



PROVINCIA REGIONALE DI SIRACUSA – OGGI LIBERO
CONSORZIO COMUNALE DI SIRACUSA



DIPARTIMENTO REGIONALE TECNICO
UFFICIO DEL GENIO CIVILE DI SIRACUSA

STRADA PROVINCIALE SP. 95 "PRIOLO - LENTINI"

INTERVENTO STRUTTURALE DEL PIANO VIARIO DELLA S.P. 95 PRIOLO - LENTINI,
NEL TRATTO TRA VILLASMUNDO E CARLENTINI

PROGETTO ESECUTIVO

(ai sensi dell'art.23, comma 8 D.gs. 50/2016)

OPERE D'ARTE MINORI OPERE DI ATTRAVERSAMENTO IDRAULICO: RELAZIONE DI CALCOLO STRUTTURALE	DATA PROGETTO
---	---------------

FASE PE	AMBITO OAM	TIPO CAL	N° / SIGLA OAM030	REV 0	SCALA /
-------------------	----------------------	--------------------	-----------------------------	-----------------	-------------------

Rev.	DATA	DESCRIZIONE	STATO
0	15/03/2021	EMISSIONE	VIGORE

	RESPONSABILE UNICO DEL PROCEDIMENTO Ing. Giovanni Magro
	PROGETTISTA E D.L. Geom. Raffaele Avallone
	COLLABORATORI ALLA PROGETTAZIONE Geom. Adriano Gianni Geom. Salvatore Anzalone

VISTI E APPROVAZIONI

COMUNE di Melilli e Carlentini
PROVINCIA DI Siracusa

TABULATI DI CALCOLO

OGGETTO:

Opere di attraversamento idraulico
S.P.n. 95 Priolo - Lentini

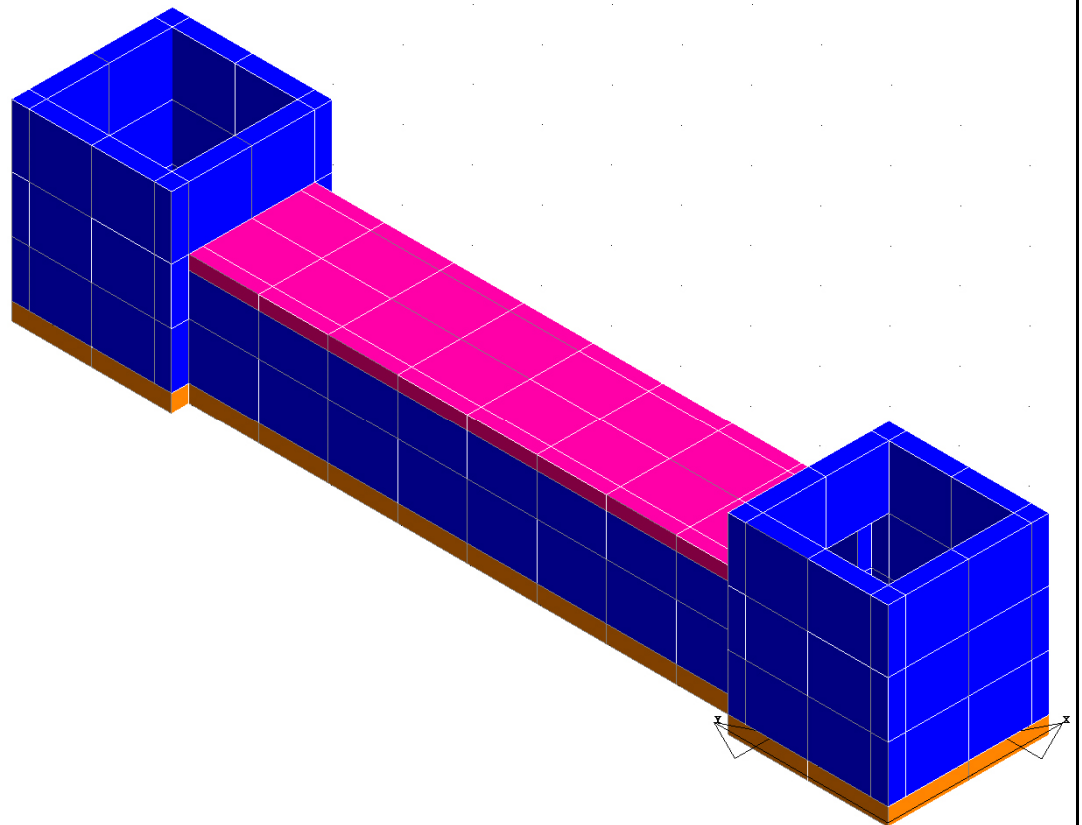

COMMITTENTE:

Provincia Regionale di Siracusa
Oggi Libero Consorzio Comunale di Siracusa
Dipartimento Regionale Tecnico
Ufficio del Genio Civile di Siracusa

RELAZIONE DI CALCOLO

Sono illustrati con la presente i risultati dei calcoli che riguardano il progetto delle armature, la verifica delle tensioni di lavoro dei materiali e del terreno.

• **NORMATIVA DI RIFERIMENTO**

I calcoli sono condotti nel pieno rispetto della normativa vigente e, in particolare, la normativa cui viene fatto riferimento nelle fasi di calcolo, verifica e progettazione è costituita dalle *Norme Tecniche per le Costruzioni*, emanate con il D.M. 14/01/2008 pubblicato nel suppl. 30 G.U. 29 del 4/02/2008, nonché la Circolare del Ministero Infrastrutture e Trasporti del 2 Febbraio 2009, n. 617 “*Istruzioni per l'applicazione delle nuove norme tecniche per le costruzioni*”.

• **METODI DI CALCOLO**

I metodi di calcolo adottati per il calcolo sono i seguenti:

- 1) Per i carichi statici: *METODO DELLE DEFORMAZIONI*;
- 2) Per i carichi sismici: metodo dell'*ANALISI MODALE* o dell'*ANALISI SISMICA STATICA EQUIVALENTE*.

Per lo svolgimento del calcolo si è accettata l'ipotesi che, in corrispondenza dei piani sismici, i solai siano infinitamente rigidi nel loro piano e che le masse ai fini del calcolo delle forze di piano siano concentrate alle loro quote.

• **CALCOLO SPOSTAMENTI E CARATTERISTICHE**

Il calcolo degli spostamenti e delle caratteristiche viene effettuato con il metodo degli elementi finiti (**F.E.M.**).

Possono essere inseriti due tipi di elementi:

- 1) Elemento monodimensionale asta (*beam*) che unisce due nodi aventi ciascuno 6 gradi di libertà. Per maggiore precisione di calcolo, viene tenuta in conto anche la deformabilità a taglio e quella assiale di questi elementi. Queste aste, inoltre, non sono considerate flessibili da nodo a nodo ma hanno sulla parte iniziale e finale due tratti infinitamente rigidi formati dalla parte di trave inglobata nello spessore del pilastro; questi tratti rigidi forniscono al nodo una dimensione reale.
- 2) L'elemento bidimensionale shell (*quad*) che unisce quattro nodi nello spazio. Il suo comportamento è duplice, funziona da lastra per i carichi agenti sul suo piano, da piastra per i carichi ortogonali.

Assemblate tutte le matrici di rigidezza degli elementi in quella della struttura spaziale, la risoluzione del sistema viene perseguita tramite il *metodo di Cholesky*.

Ai fini della risoluzione della struttura, gli spostamenti X e Y e le rotazioni attorno l'asse verticale Z di tutti i nodi che giacciono su di un impalcato dichiarato rigido sono mutuamente vincolati.

• **RELAZIONE SUI MATERIALI**

Le caratteristiche meccaniche dei materiali sono descritti nei tabulati riportati nel seguito per ciascuna tipologia di materiale utilizzato.

• **ANALISI SISMICA DINAMICA**

L'analisi sismica dinamica è stata svolta con il metodo dell'analisi modale; la ricerca dei modi e delle relative frequenze è stata perseguita con il *metodo di Jacobi*.

I modi di vibrazione considerati sono in numero tale da assicurare l'eccitazione di più dell'85% della massa totale della struttura.

Per ciascuna direzione di ingresso del sisma si sono valutate le forze applicate spazialmente agli impalcati di ogni piano (forza in X, forza in Y e momento).

Le forze orizzontali così calcolate vengono ripartite fra gli elementi irrigidenti (pilastri e pareti di taglio), ipotizzando i solai dei piani sismici infinitamente rigidi assialmente.

Per la verifica della struttura si è fatto riferimento all'analisi modale, pertanto sono prima calcolate le sollecitazioni e gli spostamenti modali e poi viene calcolato il loro valore efficace.

I valori stampati nei tabulati finali allegati sono proprio i suddetti valori efficaci e pertanto l'equilibrio ai nodi perde di significato. I valori delle sollecitazioni sismiche sono combinate linearmente (in somma e in differenza) con quelle per carichi statici per ottenere le sollecitazioni per sisma nelle due direzioni di calcolo.

Gli angoli delle direzioni di ingresso dei sismi sono valutati rispetto all'asse X del sistema di riferimento globale.

• VERIFICHE

Le verifiche, svolte secondo il metodo degli stati limite ultimi e di esercizio, si ottengono involupando tutte le condizioni di carico prese in considerazione.

In fase di verifica è stato differenziato l'elemento trave dall'elemento pilastro. Nell'elemento trave le armature sono disposte in modo asimmetrico, mentre nei pilastri sono sempre disposte simmetricamente.

Per l'elemento trave, l'armatura si determina suddividendola in cinque conci in cui l'armatura si mantiene costante, valutando per tali conci le massime aree di armatura superiore ed inferiore richieste in base ai momenti massimi riscontrati nelle varie combinazioni di carico esaminate. Lo stesso criterio è stato adottato per il calcolo delle staffe.

Anche l'elemento pilastro viene scomposto in cinque conci in cui l'armatura si mantiene costante. Vengono però riportate le armature massime richieste nella metà superiore (testa) e inferiore (piede).

La fondazione su travi rovesce è risolta contemporaneamente alla sovrastruttura tenendo in conto sia la rigidezza flettente che quella torcente, utilizzando per l'analisi agli elementi finiti l'elemento asta su suolo elastico alla *Winkler*.

Le travate possono incrociarsi con angoli qualsiasi e avere dei disassamenti rispetto ai pilastri su cui si appoggiano.

La ripartizione dei carichi, data la natura matriciale del calcolo, tiene automaticamente conto della rigidezza relativa delle varie travate convergenti su ogni nodo.

Le verifiche per gli elementi bidimensionali (setti) vengono effettuate sovrapponendo lo stato tensionale del comportamento a lastra e di quello a piastra. Vengono calcolate le armature delle due facce dell'elemento bidimensionale disponendo i ferri in due direzioni ortogonali.

• DIMENSIONAMENTO MINIMO DELLE ARMATURE.

Per il calcolo delle armature sono stati rispettati i minimi di legge di seguito riportati:

TRAVI:

1. Area minima delle staffe pari a $1.5 \cdot b$ mmq/ml, essendo b lo spessore minimo dell'anima misurato in mm, con passo non maggiore di 0,8 dell'altezza utile e con un minimo di 3 staffe al metro. In prossimità degli appoggi o di carichi concentrati per una lunghezza pari all'altezza utile della sezione, il passo minimo sarà 12 volte il diametro minimo dell'armatura longitudinale.
2. Armatura longitudinale in zona tesa $\geq 0,15\%$ della sezione di calcestruzzo. Alle estremità è disposta una armatura inferiore minima che possa assorbire, allo stato limite ultimo, uno sforzo di trazione uguale al taglio.
3. In zona sismica, nelle zone critiche il passo staffe è non superiore al minimo di:
 - un quarto dell'altezza utile della sezione trasversale;
 - 175 mm e 225 mm, rispettivamente per CDA e CDB;
 - 6 volte e 8 volte il diametro minimo delle barre longitudinali considerate ai fini delle verifiche, rispettivamente per CDA e CDB;
 - 24 volte il diametro delle armature trasversali.

Le zone critiche si estendono, per CDB e CDA, per una lunghezza pari rispettivamente a 1 e 1,5 volte l'altezza della sezione della trave, misurata a partire dalla faccia del nodo trave-pilastro. Nelle zone critiche della trave il rapporto fra l'armatura compressa e quella tesa è maggiore o uguale a 0,5.

PILASTRI:

1. Armatura longitudinale compresa fra 0,3% e 4% della sezione effettiva e non minore di $0,10 \cdot N_{ed} / f_{yd}$;
2. Barre longitudinali con diametro ≥ 12 mm;
3. Diametro staffe ≥ 6 mm e comunque $\geq 1/4$ del diametro max delle barre longitudinali, con interasse non maggiore di 30 cm.
4. In zona sismica l'armatura longitudinale è almeno pari all'1% della sezione effettiva; il passo delle staffe di contenimento è non superiore alla più piccola delle quantità seguenti:
 - 1/3 e 1/2 del lato minore della sezione trasversale, rispettivamente per CDA e CDB;
 - 125 mm e 175 mm, rispettivamente per CDA e CDB;
 - 6 e 8 volte il diametro delle barre longitudinali che collegano, rispettivamente per CDA e CDB.

● SISTEMI DI RIFERIMENTO

1) SISTEMA GLOBALE DELLA STRUTTURA SPAZIALE

Il sistema di riferimento globale è costituito da una terna destra di assi cartesiani ortogonali (O-XYZ) dove l'asse Z rappresenta l'asse verticale rivolto verso l'alto. Le rotazioni sono considerate positive se concordi con gli assi vettori:

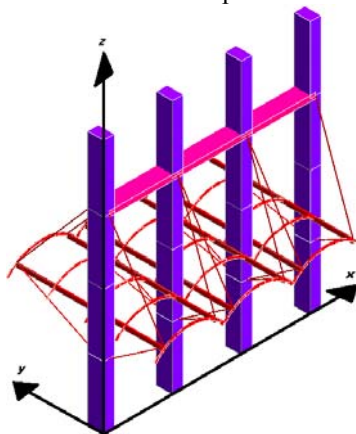

2) SISTEMA LOCALE DELLE ASTE

Il sistema di riferimento locale delle aste, inclinate o meno, è costituito da una terna destra di assi cartesiani ortogonali che ha l'asse Z coincidente con l'asse longitudinale dell'asta ed orientamento dal nodo iniziale al nodo finale, gli assi X ed Y sono orientati come nell'archivio delle sezioni:

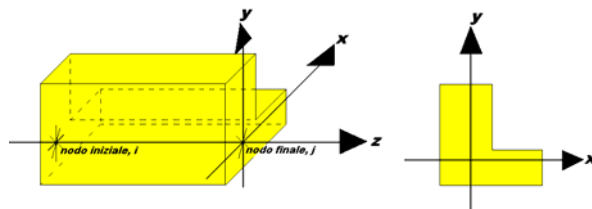

3) SISTEMA LOCALE DELL'ELEMENTO SHELL

Il sistema di riferimento locale dell'elemento shell è costituito da una terna destra di assi cartesiani ortogonali che ha l'asse X coincidente con la direzione fra il primo ed il secondo nodo di input, l'asse Y giacente nel piano dello shell e l'asse Z in direzione dello spessore:

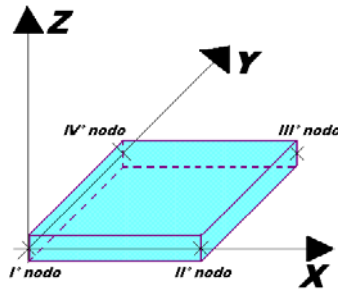

- UNITÀ DI MISURA**

Si adottano le seguenti unità di misura:

[lunghezze]	= m
[forze]	= kgf / daN
[tempo]	= sec
[temperatura]	= °C

- CONVENZIONI SUI SEGNI**

I carichi agenti sono:

- 1) Carichi e momenti distribuiti lungo gli assi coordinati;
- 2) Forze e coppie nodali concentrate sui nodi.

Le forze distribuite sono da ritenersi positive se concordi con il sistema di riferimento locale dell'asta, quelle concentrate sono positive se concordi con il sistema di riferimento globale.

I gradi di libertà nodali sono gli omologhi agli enti forza, e quindi sono definiti positivi se concordi a questi ultimi.

- SPECIFICHE CAMPI TABELLA DI STAMPA**

Si riporta di seguito la spiegazione delle sigle usate nella tabella di stampa dell'archivio materiali.

Materiale N.ro	: Numero identificativo del materiale in esame
Densità	: Peso specifico del materiale
Ex * 1E3	: Modulo elastico in direzione x moltiplicato per 10 al cubo
Ni.x	: Coefficiente di Poisson in direzione x
Alfa.x	: Coefficiente di dilatazione termica in direzione x
Ey * 1E3	: Modulo elastico in direzione y moltiplicato per 10 al cubo
Ni.y	: Coefficiente di Poisson in direzione y
Alfa.y	: Coefficiente di dilatazione termica in direzione y
E11 * 1E3	: Elemento della matrice elastica moltiplicato per 10 al cubo, 1a riga - 1a colonna
E12 * 1E3	: Elemento della matrice elastica moltiplicato per 10 al cubo, 1a riga - 2a colonna
E13 * 1E3	: Elemento della matrice elastica moltiplicato per 10 al cubo, 1a riga - 3a colonna
E22 * 1E3	: Elemento della matrice elastica moltiplicato per 10 al cubo, 2a riga - 2a colonna

E23 * 1E3 : Elemento della matrice elastica moltiplicato per 10 al cubo, 2a riga - 3a colonna

E33 * 1E3 : Elemento della matrice elastica moltiplicato per 10 al cubo, 3a riga - 3a colonna

• **SPECIFICHE CAMPI TABELLA DI STAMPA**

Si riporta di seguito la spiegazione delle sigle usate nella tabella di stampa dell'archivio shell.

Sezione N.ro : Numero identificativo dell'archivio sezioni (dal numero 601 in poi)

Spessore : Spessore dell'elemento

Base foro : Base di un eventuale foro sull'elemento (zero nel caso in cui il foro non sia presente)

Altezza foro : Altezza di un eventuale foro sull'elemento (zero nel caso in cui il foro non sia presente)

Codice : Codice identificativo della posizione del foro (1 = al centro; 0 = qualunque posizione)

Ascissa foro : Ascissa dello spigolo inferiore sinistro del foro

Ordinata foro : Ordinata dello spigolo inferiore sinistro del foro

Tipo mater. : Numero di archivio dei materiali shell

Tipo elem. : Schematizzazione dell'elemento a livello di calcolo:

0 = Lastra – Piastra

1 = Lastra

2 = Piastra

• **SPECIFICHE CAMPI TABELLA DI STAMPA**

Si riporta appresso la spiegazione delle sigle usate nelle tabelle riassuntive dei criteri di progetto per le aste in elevazione, per quelle di fondazione, per i pilastri e per i setti.

Crit.N.ro : Numero indicativo del criterio di progetto

Elem. : Tipo di elemento strutturale

%Rig.Tors. : Percentuale di rigidità torsionale

Mod. E : Modulo di elasticità normale

Poisson : Coefficiente di Poisson

Sgmc : Tensione massima di esercizio del calcestruzzo

tauc0 : Tensione tangenziale minima

tauc1 : Tensione tangenziale massima

Sgmf : Tensione massima di esercizio dell'acciaio

Om. : Coefficiente di omogeneizzazione

Gamma : Peso specifico del materiale

Copristaffa : Distanza tra il lembo esterno della staffa ed il lembo esterno della sezione in calcestruzzo

Fi min. : Diametro minimo utilizzabile per le armature longitudinali

Fi st. : Diametro delle staffe

Lar. st. : Larghezza massima delle staffe

Psc : Passo di scansione per i diagrammi delle caratteristiche

Pos.pol. : Numero di posizioni delle armature per la verifica di sezioni poligonali

D arm. : Passo di incremento dell'armatura per la verifica di sezioni poligonali

Iteraz. : Numero massimo di iterazioni per la verifica di sezioni poligonali

Def. Tag. : Deformabilità a taglio (si, no)

%Scorr.Staf. : Percentuale di scorrimento da far assorbire alle staffe

P.max staffe : Passo massimo delle staffe

P.min.staffe	: Passo minimo delle staffe
tMt min.	: Tensione di torsione minima al di sotto del quale non si arma a torsione
Ferri parete	: Presenza di ferri di parete a taglio
Ecc.lim.	: Eccentricità M/N limite oltre la quale la verifica viene effettuata a flessione pura
Tipo ver.	: Tipo di verifica (0 = solo Mx; 1 = Mx e My separate; 2 = deviata)
Fl.rett.	: Flessione retta forzata per sezioni dissimmetriche ma simmetrizzabili (0 = no; 1 = si)
Den.X pos.	: Denominatore della quantità q^*l^*l per determinare il momento Mx minimo per la copertura del diagramma positivo
Den.X neg.	: Denominatore della quantità q^*l^*l per determinare il momento Mx minimo per la copertura del diagramma negativo
Den.Y pos.	: Denominatore della quantità q^*l^*l per determinare il momento My minimo per la copertura del diagramma positivo
Den.Y neg.	: Denominatore della quantità q^*l^*l per determinare il momento My minimo per la copertura del diagramma negativo
%Mag.car.	: Percentuale di maggiorazione dei carichi statici della prima combinazione di carico
%Rid.Plas	: Rapporto tra i momenti sull'estremo della trave $M^*(ij)/M(ij)$, dove: - $M^*(ij)$ =Momento DOPO la redistribuzione plastica - $M(ij)$ =Momento PRIMA della redistribuzione plastica
Linear.	: Coefficiente descrittivo del comportamento dell'asta: 1 = comportamento lineare sia a trazione che a compressione 2 = comportamento non lineare sia a trazione che a compressione. 3 = comportamento lineare solo a trazione. 4 = comportamento non lineare solo a trazione. 5 = comportamento lineare solo a compressione. 6 = comportamento non lineare solo a compressione.
Appesi	: Flag di disposizione del carico sull'asta (1 = appeso, cioè applicato all'intradosso; 0 = non appeso, cioè applicato all'estradosso)
Min. T/sigma	: Verifica minimo T/sigma (1 = si; 0 = no)
Verif.Alette	: Verifica alette travi di fondazione (1 = si; 0 = no)
Kwinkl.	: Costante di sottofondo del terreno

Si riporta appresso la spiegazione delle sigle usate nelle tabelle riassuntive dei criteri di progetto per le verifiche agli stati limite.

Cri.Nro	: Numero identificativo del criterio di progetto
Tipo Elem.	: Tipo di elemento: trave di elevazione, trave di fondazione, pilastro, setto, setto elastico ("SHela")
fck	: Resistenza caratteristica del calcestruzzo
fcd	: Resistenza di calcolo del calcestruzzo
rcd	: Resistenza di calcolo a flessione del calcestruzzo (massimo del diagramma parabola rettangolo)
fyk	: Resistenza caratteristica dell'acciaio
fyd	: Resistenza di calcolo dell'acciaio
Ey	: Modulo elastico dell'acciaio
ec0	: Deformazione limite del calcestruzzo in campo elastico
ecu	: Deformazione ultima del calcestruzzo
eyu	: Deformazione ultima dell'acciaio
Ac/At	: Rapporto dell'incremento fra l'armatura compressa e quella tesa
Mt/Mtu	: Rapporto fra il momento torcente di calcolo e il momento torcente resistente ultimo del calcestruzzo al di sotto del quale non si arma a torsione
Wra	: Ampiezza limite della fessura per combinazioni rare
Wfr	: Ampiezza limite della fessura per combinazioni frequenti
Wpe	: Ampiezza limite della fessura per combinazioni permanenti
σ Rara	: Sigma massima del calcestruzzo per combinazioni rare
σ Perm	: Sigma massima del calcestruzzo per combinazioni permanenti
σ_f Rara	: Sigma massima dell'acciaio per combinazioni rare
SpRar	: Rapporto fra la lunghezza dell'elemento e lo spostamento massimo per combinazioni rare
SpPer	: Rapporto fra la lunghezza dell'elemento e lo spostamento massimo per combinazioni permanenti
Coef.Visc.:	: Coefficiente di viscosità

• **SPECIFICHE CAMPI TABELLA DI STAMPA**

Si riporta di seguito il significato delle simbologie usate nelle tabelle di stampa dei dati di input dei fili fissi:

- **Filo** : Numero del filo fisso in pianta.
- **Ascissa** : Ascissa.
- **Ordinata** : Ordinata.

Si riporta di seguito il significato delle simbologie usate nelle tabelle di stampa dei dati di input delle quote di piano:

- **Quota** : Numero identificativo della quota del piano.
- **Altezza** : Altezza dallo spiccato di fondazione.
- **Tipologia** : Le tipologie previste sono due:

0 = Piano sismico, ovvero piano che è sede di massa, sia strutturale che portata, che deve essere considerata ai fini del calcolo sismico. Tutti i nodi a questa quota hanno gli spostamenti orizzontali legati dalla relazione di impalcato rigido.

1 = Interpiano, ovvero quota intermedia che ha rilevanza ai fini della geometria strutturale ma la cui massa non viene considerata a questa quota ai fini sismici. I nodi a questa quota hanno spostamenti orizzontali indipendenti.

• **SPECIFICHE CAMPI TABELLA DI STAMPA**

Si riporta di seguito la spiegazione delle sigle usate nella tabella di stampa dell'input piastre.

Piastra N.ro	: Numero identificativo della piastra in esame
Filo 1	: Numero del filo fisso su cui è stato posto il primo spigolo della piastra
Filo 2	: Numero del filo fisso su cui è stato posto il secondo spigolo della piastra
Filo 3	: Numero del filo fisso su cui è stato posto il terzo spigolo della piastra
Filo 4	: Numero del filo fisso su cui è stato posto il quarto spigolo della piastra
Tipo carico	: Numero di archivio delle tipologie di carico
Quota filo 1	: Quota dello spigolo della piastra inserito in corrispondenza del primo filo fisso
Quota filo 2	: Quota dello spigolo della piastra inserito in corrispondenza del secondo filo fisso
Quota filo 3	: Quota dello spigolo della piastra inserito in corrispondenza del terzo filo fisso
Quota filo 4	: Quota dello spigolo della piastra inserito in corrispondenza del quarto filo fisso
Tipo sezione	: Numero identificativo della sezione della piastra
Spessore	: Spessore della piastra

Kwinkler : Costante di Winkler del terreno su cui poggia la piastra (zero nel caso di piastre in elevazione)

Tipo mater. : Numero di archivio dei materiali shell

• **SPECIFICHE CAMPI TABELLA DI STAMPA**

Si riporta appresso la spiegazione delle sigle usate nel tabulato di stampa dei carichi e vincoli nodali.

Filo : Numero identificativo del filo fisso
Quo N. : Numero identificativo della quota di riferimento secondo la codifica dell'input quote
D.Quo. : Delta quota, ovvero scostamento della quota del nodo dalla quota di riferimento
P. Sis : Piano sismico di appartenenza del nodo in esame. È possibile avere più piani sismici alla stessa quota di impalcato
Codi : Codice sintetico identificativo del tipo di vincolo secondo la codifica appresso riportata:

I = Incastro
A = Automatico
C = Cerniera sferica
E = Esplicito

Il vincolo di tipo 'A', cioè' automatico, corrisponde ad un tipo di vincolo scelto dal programma in funzione delle varie situazioni strutturali riscontrate. Per valutare quale tipo di vincolo è stato imposto da CDSWin in questi casi è necessario riferirsi ai dati delle successive colonne della presente tabella di stampa

Tx, Ty, Tz : Valori delle rigidzze alla traslazione imposte al nodo in esame. Il valore -1 indica per convenzione che quella particolare traslazione è impedita, mentre lo 0 indica che non ha alcun vincolo

Rx, Ry, Rz : Valori delle rigidzze alla rotazione imposte al nodo in esame. Il valore -1 indica per convenzione che quella particolare rotazione è impedita, mentre lo 0 indica che non ha alcun vincolo

Fx, Fy, Fz : Valori delle forze concentrate applicate al nodo in esame

Mx, My, Mz : Valori delle coppie concentrate applicate al nodo in esame

ARCHIVIO MATERIALI PIASTRE: MATRICE ELASTICA

Materiale N.ro	Densita' kg/mc	Ex*1E3 kg/cmq	Ni.x	Alfa.x (*1E5)	Ey*1E3 kg/cmq	Ni.y	Alfa.y (*1E5)	E11*1E3 kg/cmq	E12*1E3 kg/cmq	E13*1E3 kg/cmq	E22*1E3 kg/cmq	E23*1E3 kg/cmq	E33*1E3 kg/cmq
1	2500	285	0,20	1,00	285	0,20	1,00	296	59	0	296	0	119
4	2000	53	0,25	1,00	53	0,25	1,00	57	14	0	57	0	21
5	1700	30	0,25	1,00	30	0,25	1,00	32	8	0	32	0	12
6	1900	5	0,25	1,00	5	0,25	1,00	5	1	0	5	0	2
7	1900	20	0,25	1,00	20	0,25	1,00	21	5	0	21	0	8
8	1900	15	0,25	1,00	15	0,25	1,00	16	4	0	16	0	6
9	1900	5	0,25	1,00	5	0,25	1,00	5	1	0	5	0	2
10	1900	20	0,25	1,00	20	0,25	1,00	21	5	0	21	0	8
11	1900	15	0,25	1,00	15	0,25	1,00	16	4	0	16	0	6
12	1800	25	0,25	1,00	25	0,25	1,00	27	7	0	27	0	10
13	1900	50	0,25	1,00	50	0,25	1,00	53	13	0	53	0	20
14	1800	50	0,25	1,00	50	0,25	1,00	53	13	0	53	0	20
15	1900	50	0,25	1,00	50	0,25	1,00	53	13	0	53	0	20
16	1900	30	0,25	1,00	30	0,25	1,00	32	8	0	32	0	12
17	1900	30	0,25	1,00	30	0,25	1,00	32	8	0	32	0	12

ARCHIVIO SEZIONI SHELLS

Sezione N.ro	Spessore cm	Tipo Mater.	Tipo Elemento (descrizione)
601	25	1	LASTRA-PIASTRA
602	20	1	LASTRA-PIASTRA

ARCHIVIO TIPOLOGIE DI CARICO

Car. N.ro	Peso Strut kg/mq	Perman. NONstru kg/mq	Varia bile kg/mq	Neve kg/mq	Destinaz. d'Uso	Psi 0	Psi 1	Psi 2	Anal Car. N.ro	DESCRIZIONE SINTETICA DEL TIPO DI CARICO
1	0	200	750	0	Categ. C	0,7	0,7	0,6		Carico idraulico
2	0	0	2000	0	Categ. H	0,0	0,0	0,0		Carico Stradale

CRITERI DI PROGETTO

IDENTIF.		CARATTERISTICHE DEL MATERIALE							DURABILITA'				CARATTER.COSTRUTTIVE				FLAG	
Crit N.ro	Elem.	% Rig Tors.	% Rig Fless	Classe CLS	Classe Acciaio	Mod. El kg/cmq	Pois son	Gamma kg/mc	Tipo Ambiente	Tipo Armatura	Toll. Copr.	Copr staf	Copr ferr	Fi min	Fi st	Lun sta	Li n.	App esi
1	ELEV.	10	100	C25/30	B450C	314758	0,20	2500	ORDIN. X0	POCO SENS.	0,00	2,0	3,5	14	8	60	0	0
3	PILAS	60	100	C25/30	B450C	314758	0,20	2500	ORDIN. X0	POCO SENS.	0,00	2,0	3,5	14	8	50	0	0

CRITERI PER IL CALCOLO AGLI STATI LIMITE ULTIMI E DI ESERCIZIO

Cri Nro	Tipo Elem	fck	fcid	rcd	fyk	ftk	fyd	Ey	ec0	ecu	eyu	At/ Ac	Mt/ Mtu	Wra mm	Wfr mm	Wpe mm	σRar	σPer	σRar	Spo Rar	Spo Fre	Spo Per	Coe Vis	euk
1	ELEV.	250,0	141,0	141,0	4500	4500	3913	2100000	0,20	0,35	1,00	50	10		0,4	0,3	150,0	112,0	3600				2,0	0,08
3	PILAS	250,0	141,0	141,0	4500	4500	3913	2100000	0,20	0,35	1,00	50	10		0,4	0,3	150,0	112,0	3600				2,0	0,08

MATERIALI SHELL IN C.A.

IDENT	%	CARATTERISTICHE					DURABILITA'			COPRIFERRO	
Mat. N.ro	Rig Fls	Classe CLS	Classe Acciaio	Mod. E kg/cmq	Pois-son	Gamma kg/mc	Tipo Ambiente	Tipo Armatura	Toll. Copr.	Setti (cm)	Piastre (cm)
1	100	C20/25	B450C	299619	0,20	2500	ORDIN. X0	POCO SENS.	0,00	2,0	2,0

MATERIALI SHELL IN C.A.

Cri Nro	Tipo Elem	fck	fcid	rcd	fyk	ftk	fyd	Ey	ec0	ecu	eyu	At/ Ac	Mt/ Mtu	Wra mm	Wfr mm	Wpe mm	σRar	σPer	σRar	Spo Rar	Spo Fre	Spo Per	Coe Vis	euk
1	SETTI	200,0	113,0	113,0	4500	4500	3913	2100000	0,20	0,35	1,00	50			0,4	0,3	120,0	90,0	3600					

CRITERI DI PROGETTO GEOTECNICI - FONDAZIONI SUPERFICIALI E SU PALI

IDEN	COSTANTE WINKLER		IDEN	COSTANTE WINKLER		IDEN	COSTANTE WINKLER	
Crit N.ro	KwVert kg/cmc	KwOriz. kg/cmc	Crit N.ro	KwVert kg/cmc	KwOriz. kg/cmc	Crit N.ro	KwVert kg/cmc	KwOriz. kg/cmc
1	15,00	0,00	2	10,00	0,00			

DATI GENERALI DI STRUTTURA**DATI GENERALI DI STRUTTURA**

Massima dimens. dir. X (m)	2,30	Altezza edificio (m)	2,50
Massima dimens. dir. Y (m)	12,60	Differenza temperatura(°C)	15

PARAMETRI SISMICI

Vita Nominale (Anni)	50	Classe d' Uso	II Cu=1.0
Longitudine Est (Grd)	15,26434	Latitudine Nord (Grd)	36,98695
Categoria Suolo	A	Coeff. Condiz. Topogr.	1,00000
Sistema Costruttivo Dir.1	C.A.	Sistema Costruttivo Dir.2	C.A.
Regolarita' in Altezza	SI (KR=1)	Regolarita' in Pianta	SI
Direzione Sisma (Grd)	0	Sisma Verticale	ASSENTE
Effetti P/Delta	SI	Quota di Zero Sismico (m)	0,00000

PARAMETRI SPETTRO ELASTICO - SISMA S.L.D.

Probabilita' Pvr	0,63	Periodo di Ritorno Anni	50,00
Accelerazione Ag/g	0,05	Periodo T'c (sec.)	0,26
Fo	2,50	Fv	0,75
Fattore Stratigrafia'Ss'	1,00	Periodo TB (sec.)	0,09
Periodo TC (sec.)	0,26	Periodo TD (sec.)	1,80

PARAMETRI SPETTRO ELASTICO - SISMA S.L.V.

Probabilita' Pvr	0,10	Periodo di Ritorno Anni	475,00
Accelerazione Ag/g	0,20	Periodo T'c (sec.)	0,41
Fo	2,26	Fv	1,37
Fattore Stratigrafia'Ss'	1,00	Periodo TB (sec.)	0,14
Periodo TC (sec.)	0,41	Periodo TD (sec.)	2,41

PARAMETRI SISTEMA COSTRUTTIVO C.A. - DIR. 1

Classe Duttilita'	BASSA	Sotto-Sistema Strutturale	Telaio
AlfaU/Alfa1	1,30	Fattore riduttivo KW	1,00
Fattore di struttura 'q'	3,90		

PARAMETRI SISTEMA COSTRUTTIVO C.A. - DIR. 2

Classe Duttilita'	BASSA	Sotto-Sistema Strutturale	Telaio
AlfaU/Alfa1	1,30	Fattore riduttivo KW	1,00
Fattore di struttura 'q'	3,90		

COEFFICIENTI DI SICUREZZA PARZIALI DEI MATERIALI

Acciaio per CLS armato	1,15	Calcestruzzo CLS armato	1,50
Legno per comb. eccez.	1,00	Legno per comb. fundament.:	1,30
Livello conoscenza	LC2		
FRP Collasso Tipo 'A'	1,10	FRP Delaminazione Tipo 'A'	1,20
FRP Collasso Tipo 'B'	1,25	FRP Delaminazione Tipo 'B'	1,50
FRP Resist. Press/Fless	1,00	FRP Resist. Taglio/Torsione	1,20
FRP Resist. Confinamento	1,10		

COORDINATE E TIPOLOGIA FILI FISSI

Filo N.ro	Ascissa m	Ordinata m		Filo N.ro	Ascissa m	Ordinata m
1	0,00	0,00		2	2,30	0,00
3	0,00	2,30		4	0,25	2,30
5	2,05	2,30		6	2,30	2,30
7	0,25	4,30		8	2,05	4,30
9	0,25	6,30		10	2,05	6,30
11	0,25	8,30		12	2,05	8,30
13	0,00	10,30		14	0,25	10,30
15	2,05	10,30		16	2,30	10,30
17	0,00	12,60		18	2,30	12,60

QUOTE PIANI SISMICI ED INTERPIANI

SOFTWARE: C.D.S. - Full - Rel.2019 - Lic. Nro: 32158

Quota N.ro	Altezza m	Tipologia	IrregTamp		Quota N.ro	Altezza m	Tipologia	IrregTamp	
			XY	Alt.				XY	Alt.
0	0,00	Piano Terra			1	1,60	Piano sismico	NO	NO
2	2,50	Interpiano	NO	NO					

GEOMETRIA PIASTRE ALLA QUOTA 0 m

Piastra N.ro	Filo 1	Filo 2	Filo 3	Filo 4	Tipo Car.	Quota Filo1	Quota Filo2	Quota Filo3	Quota Filo4	Tipo Sez.	Spess. cm	Kwinkl. kg/cmc	Tipo Mat.
1	1	2	6	3	1	0	0	0	0	3	25,0	10,0	1
2	4	5	8	7	1	0	0	0	0	3	25,0	10,0	1
3	7	8	10	9	1	0	0	0	0	3	25,0	10,0	1
4	9	10	12	11	1	0	0	0	0	3	25,0	10,0	1
5	11	12	15	14	1	0	0	0	0	3	25,0	10,0	1
6	13	16	18	17	1	0	0	0	0	3	25,0	10,0	1

GEOMETRIA PIASTRE ALLA QUOTA 1.6 m

Piastra N.ro	Filo 1	Filo 2	Filo 3	Filo 4	Tipo Car.	Quota Filo1	Quota Filo2	Quota Filo3	Quota Filo4	Tipo Sez.	Spess. cm	Kwinkl. kg/cmc	Tipo Mat.
1	4	5	8	7	2	1	1	1	1	2	20,0	0,0	1
2	7	8	10	9	2	1	1	1	1	2	20,0	0,0	1
3	9	10	12	11	2	1	1	1	1	2	20,0	0,0	1
4	11	12	15	14	2	1	1	1	1	2	20,0	0,0	1

NODI ALLA QUOTA 2.5 m

IDENTIFICAZIONE				RIGIDENZE NODO ESTERNE						CARICHI NODALI CONCENTRATI						
Filo N.ro	Quo N.	D.Quo cm	P. sis	Co di	Tx (t/m)	Ty (t/m)	Tz (t/m)	Rx (t-m)	Ry (t-m)	Rz (t-m)	Fx (t)	Fy (t)	Fz (t)	Mx (t-m)	My (t-m)	Mz (t-m)
7	2	-58	0	A	0	0	0	0	0	0	0,000	0,000	0,000	0,000	0,000	0,000
8	2	-58	0	A	0	0	0	0	0	0	0,000	0,000	0,000	0,000	0,000	0,000
9	2	-58	0	A	0	0	0	0	0	0	0,000	0,000	0,000	0,000	0,000	0,000
10	2	-58	0	A	0	0	0	0	0	0	0,000	0,000	0,000	0,000	0,000	0,000

NODI INTERNI SHELL

IDENT.	POSIZIONE NODO			ATTRIBUTI		
	Nodo3d N.ro	Coord.X (m)	Coord.Y (m)	Coord.Z (m)	Piano Sism.	Peso (t)
54		1,15	0,00	0,00	0,00	0,00
55		0,00	1,15	0,00	0,00	0,00
56		1,15	1,15	0,00	0,00	0,00
57		2,30	1,15	0,00	0,00	0,00
58		1,15	2,30	0,00	0,00	0,00
59		0,25	3,30	0,00	0,00	0,00
60		1,15	3,30	0,00	0,00	0,00
61		2,05	3,30	0,00	0,00	0,00
62		1,15	4,30	0,00	0,00	0,00
63		0,25	5,30	0,00	0,00	0,00
64		1,15	5,30	0,00	0,00	0,00
65		2,05	5,30	0,00	0,00	0,00
66		1,15	6,30	0,00	0,00	0,00
67		0,25	7,30	0,00	0,00	0,00
68		1,15	7,30	0,00	0,00	0,00
69		2,05	7,30	0,00	0,00	0,00
70		1,15	8,30	0,00	0,00	0,00
71		0,25	9,30	0,00	0,00	0,00
72		1,15	9,30	0,00	0,00	0,00
73		2,05	9,30	0,00	0,00	0,00
74		0,00	0,00	0,80	0,00	0,57
75		1,15	0,00	0,80	0,00	0,57
76		2,30	0,00	0,80	0,00	0,57
77		1,15	0,00	1,60	0,00	0,61
78		0,00	2,30	0,80	0,00	0,35

NODI INTERNI SHELL

IDENT. Nodo3d N.ro	POSIZIONE NODO			ATTRIBUTI	
	Coord.X (m)	Coord.Y (m)	Coord.Z (m)	Piano Sism.	Peso (t)
79	0,25	2,30	0,80	0,00	0,26
80	2,05	2,30	0,80	0,00	0,26
81	2,30	2,30	0,80	0,00	0,35
82	0,00	10,30	0,80	0,00	0,35
83	0,25	10,30	0,80	0,00	0,26
84	2,05	10,30	0,80	0,00	0,26
85	2,30	10,30	0,80	0,00	0,35
86	0,00	12,60	0,80	0,00	0,57
87	1,15	12,60	0,80	0,00	0,57
88	2,30	12,60	0,80	0,00	0,57
89	1,15	12,60	1,60	1,00	0,61
90	0,00	1,15	0,80	0,00	0,57
91	0,00	1,15	1,60	0,00	0,61
92	2,30	1,15	0,80	0,00	0,57
93	2,30	1,15	1,60	0,00	0,61
94	0,25	3,30	0,80	0,00	0,40
95	0,25	4,30	0,80	0,00	0,40
96	0,25	3,30	1,60	0,00	0,43
97	2,05	3,30	0,80	0,00	0,40
98	2,05	4,30	0,80	0,00	0,40
99	2,05	3,30	1,60	1,00	0,43
100	0,25	5,30	0,80	0,00	0,40
101	0,25	6,30	0,80	0,00	0,40
102	0,25	5,30	1,60	1,00	0,43
103	2,05	5,30	0,80	0,00	0,40
104	2,05	6,30	0,80	0,00	0,40
105	2,05	5,30	1,60	1,00	0,43
106	0,25	7,30	0,80	0,00	0,40
107	0,25	8,30	0,80	0,00	0,40
108	0,25	7,30	1,60	1,00	0,43
109	2,05	7,30	0,80	0,00	0,40
110	2,05	8,30	0,80	0,00	0,40
111	2,05	7,30	1,60	1,00	0,43
112	0,25	9,30	0,80	0,00	0,40
113	0,25	9,30	1,60	1,00	0,43
114	2,05	9,30	0,80	0,00	0,40
115	2,05	9,30	1,60	1,00	0,43
116	0,00	11,45	0,80	0,00	0,58
117	0,00	11,45	1,60	1,00	0,61
118	2,30	11,45	0,80	0,00	0,58
119	2,30	11,45	1,60	1,00	0,61
120	1,15	2,30	1,60	0,00	0,48
121	1,15	3,30	1,60	0,00	0,45
122	1,15	4,30	1,60	1,00	0,45
123	1,15	5,30	1,60	1,00	0,45
124	1,15	6,30	1,60	1,00	0,45
125	1,15	7,30	1,60	1,00	0,45
126	1,15	8,30	1,60	1,00	0,45
127	1,15	9,30	1,60	1,00	0,45
128	1,15	10,30	1,60	1,00	0,48
129	1,15	0,00	2,50	0,00	0,32
130	0,00	1,15	2,50	0,00	0,32

NODI INTERNI SHELL

IDENT. Nodo3d N.ro	POSIZIONE NODO			ATTRIBUTI	
	Coord.X (m)	Coord.Y (m)	Coord.Z (m)	Piano Sism.	Peso (t)
131	2,30	1,15	2,50	0,00	0,32
132	1,15	12,60	2,50	0,00	0,32
133	0,00	11,45	2,50	0,00	0,32
134	2,30	11,45	2,50	0,00	0,32
135	1,15	2,30	2,50	0,00	0,25
136	1,15	10,30	2,50	0,00	0,25

S.L.U. - AZIONI S.L.V. - NODI SHELL C.A. - QUOTA: 1 ELEMENTO: 1

Nodo 3d N.ro	X3d (m)	Y3d (m)	Z3d (m)		Nodo 3d N.ro	X3d (m)	Y3d (m)	Z3d (m)
1	0,00	0,00	0,00		2	2,30	0,00	0,00
54	1,15	0,00	0,00		76	2,30	0,00	0,80

S.L.U. - AZIONI S.L.V. - NODI SHELL C.A. - QUOTA: 1 ELEMENTO: 2

Nodo 3d N.ro	X3d (m)	Y3d (m)	Z3d (m)		Nodo 3d N.ro	X3d (m)	Y3d (m)	Z3d (m)
3	0,00	2,30	0,00		5	0,25	2,30	0,00
6	2,05	2,30	0,00		81	2,30	2,30	0,80
120	1,15	2,30	1,60					

S.L.U. - AZIONI S.L.V. - NODI SHELL C.A. - QUOTA: 1 ELEMENTO: 3

Nodo 3d N.ro	X3d (m)	Y3d (m)	Z3d (m)		Nodo 3d N.ro	X3d (m)	Y3d (m)	Z3d (m)
13	0,25	10,30	0,00		14	2,05	10,30	0,00
15	0,00	10,30	0,00		22	2,30	10,30	0,00
85	2,30	10,30	0,80					

S.L.U. - AZIONI S.L.V. - NODI SHELL C.A. - QUOTA: 1 ELEMENTO: 4

Nodo 3d N.ro	X3d (m)	Y3d (m)	Z3d (m)		Nodo 3d N.ro	X3d (m)	Y3d (m)	Z3d (m)
19	0,00	12,60	0,00		20	1,15	12,60	0,00
23	2,30	12,60	0,00		88	2,30	12,60	0,80

S.L.U. - AZIONI S.L.V. - NODI SHELL C.A. - QUOTA: 1 ELEMENTO: 5

Nodo 3d N.ro	X3d (m)	Y3d (m)	Z3d (m)		Nodo 3d N.ro	X3d (m)	Y3d (m)	Z3d (m)
1	0,00	0,00	0,00		3	0,00	2,30	0,00
55	0,00	1,15	0,00		74	0,00	0,00	0,80

S.L.U. - AZIONI S.L.V. - NODI SHELL C.A. - QUOTA: 1 ELEMENTO: 6

Nodo 3d N.ro	X3d (m)	Y3d (m)	Z3d (m)		Nodo 3d N.ro	X3d (m)	Y3d (m)	Z3d (m)
2	2,30	0,00	0,00		4	2,30	2,30	0,00
57	2,30	1,15	0,00		76	2,30	0,00	0,80

S.L.U. - AZIONI S.L.V. - NODI SHELL C.A. - QUOTA: 1 ELEMENTO: 7

Nodo 3d N.ro	X3d (m)	Y3d (m)	Z3d (m)		Nodo 3d N.ro	X3d (m)	Y3d (m)	Z3d (m)
5	0,25	2,30	0,00		9	0,25	6,30	0,00

S.L.U. - AZIONI S.L.V. - NODI SHELL C.A. - QUOTA: 1 ELEMENTO: 7

Nodo 3d N.ro	X3d (m)	Y3d (m)	Z3d (m)		Nodo 3d N.ro	X3d (m)	Y3d (m)	Z3d (m)
11	0,25	8,30	0,00		13	0,25	10,30	0,00
59	0,25	3,30	0,00		71	0,25	9,30	0,00
108	0,25	7,30	1,60		112	0,25	9,30	0,80
113	0,25	9,30	1,60					

S.L.U. - AZIONI S.L.V. - NODI SHELL C.A. - QUOTA: 1 ELEMENTO: 8

Nodo 3d N.ro	X3d (m)	Y3d (m)	Z3d (m)		Nodo 3d N.ro	X3d (m)	Y3d (m)	Z3d (m)
6	2,05	2,30	0,00		10	2,05	6,30	0,00
12	2,05	8,30	0,00		14	2,05	10,30	0,00
61	2,05	3,30	0,00		73	2,05	9,30	0,00
111	2,05	7,30	1,60		114	2,05	9,30	0,80
115	2,05	9,30	1,60					

S.L.U. - AZIONI S.L.V. - NODI SHELL C.A. - QUOTA: 1 ELEMENTO: 9

Nodo 3d N.ro	X3d (m)	Y3d (m)	Z3d (m)		Nodo 3d N.ro	X3d (m)	Y3d (m)	Z3d (m)
15	0,00	10,30	0,00		19	0,00	12,60	0,00
21	0,00	11,45	0,00		86	0,00	12,60	0,80

S.L.U. - AZIONI S.L.V. - NODI SHELL C.A. - QUOTA: 1 ELEMENTO: 10

Nodo 3d N.ro	X3d (m)	Y3d (m)	Z3d (m)		Nodo 3d N.ro	X3d (m)	Y3d (m)	Z3d (m)
18	2,30	11,45	0,00		22	2,30	10,30	0,00
23	2,30	12,60	0,00		118	2,30	11,45	0,80

S.L.U. - AZIONI S.L.V. - NODI PIASTRA - QUOTA: 0 ELEMENTO: 1

Nodo 3d N.ro	X3d (m)	Y3d (m)	Z3d (m)		Nodo 3d N.ro	X3d (m)	Y3d (m)	Z3d (m)
1	0,00	0,00	0,00		2	2,30	0,00	0,00
6	2,05	2,30	0,00		15	0,00	10,30	0,00
19	0,00	12,60	0,00		22	2,30	10,30	0,00
23	2,30	12,60	0,00		56	1,15	1,15	0,00
70	1,15	8,30	0,00		71	0,25	9,30	0,00
72	1,15	9,30	0,00		73	2,05	9,30	0,00

S.L.U. - AZIONI S.L.V. - NODI PIASTRA - QUOTA: 1 ELEMENTO: 1

Nodo 3d N.ro	X3d (m)	Y3d (m)	Z3d (m)		Nodo 3d N.ro	X3d (m)	Y3d (m)	Z3d (m)
27	0,25	2,30	1,60		99	2,05	3,30	1,60
123	1,15	5,30	1,60		124	1,15	6,30	1,60
125	1,15	7,30	1,60		126	1,15	8,30	1,60
127	1,15	9,30	1,60		128	1,15	10,30	1,60

COMBINAZIONI CARICHI A1 - S.L.V. / S.L.D.

DESCRIZIONI	1	2	3	4	5	6	7	8	9	10	11	12	13	14	15
Peso Strutturale	1,30	1,30	1,30	1,30	1,30	1,00	1,00	1,00	1,00	1,00	1,00	1,00	1,00	1,00	1,00
Perm.Non Strutturale	1,50	1,50	1,50	1,50	1,50	1,00	1,00	1,00	1,00	1,00	1,00	1,00	1,00	1,00	1,00
Var.Amb.affol.	1,50	1,50	1,05	1,50	1,05	0,60	0,60	0,60	0,60	0,60	0,60	0,60	0,60	0,60	0,60
Var.Coperture	1,50	1,50	0,00	1,50	0,00	0,00	0,00	0,00	0,00	0,00	0,00	0,00	0,00	0,00	0,00
Corr. Tors. dir. 0	0,00	0,00	0,00	0,00	0,00	1,00	-1,00	1,00	-1,00	1,00	-1,00	1,00	-1,00	-1,00	1,00
Corr. Tors. dir. 90	0,00	0,00	0,00	0,00	0,00	0,30	0,30	-0,30	-0,30	-0,30	-0,30	0,30	0,30	0,30	0,30
Carico termico	0,00	0,90	1,50	-0,90	-1,50	0,00	0,00	0,00	0,00	0,00	0,00	0,00	0,00	0,00	0,00
Sisma direz. grd 0	0,00	0,00	0,00	0,00	0,00	1,00	1,00	1,00	1,00	1,00	1,00	1,00	1,00	-1,00	-1,00
Sisma direz. grd 90	0,00	0,00	0,00	0,00	0,00	0,30	0,30	0,30	0,30	-0,30	-0,30	-0,30	-0,30	0,30	0,30

COMBINAZIONI CARICHI A1 - S.L.V. / S.L.D.

DESCRIZIONI	16	17	18	19	20	21	22	23	24	25	26	27	28	29	30
Peso Strutturale	1,00	1,00	1,00	1,00	1,00	1,00	1,00	1,00	1,00	1,00	1,00	1,00	1,00	1,00	1,00
Perm.Non Strutturale	1,00	1,00	1,00	1,00	1,00	1,00	1,00	1,00	1,00	1,00	1,00	1,00	1,00	1,00	1,00
Var.Amb.affol.	0,60	0,60	0,60	0,60	0,60	0,60	0,60	0,60	0,60	0,60	0,60	0,60	0,60	0,60	0,60
Var.Coperture	0,00	0,00	0,00	0,00	0,00	0,00	0,00	0,00	0,00	0,00	0,00	0,00	0,00	0,00	0,00
Corr. Tors. dir. 0	-1,00	1,00	-1,00	1,00	-1,00	1,00	0,30	-0,30	0,30	-0,30	0,30	-0,30	0,30	-0,30	-0,30
Corr. Tors. dir. 90	-0,30	-0,30	-0,30	-0,30	0,30	0,30	1,00	1,00	-1,00	-1,00	-1,00	-1,00	1,00	1,00	1,00
Carico termico	0,00	0,00	0,00	0,00	0,00	0,00	0,00	0,00	0,00	0,00	0,00	0,00	0,00	0,00	0,00
Sisma direz. grd 0	-1,00	-1,00	-1,00	-1,00	-1,00	-1,00	0,30	0,30	0,30	0,30	0,30	0,30	0,30	0,30	-0,30
Sisma direz. grd 90	0,30	0,30	-0,30	-0,30	-0,30	-0,30	1,00	1,00	1,00	1,00	-1,00	-1,00	-1,00	-1,00	1,00

COMBINAZIONI CARICHI A1 - S.L.V. / S.L.D.

DESCRIZIONI	31	32	33	34	35	36	37
Peso Strutturale	1,00	1,00	1,00	1,00	1,00	1,00	1,00
Perm.Non Strutturale	1,00	1,00	1,00	1,00	1,00	1,00	1,00
Var.Amb.affol.	0,60	0,60	0,60	0,60	0,60	0,60	0,60
Var.Coperture	0,00	0,00	0,00	0,00	0,00	0,00	0,00
Corr. Tors. dir. 0	0,30	-0,30	0,30	-0,30	0,30	-0,30	0,30
Corr. Tors. dir. 90	1,00	-1,00	-1,00	-1,00	-1,00	1,00	1,00
Carico termico	0,00	0,00	0,00	0,00	0,00	0,00	0,00
Sisma direz. grd 0	-0,30	-0,30	-0,30	-0,30	-0,30	-0,30	-0,30
Sisma direz. grd 90	1,00	1,00	1,00	-1,00	-1,00	-1,00	-1,00

COMBINAZIONI RARE - S.L.E.

DESCRIZIONI	1	2	3	4	5
Peso Strutturale	1,00	1,00	1,00	1,00	1,00
Perm.Non Strutturale	1,00	1,00	1,00	1,00	1,00
Var.Amb.affol.	1,00	1,00	0,70	1,00	0,70
Var.Coperture	1,00	1,00	0,00	1,00	0,00
Corr. Tors. dir. 0	0,00	0,00	0,00	0,00	0,00
Corr. Tors. dir. 90	0,00	0,00	0,00	0,00	0,00
Carico termico	0,00	0,60	1,00	-0,60	-1,00
Sisma direz. grd 0	0,00	0,00	0,00	0,00	0,00
Sisma direz. grd 90	0,00	0,00	0,00	0,00	0,00

COMBINAZIONI FREQUENTI - S.L.E.

DESCRIZIONI	1	2	3
Peso Strutturale	1,00	1,00	1,00
Perm.Non Strutturale	1,00	1,00	1,00
Var.Amb.affol.	0,70	0,60	0,60
Var.Coperture	0,00	0,00	0,00
Corr. Tors. dir. 0	0,00	0,00	0,00
Corr. Tors. dir. 90	0,00	0,00	0,00
Carico termico	0,00	0,50	-0,50
Sisma direz. grd 0	0,00	0,00	0,00
Sisma direz. grd 90	0,00	0,00	0,00

COMBINAZIONI PERMANENTI - S.L.E.

DESCRIZIONI	1
Peso Strutturale	1,00
Perm.Non Strutturale	1,00
Var.Amb.affol.	0,60
Var.Coperture	0,00
Corr. Tors. dir. 0	0,00
Corr. Tors. dir. 90	0,00
Carico termico	0,00
Sisma direz. grd 0	0,00
Sisma direz. grd 90	0,00

- SPECIFICHE CAMPI TABELLA DI STAMPA**

Si riporta appresso la spiegazione delle sigle usate nel tabulato di stampa delle forze di piano modali.

Massa eccitata	: <i>Sommatoria delle masse efficaci, estesa a tutti i modi considerati ed espressa come forza peso</i>
Massa totale	: <i>Massa sismica di tutti i piani espressa come forza peso</i>
Rapporto	: <i>Rapporto tra Massa eccitata e Massa totale. Deve essere secondo la norma non inferiore a 0,85</i>
Modo	: <i>Numero del modo di vibrazione</i>
Fattore Modale	: <i>Coefficiente di partecipazione modale</i>
Fmod/Fmax	: <i>Influenza percentuale del modo attuale rispetto a quello di massimo effetto</i>
Massa Mod. Eff.	: <i>Massa modale efficace</i>
Mmod/Mmax	: <i>Percentuale di massa eccitata per il singolo modo</i>
Piano	: <i>Numero del piano sismico</i>
FX	: <i>Forza di piano agente con direzione parallela alla direzione X del sistema di riferimento globale e applicata nell'origine delle coordinate</i>
FY	: <i>Forza di piano agente con direzione parallela alla direzione Y del sistema di riferimento globale e applicata nell'origine delle coordinate</i>
Mt	: <i>Momento torcente di piano rispetto all'asse Z del sistema di riferimento globale</i>
Mom.Ecc. 5%	: <i>Momento torcente di piano rispetto all'asse Z del sistema di riferimento globale relativo ad una eccentricità accidentale pari al 5% della dimensione massima del piano in direzione ortogonale alla direzione del sisma. Se in questa colonna non è stampato nulla l'effetto torsionale accidentale è tenuto in conto incrementando le sollecitazioni di verifica con il fattore delta (vedi punto 4.5.2)</i>

- SPECIFICHE CAMPI TABELLE DI STAMPA TRAVI**

Tratto	: <i>Le aste adiacenti a setti e piastre vengono suddivise in sottoelementi per garantire la congruenza. Il numero di "TRATTO" identifica la posizione sequenziale del sottoelemento attuale a partire dall'estremo iniziale</i>
Filo in.	: <i>Filo iniziale</i>
Filo fin.	: <i>Filo finale</i>

Le altre grandezze descritte di seguito si riferiscono a ciascun estremo dell'asta:

Alt.	: <i>Altezza dell'estremità dell'asta dallo spiccato di fondazione</i>
Tx	: <i>Taglio lungo la direzione dell'asse 'X' del sistema di riferimento locale di asta (principale d'inerzia)</i>
Ty	: <i>Taglio lungo la direzione dell'asse 'Y' del sistema di riferimento locale di asta</i>
N	: <i>Sforzo assiale</i>
Mx	: <i>Momento agente con asse vettore parallelo all'asse 'X' del sistema di riferimento locale di asta</i>
My	: <i>Momento agente con asse vettore parallelo all'asse 'Y' del sistema di</i>

Mt : riferimento locale di asta
: Momento torcente dell'asta (agente con asse vettore parallelo all'asse 'Z' locale)

• **SPECIFICHE CAMPI TABELLE DI STAMPA SHELL**

SISTEMA DI RIFERIMENTO LOCALE (s.r.l.): Il sistema di riferimento locale dell'elemento shell è così definito:

Origine : 1° punto di inserimento dello shell
Asse 1 : Asse X nel s.r.l., definito dal punto origine e dal II° punto di inserimento, nel verso di quest'ultimo
Piano 12 : Piano XY nel s.r.l., definito dai punti origine, II° e III° di inserimento
Asse 2 : Asse Y nel s.r.l., ottenuto nel piano 12 con una rotazione antioraria di 90° dell'asse X intorno al punto origine, in modo che l'asse I-II si sovrapponga all'asse I-III con un angolo < 180°
Asse 3 : Asse Z nel s.r.l., ortogonale al piano 12, in modo da formare una terna destra con gli assi 1 e 2

Le tensioni di lastra (S) sono costanti lungo lo spessore. Le tensioni di piastra (M) variano linearmente lungo lo spessore, annullandosi in corrispondenza del piano medio (diagramma emisimmetrico o "a farfalla"). I valori del tensore degli sforzi sono riferiti alla faccia positiva (superiore nel s.r.l.) di normale 3 (esempio: Xij tensione X agente sulla faccia di normale i e diretta lungo j).

Le altre grandezze descritte di seguito si riferiscono a ciascun nodo dell'elemento bidimensionale:

Shell Nro : numero dell'elemento bidimensionale
nodo N.ro : numero del nodo dell'elemento bidimensionale a cui sono riferite le tensioni S di lastra e M piastra
S11 : tensione normale di lastra
S22 : tensione normale di lastra
S12 : tensione tangenziale di lastra (S12 = S21)
M11 : tensione normale di piastra sulla faccia positiva
M22 : tensione normale di piastra sulla faccia positiva
M12 : tensione tangenziale di piastra sulla faccia positiva

Tabulato di stampa dei carichi nodali equivalenti applicati nei nodi degli shell.

Shell Nro : numero dell'elemento bidimensionale
nodo N.ro : numero del nodo dell'elemento bidimensionale a cui sono i carichi nodali degli shell
Tx : Forza nodale in direzione X del sistema di riferimento locale
Ty : Forza nodale in direzione Y del sistema di riferimento locale
Tz : Forza nodale in direzione Z del sistema di riferimento locale
Mx : Momento nodale con asse vettore parallelo all'asse X del sistema di riferimento locale
My : Momento nodale con asse vettore parallelo all'asse Y del sistema di riferimento locale
Mz : Momento nodale con asse vettore parallelo all'asse Z del sistema di riferimento locale

• **SPECIFICHE CAMPI TABELLE DI STAMPA TRAVI**

Tratto : Le aste adiacenti a setti e piastre vengono suddivise in sottoelementi per garantire la congruenza. Il numero di "TRATTO" identifica la posizione sequenziale del sottoelemento attuale a partire dall'estremo iniziale
Filo in. : Filo iniziale
Filo fin. : Filo finale

Le altre grandezze descritte di seguito si riferiscono a ciascun estremo dell'asta:

Alt. : Altezza dell'estremità dell'asta dallo spiccatto di fondazione
Tx : Taglio lungo la direzione dell'asse 'X' del sistema di riferimento locale di asta (principale d'inerzia)
Ty : Taglio lungo la direzione dell'asse 'Y' del sistema di riferimento locale di asta

N	: Sforzo assiale
Mx	: Momento agente con asse vettore parallelo all'asse 'X' del sistema di riferimento locale di asta
My	: Momento agente con asse vettore parallelo all'asse 'Y' del sistema di riferimento locale di asta
Mt	: Momento torcente dell'asta (agente con asse vettore parallelo all'asse 'Z' locale)

• **SPECIFICHE CAMPI TABELLE DI STAMPA SHELL**

SISTEMA DI RIFERIMENTO LOCALE (s.r.l.): Il sistema di riferimento locale dell'elemento shell è così definito:

Origine	: I° punto di inserimento dello shell
Asse 1	: Asse X nel s.r.l., definito dal punto origine e dal II° punto di inserimento, nel verso di quest'ultimo
Piano12	: Piano XY nel s.r.l., definito dai punti origine, II° e III° di inserimento
Asse 2	: Asse Y nel s.r.l., ottenuto nel piano 12 con una rotazione antioraria di 90° dell'asse X intorno al punto origine, in modo che l'asse I-II si sovrapponga all'asse I-III con un angolo < 180°
Asse 3	: Asse Z nel s.r.l., ortogonale al piano 12, in modo da formare una terna destra con gli assi 1 e 2

Le tensioni di lastra (S) sono costanti lungo lo spessore. Le tensioni di piastra (M) variano linearmente lungo lo spessore, annullandosi in corrispondenza del piano medio (diagramma emisimmetrico o "a farfalla"). I valori del tensore degli sforzi sono riferiti alla faccia positiva (superiore nel s.r.l.) di normale 3 (esempio: Xij tensione X agente sulla faccia di normale i e diretta lungo j).

Le altre grandezze descritte di seguito si riferiscono a ciascun nodo dell'elemento bidimensionale:

Shell Nro	: numero dell'elemento bidimensionale
nodo N.ro	: numero del nodo dell'elemento bidimensionale a cui sono riferite le tensioni S di lastra e M piastra
S11	: tensione normale di lastra
S22	: tensione normale di lastra
S12	: tensione tangenziale di lastra (S12 = S21)
M11	: tensione normale di piastra sulla faccia positiva
M22	: tensione normale di piastra sulla faccia positiva
M12	: tensione tangenziale di piastra sulla faccia positiva

Tabulato di stampa dei carichi nodali equivalenti applicati nei nodi degli shell.

Shell Nro	: numero dell'elemento bidimensionale
nodo N.ro	: numero del nodo dell'elemento bidimensionale a cui sono i carichi nodali degli shell
Tx	: Forza nodale in direzione X del sistema di riferimento locale
Ty	: Forza nodale in direzione Y del sistema di riferimento locale
Tz	: Forza nodale in direzione Z del sistema di riferimento locale
Mx	: Momento nodale con asse vettore parallelo all'asse X del sistema di riferimento locale
My	: Momento nodale con asse vettore parallelo all'asse Y del sistema di riferimento locale
Mz	: Momento nodale con asse vettore parallelo all'asse Z del sistema di riferimento locale

• **SPECIFICHE CAMPI TABELLE DI STAMPA TRAVI**

Tratto	: Le aste adiacenti a setti e piastre vengono suddivise in sottoelementi per garantire la congruenza. Il numero di "TRATTO" identifica la posizione sequenziale del sottoelemento attuale a partire dall'estremo iniziale
Filo in.	: Filo iniziale
Filo fin.	: Filo finale

Le altre grandezze descritte di seguito si riferiscono a ciascun estremo dell'asta:

Alt.	: Altezza dell'estremità dell'asta dallo spiccatto di fondazione
Tx	: Taglio lungo la direzione dell'asse 'X' del sistema di riferimento locale di asta (principale d'inerzia)
Ty	: Taglio lungo la direzione dell'asse 'Y' del sistema di riferimento locale di asta
N	: Sforzo assiale
Mx	: Momento agente con asse vettore parallelo all'asse 'X' del sistema di riferimento locale di asta
My	: Momento agente con asse vettore parallelo all'asse 'Y' del sistema di riferimento locale di asta
Mt	: Momento torcente dell'asta (agente con asse vettore parallelo all'asse 'Z' locale)

• **SPECIFICHE CAMPI TABELLE DI STAMPA SHELL**

SISTEMA DI RIFERIMENTO LOCALE (s.r.l.): Il sistema di riferimento locale dell'elemento shell è così definito:

Origine	: I° punto di inserimento dello shell
Asse 1	: Asse X nel s.r.l., definito dal punto origine e dal II° punto di inserimento, nel verso di quest'ultimo
Piano12	: Piano XY nel s.r.l., definito dai punti origine, II° e III° di inserimento
Asse 2	: Asse Y nel s.r.l., ottenuto nel piano 12 con una rotazione antioraria di 90° dell'asse X intorno al punto origine, in modo che l'asse I-II si sovrapponga all'asse I-III con un angolo < 180°
Asse 3	: Asse Z nel s.r.l., ortogonale al piano 12, in modo da formare una terna destra con gli assi 1 e 2

Le tensioni di lastra (S) sono costanti lungo lo spessore. Le tensioni di piastra (M) variano linearmente lungo lo spessore, annullandosi in corrispondenza del piano medio (diagramma emisimmetrico o "a farfalla"). I valori del tensore degli sforzi sono riferiti alla faccia positiva (superiore nel s.r.l.) di normale 3 (esempio: Xij tensione X agente sulla faccia di normale i e diretta lungo j).

Le altre grandezze descritte di seguito si riferiscono a ciascun nodo dell'elemento bidimensionale:

Shell Nro	: numero dell'elemento bidimensionale
nodo N.ro	: numero del nodo dell'elemento bidimensionale a cui sono riferite le tensioni S di lastra e M piastra
S11	: tensione normale di lastra
S22	: tensione normale di lastra
S12	: tensione tangenziale di lastra (S12 = S21)
M11	: tensione normale di piastra sulla faccia positiva
M22	: tensione normale di piastra sulla faccia positiva
M12	: tensione tangenziale di piastra sulla faccia positiva

Tabulato di stampa dei carichi nodali equivalenti applicati nei nodi degli shell.

Shell Nro	: numero dell'elemento bidimensionale
nodo N.ro	: numero del nodo dell'elemento bidimensionale a cui sono i carichi nodali degli shell
Tx	: Forza nodale in direzione X del sistema di riferimento locale
Ty	: Forza nodale in direzione Y del sistema di riferimento locale
Tz	: Forza nodale in direzione Z del sistema di riferimento locale
Mx	: Momento nodale con asse vettore parallelo all'asse X del sistema di riferimento locale

My	: Momento nodale con asse vettore parallelo all'asse Y del sistema di riferimento locale
Mz	: Momento nodale con asse vettore parallelo all'asse Z del sistema di riferimento locale

▮ SPECIFICHE CAMPI TABELLA DI STAMPA

Filo N.ro	: Numero del filo del nodo inferiore o superiore
Quota inf/sup	: Quota del nodo inferiore e del nodo superiore
Nodo inf/sup	: Numero dei nodi inferiore e superiore per la determinazione degli spostamenti sismici relativi
Sisma N.ro	: Numero del sisma per cui è massimo il valore dello spostamento totale calcolato per lo S.L.D.
Combin N.ro	: Numero della combinazione per cui è massimo il valore dello spostamento totale calcolato per lo S.L.D.
Spostam. Calcolo	: valore dello spostamento totale calcolato per lo S.L.D.
Spostam. Limite	: valore dello spostamento limite per lo S.L.D.
Sisma N.ro	: Numero del sisma per cui è massimo il valore dello spostamento totale calcolato per lo S.L.O.
Combin N.ro	: Numero della combinazione per cui è massimo il valore dello spostamento totale calcolato per lo S.L.O.
Spostam. Calcolo	: valore dello spostamento totale calcolato per lo S.L.O.
Spostam. Limite	: valore dello spostamento limite per lo S.L.O.

● SPECIFICHE CAMPI TABELLA DI STAMPA

Si riporta appresso la spiegazione delle sigle usate nel tabulato di stampa.

- Tabulato BARICENTRI MASSE E RIGIDEZZE

PIANO	: Numero del piano sismico
QUOTA	: Altezza del piano dallo spiccato di fondazione
PESO	: Peso sismico di piano (peso proprio, carichi permanenti e aliquota dei sovraccarichi variabili)
XG	: Ascissa del baricentro delle masse rispetto all'origine del sistema di riferimento globale
YG	: Ordinata del baricentro delle masse rispetto all'origine del sistema di riferimento globale
XR	: Ascissa del baricentro delle rigidezze rispetto all'origine del sistema di riferimento globale
YR	: Ordinata del baricentro delle rigidezze rispetto all'origine del sistema di riferimento globale
DX	: Scostamento in ascissa del baricentro delle rigidezze rispetto a quello delle masse (XR – XG)
DY	: Scostamento in ordinata del baricentro delle rigidezze rispetto a quello delle masse (YR – YG)
Lpianta	: Dimensione in pianta del piano nella direzione ortogonale al primo sisma
Bpianta	: Dimensione in pianta del piano nella direzione ortogonale al secondo sisma
RigFleX	: Rigidezza flessionale di piano nella direzione primo sisma. E' calcolata come rapporto fra la forza unitaria applicata sul baricentro delle masse del piano in direzione del primo sisma e la differenza di spostamento, sempre nella direzione del sisma, fra il piano in questione e quello sottostante.
RigFleY	: Rigidezza flessionale di piano nella direzione secondo sisma
RigTors	: Rigidezza torsionale di piano
r/Is	: Rapporto di piano per determinare se una struttura è deformabile torsionalmente (vedi DM 2008/2018 7.4.3.1)

- Tabulato VARIAZIONI MASSE E RIGIDEZZE DI PIANO

PIANO	: Numero del piano sismico
QUOTA	: Altezza del piano dallo spiccato di fondazione
PESO	: Peso sismico di piano (peso proprio, carichi permanenti e aliquota dei

	<i>sovraccarichi variabili)</i>
Variatz%	: <i>Variazione percentuale della massa rispetto al piano superiore</i>
Tagliante (t) modale	: <i>Tagliante relativo al piano nella direzione X/Y. Nel caso di analisi sismica dinamica il valore si riferisce al modo principale</i>
Spost(mm)	: <i>Spostamento del baricentro del piano in direzione X/Y calcolato come differenza fra lo spostamento del piano in questione ed il sottostante</i>
Klat(t/m)	: <i>Rigidità laterale del piano in direzione X/Y calcolata come rapporto fra il tagliante e lo spostamento</i>
Variatz(%)	: <i>Variazione della rigidità della massa rispetto al piano superiore in direzione X/Y</i>
Teta	: <i>Indice di stabilità per gli effetti p-d (DM 2008, formula 7.3.2) (DM 2018, formula 7.3.3)</i>

solo per le analisi sismiche dinamiche ad impalcati rigidi, sarà presente anche il seguente risultato:

Tagliante (t) SRSS	: <i>Tagliante sismico al piano nella direzione X/Y mediato su tutti i modi di vibrare</i>
---------------------------	--

- Tabulato REGOLARITA' STRUTTURALE

Questo tabulato verrà omissso se la struttura è dichiarata in input NON regolare, poiché superfluo.

N. piano	: <i>Numero del piano sismico</i>
Res X (t)	: <i>Resistenza a taglio complessiva nel piano in direzione X (Sisma1/Sisma2)</i>
Res Y (t)	: <i>Resistenza a taglio complessiva nel piano in direzione Y (Sisma1/Sisma2)</i>
Dom X (t)	: <i>Domanda a taglio complessiva nel piano in direzione X (Sisma1/Sisma2)</i>
Dom Y (t)	: <i>Domanda a taglio complessiva nel piano in direzione Y (Sisma1/Sisma2)</i>
Res/Dom	: <i>Rapporto tra la resistenza e la domanda (Sisma1/Sisma2)</i>
Var.R/D	: <i>Variazione del rapporto resistenza/capacità rispetto ai piani superiori (Sisma1/Sisma2)</i>
Flag Verifica	: <i>Esito del controllo sulla variazione del rapporto resistenza/capacità (DM 2008, 7.2.2 punto g)(Dm 2018, 7.2.1)</i>

• SPECIFICHE CAMPI TABELLA DI STAMPA

Si riporta di seguito la spiegazione delle sigle usate nella tabella di stampa della verifica degli elementi bidimensionali allo stato limite ultimo.

Quota N.ro:	: <i>Quota a cui si trova l'elemento</i>
Perim. N.ro	: <i>Numero identificativo del macroelemento il cui perimetro è stato definito prima di eseguire la verifica</i>
Nodo 3d N.ro	: <i>Numero del nodo relativo alla suddivisione del macroelemento in microelementi</i>
Nx	: <i>Sforzo sul piano dell'elemento bidimensionale diretto come l'asse x del sistema locale (il sistema di riferimento locale è quello delle armature)</i>
Ny	: <i>Sforzo sul piano dell'elemento bidimensionale diretto come l'asse y del sistema locale</i>
Txy	: <i>Sforzo tagliante sul piano dell'elemento con direzione y e agente sulla faccia di normale x del sistema locale (ovvero anche, per la simmetria delle tensioni tangenziali, sforzo tagliante sul piano dell'elemento con direzione x e agente sulla faccia di normale y del sistema locale)</i>
Mx	: <i>Momento flettente agente sulla sezione di normale x del sistema locale. Per le verifiche è accoppiato allo sforzo normale Nx. Questo momento è incrementato per tenere in conto il valore del momento torcente Mxy</i>
My	: <i>Momento flettente agente sulla sezione di normale y del sistema locale. Per le verifiche è accoppiato allo sforzo normale Ny. Questo momento è incrementato per tenere in conto il valore del momento torcente Mxy</i>
Mxy	: <i>Momento torcente con asse vettore x e agente sulla sezione di normale x (ovvero anche, per la simmetria delle tensioni tangenziali momento torcente con asse vettore y e agente sulla sezione di normale y)</i>
$\epsilon_{cx} * 10000$: <i>Deformazione del calcestruzzo nella faccia di normale x *10000 (Es. 0.35% = 35)</i>
$\epsilon_{cy} * 10000$: <i>Deformazione del calcestruzzo nella faccia di normale y *10000 (Es. 0.35% = 35)</i>
$\epsilon_{fx} * 10000$: <i>Deformazione dell'acciaio nella faccia di normale x *10000 (Es. 1% = 100)</i>
$\epsilon_{fy} * 10000$: <i>Deformazione dell'acciaio nella faccia di normale y *10000 (Es. 1% = 100)</i>
Ax superiore	: <i>Area totale armatura superiore diretta lungo x. Area totale è l'area della pressoflessione più l'area per il taglio riportata dopo)</i>

Ay superiore	: Area totale armatura superiore diretta lungo y
Ax inferiore	: Area totale armatura inferiore diretta lungo x
Ay inferiore	: Area totale armatura inferiore diretta lungo y
Atag	: Area per il taglio su ciascuna faccia per le due direzioni
σ_t	: Tensione massima di contatto con il terreno
Eta	: Abbassamento verticale del nodo in esame
Fpunz	: Forza di punzonamento determinata amplificando il massimo valore della forza punzonante (ottenuta dall'involuppo fra le varie combinazioni di carico agenti) per un coefficiente beta raccomandato nell'eurocodice 2 (figura 6.21). Per le piastre di fondazione la forza di punzonamento è stata ridotta dell'effetto favorevole della pressione del suolo
FpunzLi	: Resistenza al punzonamento ottenuta dall'applicazione della formula (6.47) dell'eurocodice 2, utilizzando il perimetro di base definito nelle figure 6.13 e 6.15
Apunz	: Armatura di punzonamento calcolata dalla formula (6.52) dell'eurocodice 2
VEd	: Azione di taglio-punzonamento secondo la formula (6.53) dell'eurocodice 2
VRd,max	: Resistenza di taglio-punzonamento secondo la formula (6.53) dell'eurocodice 2

Nel caso di stampa di rivedifiche degli elementi con le armature effettivamente disposte sul disegno ferri le colonne delle ϵ vengono sostituite con:

Molt.	: Moltiplicatore delle sollecitazioni che porta a rottura la sezione, rispettivamente nelle direzioni X e Y
x/d	: Posizione adimensionalizzata dell'asse neutro rispettivamente nelle direzioni X e Y

• SPECIFICHE CAMPI TABELLA DI STAMPA

Si riporta di seguito la spiegazione delle sigle usate nella tabella di stampa delle verifiche agli stati limite di esercizio degli elementi bidimensionali.

Quota	: Quota a cui si trova l'elemento
Perim.	: Numero identificativo del macro-elemento il cui perimetro è stato definito prima di eseguire la verifica
Nodo	: Numero del nodo relativo alla suddivisione del macro-elemento in microelementi
Comb Cari	: Indicatore della matrice di combinazione; la prima riga individua la matrice delle combinazioni rare, la seconda la matrice delle combinazioni frequenti, la terza quella permanenti
Fes lim	: Fessura limite espressa in mm
Fess.	: Fessura di calcolo espressa in mm; se sull'elemento non si aprono fessure tutta la riga sarà nulla
Dist mm	: Distanza fra le fessure
Combin	: Numero della combinazione ed in sequenza sollecitazioni per cui si è avuta la massima fessura
Mf X	: Momento flettente agente sulla sezione di normale x del sistema locale. (Il sistema di riferimento locale è quello delle armature)
N X	: Sforzo sul piano dell'elemento bidimensionale diretto come l'asse x del sistema locale
Mf Y	: Momento flettente agente sulla sezione di normale y del sistema locale. (Il sistema di riferimento locale è quello delle armature)
N Y	: Sforzo sul piano dell'elemento bidimensionale diretto come l'asse y del sistema locale
Cos teta	: Coseno dell'angolo teta tra l'armatura in direzione X e la direzione della tensione principale di trazione
Sin teta	: Seno dell'angolo teta
Combina Carico	: Indicatore della matrice di combinazione; la prima riga individua la matrice delle combinazioni rare per la verifica della tensione sul cls, la seconda la matrice delle combinazioni rare per la verifica della tensione sull'acciaio, la terza la matrice delle combinazioni permanenti per la verifica della tensione sul cls
s lim	: Valore della tensione limite in Kg/cm ²
s cal	: Valore della tensione di calcolo in Kg/cm ² sulla faccia di normale x
Conbin	: Numero della combinazione ed in sequenza sollecitazioni per cui si è avuta la massima tensione
Mf X	: Momento flettente agente sulla sezione di normale x del sistema locale. (Il sistema di riferimento locale è quello delle armature)
N X	: Sforzo sul piano dell'elemento bidimensionale diretto come l'asse x del sistema locale
s cal	: Valore della tensione di calcolo in Kg/cm ² sulla faccia di normale y
Conbin	: Numero della combinazione ed in sequenza sollecitazioni per cui si è avuta la massima tensione
Mf Y	: Momento flettente agente sulla sezione di normale y del sistema locale

N Y : Sforzo sul piano dell'elemento bidimensionale diretto come l'asse y del sistema locale

• SPECIFICHE CAMPI TABELLA DI STAMPA

Si riporta di seguito la spiegazione delle sigle usate nella tabella di stampa della verifica degli elementi bidimensionali allo stato limite ultimo.

Gruppo Quote	: Numero identificativo del gruppo di quote definito prima di eseguire la verifica
Generatrice	: Numero identificativo della generatrice definita prima di eseguire la verifica
Nodo 3d N.ro	: Numero del nodo relativo alla suddivisione del macroelemento in microelementi
Nx	: Sforzo sul piano dell'elemento bidimensionale diretto come l'asse x del sistema locale. (Il sistema di riferimento locale ha l'asse x nella direzione del setto e l'asse y verticale)
Ny	: Sforzo sul piano dell'elemento bidimensionale diretto come l'asse y del sistema locale
Txy	: Sforzo tagliante sul piano dell'elemento con direzione y e agente sulla faccia di normale x del sistema locale. (Ovvero anche, per la simmetria delle tensioni tangenziali, sforzo tagliante sul piano dell'elemento con direzione x e agente sulla faccia di normale y del sistema locale)
Mx	: Momento flettente agente sulla sezione di normale x del sistema locale. Per le verifiche è accoppiato allo sforzo normale Nx. Questo momento è incrementato per tenere in conto il valore del momento torcente Mxy
My	: Momento flettente agente sulla sezione di normale y del sistema locale. Per le verifiche è accoppiato allo sforzo normale Ny. Questo momento è incrementato per tenere in conto il valore del momento torcente Mxy
Mxy	: Momento torcente con asse vettore x e agente sulla sezione di normale x (ovvero anche, per la simmetria delle tensioni tangenziali, momento torcente con asse vettore y e agente sulla sezione di normale y)
$\epsilon_{cx} * 10000$: Deformazione del calcestruzzo nella faccia di normale x $\times 10000$ (Es. 0.35% = 35)
$\epsilon_{cy} * 10000$: Deformazione del calcestruzzo nella faccia di normale y $\times 10000$ (Es. 0.35% = 35)
$\epsilon_{fx} * 10000$: Deformazione dell'acciaio nella faccia di normale x $\times 10000$ (Es. 1% = 100)
$\epsilon_{fy} * 10000$: Deformazione dell'acciaio nella faccia di normale y $\times 10000$ (Es. 1% = 100)
Ax superiore	: Area totale armatura superiore diretta lungo x. (Area totale è l'area della pressoflessione più l'area per il taglio riportata dopo)
Ay superiore	: Area totale armatura superiore diretta lungo y
Ax inferiore	: Area totale armatura inferiore diretta lungo x
Ay inferiore	: Area totale armatura inferiore diretta lungo y
Atag	: Area per il taglio su ciascuna faccia per le due direzioni
σ_t	: Tensione massima di contatto con il terreno
Eta	: Abbassamento verticale del nodo in esame

Nel caso di stampa di riverifiche degli elementi con le armature effettivamente disposte sul disegno ferri le colonne delle ϵ vengono sostituite con:

Molt. : Moltiplicatore delle sollecitazioni che porta a rottura la sezione, rispettivamente nelle direzioni X e Y

• SPECIFICHE CAMPI TABELLA DI STAMPA

Si riporta di seguito la spiegazione delle sigle usate nella tabella di stampa delle verifiche agli stati limite di esercizio degli elementi bidimensionali.

Gr.Q	: Numero identificativo del gruppo di quote definito prima di eseguire la verifica
Gen	: Numero identificativo della generatrice definita prima di eseguire la verifica
Nodo	: Numero del nodo relativo alla suddivisione del macro-elemento in microelementi
Comb. Cari	: Indicatore della matrice di combinazione; la prima riga individua la matrice delle combinazioni rare, la seconda la matrice delle combinazioni frequenti, la terza quella permanenti
Fes lim	: Fessura limite espressa in mm
Fess.	: Fessura di calcolo espressa in mm; se sull'elemento non si aprono fessure tutta la riga sarà nulla
Dist mm	: Distanza fra le fessure

Combin	: Numero della combinazione ed in sequenza sollecitazioni per cui si è avuta la massima fessura
Mf X	: Momento flettente agente sulla sezione di normale x del sistema locale. (Il sistema di riferimento locale è quello delle armature)
N X	: Sforzo sul piano dell'elemento bidimensionale diretto come l'asse x del sistema locale
Mf Y	: Momento flettente agente sulla sezione di normale y del sistema locale. (Il sistema di riferimento locale è quello delle armature)
N Y	: Sforzo sul piano dell'elemento bidimensionale diretto come l'asse y del sistema locale
Cos teta	: Coseno dell'angolo teta tra l'armatura in direzione X e la direzione della tensione principale di trazione
Sin teta	: Seno dell'angolo teta
Combina	: Indicatore della matrice di combinazione; la prima riga individua la matrice delle combinazioni rare per la verifica della tensione sul cls, la seconda la matrice delle combinazioni rare per la verifica della tensione sull'acciaio, la terza la matrice delle combinazioni permanenti per la verifica della tensione sul cls
Carico	
s lim	: Valore della tensione limite in Kg/cm ²
s cal	: Valore della tensione di calcolo in Kg/cm ² sulla faccia di normale x
Combin	: Numero della combinazione ed in sequenza sollecitazioni per cui si è avuta la massima tensione
Mf X	: Momento flettente agente sulla sezione di normale x del sistema locale. (Il sistema di riferimento locale è quello delle armature)
N X	: Sforzo sul piano dell'elemento bidimensionale diretto come l'asse x del sistema locale
s cal	: Valore della tensione di calcolo in Kg/cm ² sulla faccia di normale y
Combin	: Numero della combinazione ed in sequenza sollecitazioni per cui si è avuta la massima tensione
Mf Y	: Momento flettente agente sulla sezione di normale y del sistema locale
N Y	: Sforzo sul piano dell'elemento bidimensionale diretto come l'asse y del sistema locale

• SPECIFICHE CAMPI TABELLA DI STAMPA

Si riporta di seguito la spiegazione delle sigle usate nella tabella di stampa delle verifiche dei nodi trave-pilastro in calcestruzzo armato.

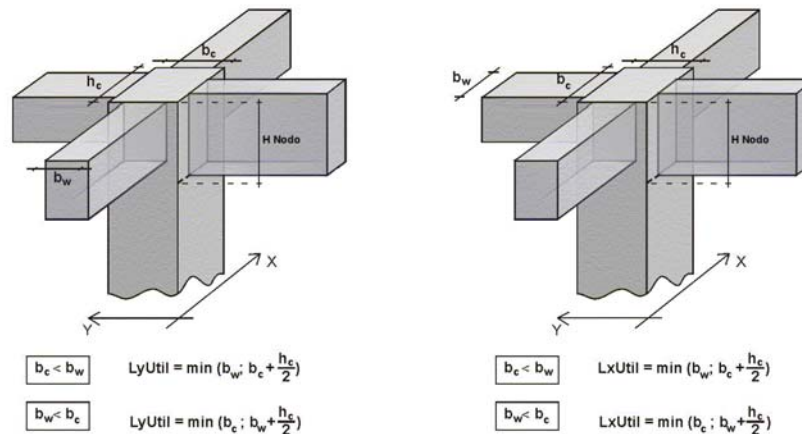

- Filo N.ro** : Numero del filo fisso del pilastro a cui appartiene il nodo
- Quota (m)** : Quota in metri del nodo verificato
- Nodo3d N.ro** : Numerazione spaziale del nodo verificato
- Posiz. Pilastro** : Posizione del pilastro rispetto al nodo; **SUP** indica che il nodo verificato e' l'estremo inferiore di un pilastro; **INF** indica che il nodo verificato e l'estremo superiore del pilastro
- Int.** : Flag di nodo interno (SI=Interno X ed Y ; X=Solo Dir.X; Y=Solo Dir.Y; SP=Spigolo; NO=Esterno X o Y)
- Sez.** : Numero di archivio della sezione del pilastro a cui appartiene il nodo
- Rotaz** : Rotazione di input del pilastro a cui appartiene il nodo
- HNodo** : Altezza del nodo in calcestruzzo su cui sono state effettuate le verifiche calcolata in funzione dell'intersezione tra il pilastro e le travi convergenti
- fck** : Resistenza caratteristica cilindrica del calcestruzzo
- fy** : Resistenza caratteristica allo snervamento dell'acciaio delle armature
- LyUtil** : Larghezza utile del nodo lungo la direzione Y locale del pilastro
- AfX** : Area complessiva dei bracci in direzione X locale del pilastro
- LxUtil** : Larghezza utile del nodo lungo la direzione X locale del pilastro
- AfY** : Area complessiva dei bracci in direzione Y locale del pilastro
- Njbd (X/Y)** : Sforzo Normale associato al Taglio sul nodo nella direzione X/Y locale del pilastro.
- Vjbd (X/Y)** : Taglio agente sul nodo nella direzione X/Y locale del pilastro.
- Vjbr (X/Y)** : Resistenza biella compressa del nodo nella direzione X/Y locale del pilastro.
- STATUS** : Esito della verifica del nodo.
 - **NON VER**: si supera la resistenza della biella compressa; non è verificata la formula [7.4.8]
 - **ELASTICO**: il nodo verifica e rimane in campo non fessurato; le armature sono progettate con la formula [7.4.10]
 - **FESSURATO**: il nodo verifica e risulta fessurato; le armature sono progettate con la formula [7.4.11] per i nodi interni e con la formula [7.4.12] per i nodi esterni

PULSAZIONI E MODI DI VIBRAZIONE													
Modo N.ro	Pulsazione (rad/sec)	Periodo (sec)	Smorz Mod(%)	Sd/g SLO	Sd/g SLD	Sd/g SLV X	Sd/g SLV Y	Sd/g SLC X	Sd/g SLC Y	Piano N.ro	X (m)	Y (m)	Rot (rad)
1	129,704	0,04844	5,0		0,090	0,172	0,172			1	0,229611	-0,02760	0,002239
2	462,895	0,01357	5,0		0,060	0,194	0,194			1	0,513978	-0,079040	0,062538
3	634,761	0,00990	5,0		0,057	0,196	0,196			1	0,005480	0,210246	0,000665

FATTORI E FORZE DI PIANO MODALI S.L.D.									
SISMA DIREZIONE: 0°									
Massa eccitata (t): 22.44			Massa totale (t): 22.44			Rapporto:1			
Modo N.ro	Fattore Modale	Fmod/Fmax (%)	Massa Mod Eff. (t)	Mmod/Mtot %	Piano N.ro	FX (t)	FY (t)	Mt (t*m)	Mom.Ecc. 5% (t*m)
1	4,735	100,00	22,42	99,90	1	2,01	0,00	3,05	1,04
2	0,169	3,58	0,03	0,13	1	0,00	0,00	-0,16	
3	0,002	0,03	0,00	0,00	1	0,00	0,00	0,00	

FATTORI E FORZE DI PIANO MODALI S.L.V.									
SISMA DIREZIONE: 0°									
Massa eccitata (t): 22.44			Massa totale (t): 22.44			Rapporto:1			
Modo N.ro	Fattore Modale	Fmod/Fmax (%)	Massa Mod Eff. (t)	Mmod/Mtot %	Piano N.ro	FX (t)	FY (t)	Mt (t*m)	Mom.Ecc. 5% (t*m)
1	4,735	100,00	22,42	99,90	1	3,86	0,00	5,85	1,99
2	0,169	3,58	0,03	0,13	1	0,01	0,00	-0,52	
3	0,002	0,03	0,00	0,00	1	0,00	0,00	0,00	

FATTORI E FORZE DI PIANO MODALI S.L.D.									
SISMA DIREZIONE: 90°									
Massa eccitata (t): 22.44			Massa totale (t): 22.44			Rapporto:1			
Modo N.ro	Fattore Modale	Fmod/Fmax (%)	Massa Mod Eff. (t)	Mmod/Mtot %	Piano N.ro	FX (t)	FY (t)	Mt (t*m)	Mom.Ecc. 5% (t*m)
1	0,000	0,00	0,00	0,00	1	0,00	0,00	0,00	0,23
2	0,050	1,06	0,00	0,01	1	0,00	0,00	-0,05	
3	4,737	100,00	22,44	100,01	1	0,00	1,29	0,02	

FATTORI E FORZE DI PIANO MODALI S.L.V.									
SISMA DIREZIONE: 90°									
Massa eccitata (t): 22.44			Massa totale (t): 22.44			Rapporto:1			
Modo N.ro	Fattore Modale	Fmod/Fmax (%)	Massa Mod Eff. (t)	Mmod/Mtot %	Piano N.ro	FX (t)	FY (t)	Mt (t*m)	Mom.Ecc. 5% (t*m)
1	0,000	0,00	0,00	0,00	1	0,00	0,00	0,00	0,44
2	0,050	1,06	0,00	0,01	1	0,00	0,00	-0,15	
3	4,737	100,00	22,44	100,01	1	0,00	4,40	0,08	

CARATTERISTICHE MEDIATE: SISMA 0°: SHELL														
Shell N.ro	Nodo N.ro	S11 kg/cmq	S22 kg/cmq	S12 kg/cmq	M11 kg/cmq	M22 kg/cmq	M12 kg/cmq	Nodo N.ro	S11 kg/cmq	S22 kg/cmq	S12 kg/cmq	M11 kg/cmq	M22 kg/cmq	M12 kg/cmq
1	55	0,00	0,00	0,00	0,34	0,07	0,06	56	0,00	0,00	0,00	0,00	0,01	0,09
	1	0,00	0,00	0,00	0,02	0,06	0,09	54	0,00	0,00	0,00	0,02	0,02	0,06
2	59	0,00	0,00	0,00	0,90	0,37	0,02	60	0,00	0,00	0,00	0,07	0,03	0,07
	5	0,00	0,00	0,00	1,57	0,21	0,05	58	0,00	0,00	0,00	0,41	0,09	0,04
3	63	0,00	0,00	0,00	0,72	0,18	0,01	64	0,00	0,00	0,00	0,00	0,00	0,04
	7	0,00	0,00	0,00	0,82	0,12	0,01	62	0,00	0,00	0,00	0,02	0,01	0,04
4	67	0,00	0,00	0,00	0,56	0,14	0,02	68	0,00	0,00	0,00	0,00	0,00	0,04
	9	0,00	0,00	0,00	0,64	0,11	0,01	66	0,00	0,00	0,00	0,00	0,00	0,04
5	71	0,00	0,00	0,00	0,35	0,08	0,03	72	0,00	0,00	0,00	0,06	0,01	0,05
	11	0,00	0,00	0,00	0,49	0,10	0,03	70	0,00	0,00	0,00	0,01	0,00	0,05
6	21	0,00	0,00	0,00	0,16	0,07	0,01	17	0,00	0,00	0,00	0,09	0,05	0,07
	13	0,00	0,00	0,00	0,29	0,05	0,03	16	0,00	0,00	0,00	0,23	0,07	0,10
7	17	0,00	0,00	0,00	0,09	0,05	0,07	18	0,00	0,00	0,00	0,16	0,07	0,01
	16	0,00	0,00	0,00	0,23	0,07	0,10	14	0,00	0,00	0,00	0,29	0,05	0,03
8	19	0,00	0,00	0,00	0,29	0,51	0,01	20	0,00	0,00	0,00	0,44	0,09	0,09
	21	0,00	0,00	0,00	0,16	0,51	0,05	17	0,00	0,00	0,00	0,11	0,02	0,13
9	20	0,00	0,00	0,00	0,44	0,09	0,09	23	0,00	0,00	0,00	0,29	0,51	0,01
	17	0,00	0,00	0,00	0,10	0,02	0,13	18	0,00	0,00	0,00	0,16	0,51	0,05
10	21	0,00	0,00	0,00	0,12	0,01	0,08	21	0,00	0,00	0,00	0,12	0,01	0,08
	15	0,00	0,00	0,00	0,12	0,01	0,08	13	0,00	0,00	0,00	0,12	0,01	0,08
11	18	0,00	0,00	0,00	0,11	0,01	0,08	18	0,00	0,00	0,00	0,11	0,01	0,08
	14	0,00	0,00	0,00	0,11	0,01	0,08	22	0,00	0,00	0,00	0,11	0,01	0,08
12	74	0,03	0,07	0,06	0,22	0,08	0,09	75	0,01	0,03	0,04	0,00	0,01	0,05
	1	0,03	0,07	0,03	0,05	0,25	0,06	54	0,01	0,03	0,02	0,01	0,03	0,08
13	78	0,09	0,63	0,03	0,23	0,05	0,34	79	0,06	0,13	0,52	0,17	0,70	0,27
	3	0,17	0,64	0,38	0,03	0,15	0,05	5	0,02	0,11	0,11	0,08	0,38	0,02
14	80	0,05	0,09	0,58	0,24	0,84	0,17	81	0,20	0,61	0,08	0,63	0,12	0,30
	6	0,15	0,13	0,13	0,10	0,49	0,16	4	0,01	0,57	0,37	0,04	0,18	0,03
15	82	0,04	0,25	0,07	0,05	0,10	0,01	83	0,03	0,07	0,09	0,14	0,06	0,03
	15	0,07	0,23	0,10	0,02	0,12	0,07	13	0,14	0,09	0,06	0,04	0,21	0,04
16	84	0,03	0,07	0,08	0,14	0,07	0,03	85	0,04	0,25	0,07	0,05	0,10	0,01
	14	0,14	0,09	0,06	0,04	0,22	0,04	22	0,07	0,23	0,10	0,02	0,12	0,07
17	86	0,05	0,12	0,26	0,09	0,37	0,03	87	0,02	0,06	0,31	0,00	0,00	0,03
	19	0,05	0,12	0,16	0,09	0,43	0,01	20	0,02	0,06	0,21	0,00	0,00	0,01
18	74	0,01	0,09	0,07	0,21	0,10	0,17	90	0,01	0,07	0,01	0,19	0,05	0,40
	1	0,03	0,09	0,04	0,00	0,02	0,02	55	0,03	0,07	0,10	0,14	0,70	0,25
19	76	0,01	0,09	0,06	0,28	0,14	0,23	92	0,00	0,07	0,00	0,16	0,09	0,48
	2	0,03	0,09	0,05	0,00	0,01	0,06	57	0,03	0,07	0,11	0,16	0,79	0,32

CARATTERISTICHE MEDIANE: SISMA 0°: SHELL

Shell Nro	Nodo N.ro	S11 kg/cmq	S22 kg/cmq	S12 kg/cmq	M11 kg/cmq	M22 kg/cmq	M12 kg/cmq	Nodo N.ro	S11 kg/cmq	S22 kg/cmq	S12 kg/cmq	M11 kg/cmq	M22 kg/cmq	M12 kg/cmq
20	79	0,13	0,23	0,07	0,57	0,95	0,19	94	0,05	0,18	0,06	0,12	0,13	0,04
	5	0,13	0,23	0,15	0,34	1,72	0,07	59	0,05	0,18	0,03	0,31	1,55	0,22
21	80	0,14	0,21	0,12	0,51	1,01	0,08	97	0,06	0,21	0,11	0,18	0,11	0,00
	6	0,14	0,21	0,24	0,37	1,85	0,15	61	0,06	0,21	0,00	0,31	1,54	0,22
22	95	0,01	0,06	0,01	0,01	0,09	0,04	100	0,01	0,05	0,01	0,03	0,11	0,04
	7	0,01	0,06	0,03	0,28	1,39	0,01	63	0,01	0,05	0,02	0,25	1,27	0,01
23	98	0,01	0,04	0,02	0,01	0,09	0,04	103	0,01	0,05	0,01	0,03	0,11	0,04
	8	0,01	0,04	0,03	0,28	1,38	0,01	65	0,01	0,05	0,02	0,25	1,27	0,01
24	101	0,01	0,05	0,03	0,03	0,12	0,03	106	0,01	0,06	0,04	0,02	0,11	0,03
	9	0,01	0,05	0,03	0,23	1,17	0,00	67	0,01	0,05	0,04	0,21	1,07	0,00
25	104	0,01	0,05	0,03	0,03	0,12	0,03	109	0,01	0,06	0,04	0,02	0,11	0,03
	10	0,01	0,05	0,03	0,23	1,16	0,00	69	0,01	0,06	0,04	0,21	1,07	0,00
26	107	0,03	0,05	0,06	0,02	0,11	0,03	112	0,03	0,08	0,09	0,06	0,03	0,01
	11	0,02	0,05	0,06	0,19	0,95	0,00	71	0,02	0,07	0,10	0,19	0,93	0,03
27	110	0,03	0,05	0,06	0,02	0,11	0,03	114	0,03	0,08	0,09	0,06	0,03	0,00
	12	0,02	0,05	0,07	0,19	0,95	0,00	73	0,02	0,07	0,10	0,19	0,93	0,03
28	82	0,05	0,15	0,19	0,07	0,02	0,01	116	0,03	0,06	0,14	0,05	0,10	0,01
	15	0,07	0,15	0,05	0,05	0,23	0,08	21	0,05	0,06	0,01	0,13	0,63	0,08
29	85	0,05	0,15	0,19	0,07	0,02	0,01	118	0,03	0,06	0,14	0,05	0,10	0,01
	22	0,07	0,15	0,05	0,05	0,23	0,08	18	0,05	0,06	0,01	0,13	0,63	0,08
30	96	0,26	0,17	0,17	1,06	0,39	0,20	121	0,20	0,12	0,01	0,27	0,03	0,13
	27	0,38	0,04	0,00	1,48	0,39	0,09	120	0,43	0,25	0,18	1,09	0,18	0,25
31	102	0,00	0,00	0,00	1,09	0,22	0,11	123	0,00	0,00	0,00	0,08	0,02	0,07
	36	0,00	0,00	0,00	1,26	0,24	0,12	122	0,00	0,00	0,00	0,58	0,10	0,06
32	108	0,00	0,00	0,00	0,95	0,21	0,01	125	0,00	0,00	0,00	0,00	0,00	0,04
	38	0,00	0,00	0,00	1,05	0,19	0,00	124	0,00	0,00	0,00	0,01	0,00	0,04
33	113	0,00	0,00	0,00	0,64	0,13	0,01	127	0,00	0,00	0,00	0,08	0,02	0,05
	40	0,00	0,00	0,00	0,86	0,17	0,01	126	0,00	0,00	0,00	0,02	0,00	0,05
34	42	0,04	0,01	0,00	0,68	0,15	0,04	129	0,04	0,02	0,02	0,05	0,01	0,03
	24	0,00	0,01	0,03	0,52	0,09	0,04	77	0,01	0,01	0,04	0,03	0,01	0,03
35	44	0,22	0,49	0,12	0,75	0,20	0,17	45	0,08	0,19	0,21	0,54	0,10	0,15
	26	0,06	0,44	0,11	0,57	0,03	0,08	27	0,20	0,24	0,44	0,45	0,11	0,11
36	46	0,12	0,35	0,05	0,53	0,14	0,30	47	0,04	0,44	0,10	1,18	0,03	0,50
	28	0,45	0,23	0,62	0,07	0,34	0,15	29	0,61	0,55	0,47	0,04	0,22	0,04
37	42	0,03	0,01	0,01	0,82	0,16	0,07	130	0,03	0,01	0,00	0,12	0,04	0,06
	24	0,02	0,01	0,00	0,48	0,10	0,16	91	0,02	0,02	0,01	0,18	0,24	0,15
38	43	0,02	0,01	0,02	0,91	0,19	0,05	131	0,02	0,02	0,01	0,29	0,11	0,03
	25	0,03	0,01	0,01	0,58	0,12	0,19	93	0,03	0,02	0,04	0,12	0,37	0,12
39	48	0,07	0,15	0,07	0,20	0,35	0,11	49	0,02	0,13	0,05	0,15	0,04	0,14
	30	0,16	0,17	0,14	0,07	0,33	0,13	31	0,11	0,11	0,26	0,04	0,22	0,10
40	50	0,02	0,13	0,05	0,15	0,04	0,14	51	0,07	0,15	0,07	0,20	0,35	0,11
	32	0,11	0,11	0,26	0,04	0,22	0,10	33	0,16	0,17	0,14	0,07	0,33	0,13
41	52	0,02	0,03	0,00	0,26	0,30	0,01	132	0,00	0,03	0,03	0,03	0,01	0,11
	34	0,03	0,03	0,06	0,06	0,32	0,01	89	0,01	0,03	0,03	0,00	0,00	0,08
42	48	0,02	0,06	0,02	0,34	0,23	0,04	133	0,00	0,03	0,00	0,20	0,13	0,10
	30	0,01	0,06	0,00	0,07	0,37	0,07	117	0,01	0,03	0,02	0,04	0,19	0,13
43	51	0,02	0,06	0,02	0,34	0,23	0,04	134	0,00	0,03	0,00	0,20	0,13	0,10
	33	0,01	0,06	0,00	0,07	0,36	0,07	119	0,01	0,03	0,02	0,04	0,19	0,13
44	45	0,37	0,14	0,06	0,50	0,10	0,01	135	0,40	0,05	0,03	0,11	0,00	0,04
	27	0,66	0,34	0,15	0,50	0,10	0,08	120	0,63	0,16	0,24	0,02	0,05	0,06
45	49	0,09	0,11	0,06	0,13	0,04	0,00	136	0,12	0,01	0,03	0,02	0,00	0,05
	31	0,02	0,14	0,08	0,04	0,22	0,06	128	0,01	0,01	0,16	0,00	0,00	0,11
46	56	0,00	0,00	0,00	0,01	0,01	0,09	57	0,00	0,00	0,00	0,44	0,06	0,11
	54	0,00	0,00	0,00	0,02	0,03	0,07	2	0,00	0,00	0,00	0,02	0,03	0,12
47	3	0,00	0,00	0,00	0,97	0,28	0,17	58	0,00	0,00	0,00	0,11	0,03	0,16
	55	0,00	0,00	0,00	0,41	0,45	0,22	56	0,00	0,00	0,00	0,01	0,00	0,11
48	58	0,00	0,00	0,00	0,18	0,03	0,15	4	0,00	0,00	0,00	1,06	0,28	0,20
	56	0,00	0,00	0,00	0,01	0,00	0,11	57	0,00	0,00	0,00	0,52	0,48	0,24
49	60	0,00	0,00	0,00	0,11	0,00	0,08	61	0,00	0,00	0,00	0,90	0,42	0,05
	58	0,00	0,00	0,00	0,38	0,07	0,05	6	0,00	0,00	0,00	1,66	0,14	0,08
50	7	0,00	0,00	0,00	0,83	0,21	0,00	62	0,00	0,00	0,00	0,02	0,00	0,05
	59	0,00	0,00	0,00	0,85	0,09	0,01	60	0,00	0,00	0,00	0,07	0,01	0,06
51	62	0,00	0,00	0,00	0,01	0,01	0,04	8	0,00	0,00	0,00	0,83	0,25	0,01
	60	0,00	0,00	0,00	0,11	0,02	0,06	61	0,00	0,00	0,00	0,83	0,04	0,00
52	64	0,00	0,00	0,00	0,01	0,00	0,04	65	0,00	0,00	0,00	0,72	0,20	0,00
	62	0,00	0,00	0,00	0,01	0,00	0,04	8	0,00	0,00	0,00	0,81	0,10	0,01
53	9	0,00	0,00	0,00	0,65	0,16	0,01	66	0,00	0,00	0,00	0,00	0,00	0,04
	63	0,00	0,00	0,00	0,71	0,12	0,01	64	0,00	0,00	0,00	0,00	0,00	0,04
54	66	0,00	0,00	0,00	0,00	0,00	0,04	10	0,00	0,00	0,00	0,64	0,16	0,01
	64	0,00	0,00	0,00	0,01	0,00	0,04	65	0,00	0,00	0,00	0,70	0,11	0,01
55	68	0,00	0,00	0,00	0,00	0,00	0,04	69	0,00	0,00	0,00	0,56	0,14	0,02
	66	0,00	0,00	0,00	0,00	0,00	0,04	10	0,00	0,00	0,00	0,63	0,11	0,01
56	11	0,00	0,00	0,00	0,50	0,12	0,02	70	0,00	0,00	0,00	0,01	0,00	0,05
	67	0,00	0,00	0,00	0,56	0,10	0,02	68	0,00	0,00	0,00	0,00	0,00	0,04
57	70	0,00	0,00	0,00	0,01	0,00	0,05	12	0,00	0,00	0,00	0,50	0,12	0,02
	68	0,00	0,00	0,00	0,00	0,00	0,04	69	0,00	0,00	0,00	0,56	0,10	0,02
58	72	0,00	0,00	0,00	0,06	0,01	0,05	73	0,00	0,00	0,00	0,35	0,08	0,03
	70	0,00	0,00	0,00	0,01	0,00	0,05	12	0,00	0,00	0,00	0,49	0,09	0,02
59	13	0,00	0,00	0,00	0,85	0,08	0,13	16	0,00	0,00	0,00	0,17	0,03	0,03
	71	0,00	0,00	0,00	0,38	0,22	0,11	72	0,00	0,00	0,00	0,06	0,01	0,01
60	16	0,00	0,00	0,00	0,18	0,04	0,03	14	0,00	0,00	0,00	0,85	0,08	0,13
	72	0,00	0,00	0,00	0,06	0,01	0,01	73	0,00	0,00	0,00	0,38	0,22	0,11
61	75	0,01	0,03	0,04	0,01	0,02	0,05	76	0,02	0,06	0,06	0,27	0,10	0,13
	54	0,01	0,03	0,02	0,01	0,03	0,09	2	0,03	0,07	0,04	0,06	0,29	0,09
62	24	0,01	0,03	0,03	0,51	0,06	0,08	77	0,01	0,00	0,05	0,03	0,02	0,06
	74	0,01	0,04	0,04	0,25	0,08	0,08	75	0,00	0,00	0,06	0,00	0,00	0,06
63	77	0,02	0,00	0,04	0,00	0,01	0,07	25	0,02	0,04	0,03	0,59	0,05	0,11
	75	0,00	0,01	0,06	0,01	0,00	0,06	76	0,00	0,04	0,04	0,31	0,12	0,11
64	26	0,46	0,57	0,19	0,59	0,13	0,23	27	0,73	0,77	0,66	0,48	0,04	0,29
	78	0,46	0,75	0,04	0,24	0,10	0,47	79	0,20	0,59	0,43	0,45	0,74	0,41
65	28	0,01	0,75	0,61	0,01	0,07	0,45	29						

CARATTERISTICHE MEDIE: SISMA 0°: SHELL

Shell Nro	Nodo N.ro	S11 kg/cmq	S22 kg/cmq	S12 kg/cmq	M11 kg/cmq	M22 kg/cmq	M12 kg/cmq	Nodo N.ro	S11 kg/cmq	S22 kg/cmq	S12 kg/cmq	M11 kg/cmq	M22 kg/cmq	M12 kg/cmq
66	30	0,13	0,38	0,10	0,04	0,20	0,13	31	0,01	0,32	0,09	0,09	0,43	0,11
	82	0,02	0,36	0,03	0,13	0,30	0,15	83	0,12	0,34	0,02	0,11	0,10	0,17
67	32	0,01	0,32	0,09	0,09	0,43	0,11	33	0,13	0,38	0,10	0,04	0,20	0,13
	84	0,12	0,34	0,02	0,11	0,11	0,17	85	0,02	0,36	0,02	0,13	0,30	0,15
68	87	0,02	0,06	0,31	0,00	0,00	0,03	88	0,05	0,12	0,26	0,09	0,37	0,03
	20	0,02	0,06	0,21	0,00	0,00	0,01	23	0,05	0,12	0,16	0,09	0,43	0,01
69	34	0,02	0,01	0,17	0,04	0,19	0,03	89	0,01	0,04	0,26	0,00	0,00	0,02
	86	0,02	0,01	0,23	0,03	0,24	0,02	87	0,01	0,04	0,32	0,00	0,00	0,01
70	89	0,01	0,04	0,26	0,00	0,00	0,02	35	0,02	0,01	0,17	0,04	0,19	0,03
	87	0,01	0,04	0,32	0,00	0,00	0,01	88	0,02	0,01	0,23	0,03	0,24	0,02
71	90	0,02	0,03	0,07	0,18	0,05	0,46	78	0,03	0,09	0,03	0,43	0,07	0,32
	55	0,04	0,04	0,12	0,14	0,70	0,32	3	0,05	0,10	0,02	0,22	1,09	0,19
72	24	0,03	0,03	0,01	0,50	0,17	0,10	91	0,02	0,05	0,01	0,17	0,25	0,28
	74	0,01	0,03	0,00	0,18	0,04	0,18	90	0,01	0,05	0,01	0,20	0,04	0,36
73	91	0,01	0,08	0,05	0,20	0,24	0,19	26	0,04	0,07	0,05	0,98	1,11	0,03
	90	0,02	0,07	0,05	0,20	0,04	0,48	78	0,05	0,07	0,05	0,50	0,44	0,31
74	92	0,03	0,01	0,06	0,07	0,10	0,50	81	0,05	0,10	0,02	0,59	0,35	0,25
	57	0,04	0,01	0,11	0,16	0,79	0,41	4	0,06	0,10	0,04	0,24	1,22	0,16
75	25	0,03	0,03	0,01	0,60	0,20	0,10	93	0,03	0,05	0,02	0,12	0,37	0,29
	76	0,02	0,03	0,00	0,25	0,04	0,24	92	0,01	0,05	0,01	0,16	0,05	0,43
76	93	0,03	0,09	0,03	0,31	0,33	0,31	29	0,09	0,17	0,03	2,00	1,72	0,20
	92	0,01	0,10	0,04	0,08	0,07	0,64	81	0,07	0,17	0,04	0,60	0,41	0,13
77	94	0,01	0,04	0,05	0,11	0,13	0,07	95	0,01	0,04	0,03	0,01	0,08	0,04
	59	0,02	0,04	0,03	0,31	1,55	0,01	7	0,02	0,04	0,01	0,28	1,39	0,01
78	27	0,02	0,46	0,09	0,68	1,54	0,02	96	0,12	0,26	0,05	0,17	1,08	0,04
	79	0,25	0,51	0,01	0,27	0,57	0,12	94	0,11	0,21	0,02	0,06	0,14	0,10
79	96	0,03	0,05	0,01	0,28	1,10	0,02	36	0,04	0,10	0,03	0,22	1,33	0,02
	94	0,02	0,04	0,08	0,05	0,14	0,00	95	0,02	0,09	0,04	0,00	0,15	0,04
80	97	0,07	0,06	0,02	0,14	0,10	0,08	98	0,06	0,03	0,01	0,01	0,09	0,03
	61	0,02	0,05	0,01	0,31	1,54	0,03	8	0,02	0,02	0,01	0,28	1,38	0,01
81	28	0,32	0,74	0,07	0,32	1,58	0,01	99	0,12	0,27	0,06	0,22	1,11	0,06
	80	0,32	0,74	0,03	0,24	0,33	0,02	97	0,12	0,27	0,04	0,13	0,14	0,09
82	99	0,02	0,00	0,06	0,22	1,11	0,04	37	0,00	0,07	0,01	0,27	1,34	0,01
	97	0,03	0,01	0,09	0,09	0,15	0,01	98	0,04	0,08	0,04	0,00	0,15	0,04
83	100	0,01	0,05	0,02	0,03	0,11	0,04	101	0,01	0,05	0,02	0,03	0,12	0,03
	63	0,01	0,05	0,02	0,25	1,27	0,00	9	0,01	0,05	0,03	0,23	1,17	0,00
84	36	0,01	0,05	0,03	0,27	1,34	0,04	102	0,01	0,04	0,01	0,19	0,97	0,04
	95	0,01	0,05	0,02	0,03	0,16	0,05	100	0,01	0,04	0,01	0,03	0,09	0,06
85	102	0,01	0,04	0,03	0,19	0,97	0,00	38	0,01	0,04	0,02	0,19	0,93	0,01
	100	0,01	0,04	0,03	0,03	0,09	0,02	101	0,01	0,04	0,02	0,03	0,12	0,03
86	103	0,01	0,05	0,02	0,03	0,11	0,04	104	0,01	0,05	0,02	0,03	0,12	0,03
	65	0,01	0,05	0,03	0,25	1,27	0,00	10	0,01	0,05	0,03	0,23	1,16	0,00
87	37	0,01	0,05	0,03	0,27	1,34	0,04	105	0,01	0,04	0,01	0,19	0,97	0,04
	98	0,02	0,05	0,04	0,02	0,16	0,05	103	0,01	0,04	0,01	0,03	0,09	0,06
88	105	0,01	0,04	0,03	0,19	0,97	0,00	39	0,01	0,04	0,02	0,19	0,93	0,00
	103	0,01	0,04	0,03	0,03	0,09	0,02	104	0,01	0,04	0,02	0,03	0,12	0,03
89	106	0,01	0,06	0,04	0,02	0,11	0,03	107	0,01	0,06	0,06	0,03	0,11	0,03
	67	0,01	0,06	0,04	0,21	1,07	0,01	11	0,01	0,06	0,06	0,19	0,95	0,01
90	38	0,01	0,04	0,03	0,19	0,93	0,01	108	0,01	0,04	0,04	0,17	0,85	0,01
	101	0,01	0,04	0,03	0,03	0,12	0,03	106	0,01	0,04	0,04	0,02	0,11	0,03
91	108	0,01	0,04	0,04	0,17	0,85	0,00	40	0,01	0,04	0,06	0,15	0,75	0,01
	106	0,01	0,04	0,04	0,02	0,11	0,03	107	0,01	0,04	0,06	0,03	0,11	0,03
92	109	0,01	0,06	0,04	0,02	0,11	0,03	110	0,01	0,06	0,06	0,03	0,11	0,03
	69	0,01	0,06	0,04	0,21	1,07	0,00	12	0,01	0,06	0,06	0,19	0,95	0,01
93	39	0,01	0,04	0,03	0,19	0,93	0,01	111	0,01	0,04	0,04	0,17	0,85	0,01
	104	0,01	0,04	0,03	0,03	0,12	0,03	109	0,01	0,04	0,04	0,02	0,11	0,03
94	111	0,01	0,04	0,04	0,17	0,85	0,00	41	0,01	0,04	0,06	0,15	0,75	0,01
	109	0,01	0,04	0,04	0,02	0,11	0,03	110	0,01	0,04	0,06	0,03	0,11	0,03
95	112	0,03	0,14	0,13	0,08	0,04	0,07	83	0,07	0,09	0,07	0,15	0,20	0,09
	71	0,01	0,15	0,10	0,19	0,93	0,13	13	0,06	0,09	0,05	0,10	0,51	0,11
96	40	0,00	0,05	0,07	0,15	0,75	0,01	113	0,00	0,03	0,09	0,12	0,62	0,04
	107	0,01	0,05	0,05	0,02	0,11	0,02	112	0,01	0,03	0,07	0,06	0,03	0,05
97	113	0,05	0,09	0,07	0,12	0,62	0,04	31	0,13	0,31	0,12	0,10	0,48	0,02
	112	0,04	0,09	0,10	0,07	0,03	0,09	83	0,12	0,31	0,15	0,12	0,03	0,06
98	114	0,03	0,14	0,13	0,08	0,04	0,07	84	0,08	0,09	0,08	0,15	0,20	0,09
	73	0,01	0,15	0,11	0,19	0,93	0,13	14	0,06	0,09	0,05	0,10	0,51	0,11
99	41	0,00	0,05	0,08	0,15	0,75	0,01	115	0,00	0,03	0,09	0,12	0,62	0,04
	110	0,01	0,05	0,05	0,02	0,11	0,02	114	0,01	0,03	0,07	0,06	0,03	0,05
100	115	0,05	0,09	0,07	0,12	0,62	0,04	32	0,13	0,31	0,12	0,10	0,48	0,02
	114	0,04	0,09	0,10	0,07	0,03	0,08	84	0,12	0,31	0,15	0,12	0,03	0,06
101	116	0,03	0,10	0,23	0,05	0,10	0,07	86	0,02	0,08	0,09	0,02	0,31	0,05
	21	0,04	0,10	0,26	0,13	0,63	0,02	19	0,03	0,08	0,13	0,02	0,12	0,04
102	30	0,02	0,05	0,06	0,12	0,62	0,06	117	0,01	0,10	0,12	0,06	0,32	0,07
	82	0,04	0,05	0,07	0,09	0,06	0,05	116	0,01	0,10	0,12	0,09	0,08	0,05
103	117	0,02	0,05	0,17	0,06	0,32	0,00	34	0,01	0,02	0,14	0,05	0,25	0,02
	116	0,01	0,05	0,21	0,09	0,08	0,04	86	0,00	0,02	0,18	0,11	0,36	0,06
104	118	0,03	0,10	0,23	0,05	0,10	0,07	88	0,02	0,08	0,10	0,02	0,31	0,05
	18	0,04	0,10	0,26	0,13	0,63	0,02	23	0,03	0,08	0,13	0,02	0,12	0,04
105	33	0,03	0,05	0,06	0,13	0,63	0,06	119	0,01	0,10	0,12	0,06	0,32	0,07
	85	0,04	0,05	0,07	0,09	0,06	0,05	118	0,01	0,10	0,13	0,09	0,08	0,05
106	119	0,02	0,05	0,17	0,06	0,32	0,00	35	0,01	0,02	0,14	0,05	0,25	0,02
	118	0,01	0,05	0,21	0,09	0,08	0,04	88	0,00	0,02	0,18	0,11	0,36	0,06
107	121	0,05	0,02	0,01	0,22	0,07	0,13	99	0,01	0,14	0,05	1,07	0,39	0,26
	120	0,10	0,03	0,03	1,27	0,30	0,25	28	0,07	0,13	0,03	1,46	0,37	0,13
108	36	0,34	0,08	0,04	1,29	0,37	0,10	122	0,34	0,09	0,12	0,58	0,14	0,12
	96	0,06	0,01	0,02	0,98	0,01	0,09	121	0,06	0,01	0,13	0,27	0,04	0,13
109	122	0,34	0,04	0,12	0,58	0,09	0,11	37	0,34	0,04	0,01	1,29	0,37	0,09
	121	0,02	0,03	0,12	0,22	0,06	0,15	99	0,02	0,03	0,00	1,01	0,05	0,05
110	123	0,00	0,00	0,00	0,07	0,02	0,06	105	0,00	0,00	0,00	1,10	0,24	0,11
	122	0,00	0,00	0,00	0,59	0,13	0,06	37	0,00	0,00	0,00	1,26	0,22	0,11
111	38	0,00	0											

CARATTERISTICHE MEDIANE: SISMA 0°: SHELL														
Shell Nro	Nodo N.ro	S11 kg/cmq	S22 kg/cmq	S12 kg/cmq	M11 kg/cmq	M22 kg/cmq	M12 kg/cmq	Nodo N.ro	S11 kg/cmq	S22 kg/cmq	S12 kg/cmq	M11 kg/cmq	M22 kg/cmq	M12 kg/cmq
112	124	0,00	0,00	0,00	0,01	0,00	0,04	39	0,00	0,00	0,00	1,06	0,25	0,01
	123	0,00	0,00	0,00	0,07	0,02	0,04	105	0,00	0,00	0,00	1,09	0,18	0,00
113	125	0,00	0,00	0,00	0,00	0,00	0,04	111	0,00	0,00	0,00	0,95	0,22	0,01
	124	0,00	0,00	0,00	0,01	0,00	0,04	39	0,00	0,00	0,00	1,05	0,19	0,01
114	40	0,00	0,00	0,00	0,86	0,19	0,01	126	0,00	0,00	0,00	0,02	0,00	0,05
	108	0,00	0,00	0,00	0,95	0,18	0,00	125	0,00	0,00	0,00	0,00	0,00	0,04
115	126	0,00	0,00	0,00	0,02	0,00	0,05	41	0,00	0,00	0,00	0,86	0,20	0,01
	125	0,00	0,00	0,00	0,00	0,00	0,04	111	0,00	0,00	0,00	0,95	0,17	0,00
116	127	0,00	0,00	0,00	0,08	0,02	0,05	115	0,00	0,00	0,00	0,64	0,13	0,01
	126	0,00	0,00	0,00	0,02	0,00	0,05	41	0,00	0,00	0,00	0,86	0,17	0,01
117	31	0,00	0,00	0,00	0,68	0,24	0,03	128	0,00	0,00	0,00	0,57	0,11	0,20
	113	0,00	0,00	0,00	0,65	0,15	0,09	127	0,00	0,00	0,00	0,08	0,02	0,14
118	128	0,00	0,00	0,00	0,57	0,11	0,20	32	0,00	0,00	0,00	0,68	0,24	0,03
	127	0,00	0,00	0,00	0,08	0,02	0,14	115	0,00	0,00	0,00	0,65	0,15	0,09
119	129	0,05	0,02	0,02	0,01	0,00	0,02	43	0,04	0,01	0,00	0,72	0,14	0,04
	77	0,02	0,01	0,04	0,00	0,00	0,02	25	0,01	0,02	0,02	0,61	0,12	0,04
120	130	0,03	0,03	0,01	0,14	0,04	0,11	44	0,01	0,08	0,04	0,38	0,05	0,11
	91	0,00	0,03	0,08	0,20	0,23	0,06	26	0,03	0,09	0,05	0,96	1,02	0,06
121	131	0,09	0,07	0,00	0,50	0,15	0,25	47	0,04	0,14	0,05	0,13	0,46	0,06
	93	0,03	0,05	0,09	0,31	0,33	0,20	29	0,08	0,17	0,04	1,95	1,48	0,11
122	132	0,00	0,03	0,03	0,03	0,01	0,11	53	0,02	0,03	0,00	0,26	0,30	0,01
	89	0,01	0,03	0,03	0,00	0,00	0,08	35	0,03	0,03	0,06	0,06	0,32	0,01
123	133	0,00	0,01	0,02	0,18	0,12	0,08	52	0,00	0,00	0,01	0,14	0,41	0,03
	117	0,02	0,01	0,03	0,04	0,19	0,02	34	0,01	0,00	0,07	0,10	0,49	0,03
124	134	0,00	0,01	0,02	0,18	0,12	0,08	53	0,00	0,00	0,01	0,14	0,41	0,03
	119	0,02	0,01	0,03	0,04	0,19	0,02	35	0,01	0,00	0,07	0,10	0,49	0,03
125	135	0,23	0,03	0,08	0,18	0,02	0,10	46	0,17	0,29	0,12	0,48	0,12	0,01
	120	0,17	0,04	0,29	0,05	0,04	0,01	28	0,12	0,30	0,09	0,07	0,34	0,10
126	136	0,12	0,01	0,03	0,02	0,00	0,05	50	0,09	0,11	0,06	0,13	0,04	0,00
	128	0,01	0,01	0,16	0,00	0,00	0,11	32	0,02	0,14	0,08	0,04	0,22	0,06

CARATTERISTICHE MEDIANE: SISMA 90°: SHELL														
Shell Nro	Nodo N.ro	S11 kg/cmq	S22 kg/cmq	S12 kg/cmq	M11 kg/cmq	M22 kg/cmq	M12 kg/cmq	Nodo N.ro	S11 kg/cmq	S22 kg/cmq	S12 kg/cmq	M11 kg/cmq	M22 kg/cmq	M12 kg/cmq
1	55	0,00	0,00	0,00	0,17	0,08	0,05	56	0,00	0,00	0,00	0,24	0,19	0,03
	1	0,00	0,00	0,00	0,03	0,03	0,05	54	0,00	0,00	0,00	0,00	0,16	0,03
2	59	0,00	0,00	0,00	0,07	0,02	0,01	60	0,00	0,00	0,00	0,12	0,01	0,02
	5	0,00	0,00	0,00	0,30	0,13	0,00	58	0,00	0,00	0,00	0,31	0,06	0,02
3	63	0,00	0,00	0,00	0,04	0,01	0,01	64	0,00	0,00	0,00	0,05	0,01	0,01
	7	0,00	0,00	0,00	0,08	0,04	0,01	62	0,00	0,00	0,00	0,09	0,02	0,00
4	67	0,00	0,00	0,00	0,01	0,00	0,01	68	0,00	0,00	0,00	0,04	0,01	0,01
	9	0,00	0,00	0,00	0,01	0,00	0,01	66	0,00	0,00	0,00	0,01	0,00	0,01
5	71	0,00	0,00	0,00	0,06	0,01	0,02	72	0,00	0,00	0,00	0,12	0,02	0,01
	11	0,00	0,00	0,00	0,04	0,00	0,01	70	0,00	0,00	0,00	0,08	0,02	0,00
6	21	0,00	0,00	0,00	0,03	0,03	0,02	17	0,00	0,00	0,00	0,07	0,04	0,01
	13	0,00	0,00	0,00	0,03	0,02	0,01	16	0,00	0,00	0,00	0,07	0,03	0,00
7	17	0,00	0,00	0,00	0,07	0,04	0,01	18	0,00	0,00	0,00	0,03	0,03	0,02
	16	0,00	0,00	0,00	0,07	0,03	0,00	14	0,00	0,00	0,00	0,04	0,02	0,01
8	19	0,00	0,00	0,00	0,05	0,01	0,04	20	0,00	0,00	0,00	0,01	0,15	0,02
	21	0,00	0,00	0,00	0,17	0,05	0,03	17	0,00	0,00	0,00	0,23	0,21	0,01
9	20	0,00	0,00	0,00	0,02	0,15	0,02	23	0,00	0,00	0,00	0,06	0,01	0,04
	17	0,00	0,00	0,00	0,23	0,21	0,02	18	0,00	0,00	0,00	0,18	0,06	0,03
10	21	0,00	0,00	0,00	0,04	0,02	0,04	21	0,00	0,00	0,00	0,04	0,02	0,04
	15	0,00	0,00	0,00	0,04	0,02	0,04	13	0,00	0,00	0,00	0,04	0,02	0,04
11	18	0,00	0,00	0,00	0,05	0,02	0,04	18	0,00	0,00	0,00	0,05	0,02	0,04
	14	0,00	0,00	0,00	0,05	0,02	0,04	22	0,00	0,00	0,00	0,05	0,02	0,04
12	74	0,01	0,00	0,01	0,04	0,03	0,01	75	0,00	0,03	0,00	0,00	0,02	0,01
	1	0,00	0,00	0,01	0,00	0,00	0,00	54	0,01	0,04	0,02	0,00	0,01	0,02
13	78	0,01	0,02	0,01	0,15	0,11	0,03	79	0,02	0,03	0,09	0,03	0,30	0,06
	3	0,01	0,02	0,03	0,02	0,10	0,00	5	0,02	0,03	0,13	0,06	0,32	0,02
14	80	0,03	0,05	0,10	0,07	0,30	0,03	81	0,01	0,02	0,01	0,06	0,14	0,03
	6	0,02	0,05	0,12	0,07	0,34	0,01	4	0,00	0,02	0,03	0,03	0,13	0,01
15	82	0,00	0,03	0,04	0,01	0,02	0,01	83	0,03	0,09	0,08	0,05	0,25	0,01
	15	0,02	0,03	0,03	0,01	0,04	0,01	13	0,05	0,09	0,01	0,06	0,30	0,01
16	84	0,03	0,09	0,09	0,06	0,27	0,01	85	0,00	0,04	0,05	0,01	0,02	0,01
	14	0,05	0,10	0,01	0,06	0,32	0,01	22	0,03	0,03	0,03	0,01	0,05	0,01
17	86	0,00	0,01	0,01	0,00	0,01	0,00	87	0,00	0,03	0,01	0,00	0,01	0,00
	19	0,00	0,01	0,01	0,00	0,02	0,00	20	0,01	0,04	0,03	0,00	0,00	0,01
18	74	0,01	0,01	0,03	0,03	0,01	0,00	90	0,01	0,03	0,03	0,02	0,03	0,02
	1	0,00	0,01	0,01	0,01	0,03	0,02	55	0,01	0,03	0,00	0,00	0,02	0,03
19	76	0,02	0,01	0,05	0,02	0,03	0,01	92	0,02	0,03	0,05	0,01	0,03	0,02
	2	0,01	0,01	0,02	0,01	0,04	0,01	57	0,01	0,03	0,02	0,01	0,03	0,00
20	79	0,06	0,05	0,10	0,06	0,10	0,02	94	0,06	0,03	0,08	0,01	0,03	0,01
	5	0,02	0,04	0,11	0,01	0,05	0,02	59	0,01	0,02	0,09	0,02	0,11	0,02
21	80	0,03	0,06	0,11	0,02	0,09	0,00	97	0,01	0,00	0,09	0,01	0,01	0,01
	6	0,02	0,05	0,11	0,01	0,03	0,01	61	0,01	0,00	0,09	0,01	0,07	0,00
22	95	0,04	0,02	0,08	0,00	0,02	0,00	100	0,04	0,01	0,09	0,00	0,00	0,00
	7	0,00	0,01	0,10	0,01	0,04	0,01	63	0,00	0,00	0,10	0,01	0,03	0,01
23	98	0,00	0,01	0,12	0,01	0,02	0,00	103	0,00	0,01	0,12	0,00	0,01	0,00
	8	0,00	0,01	0,12	0,00	0,01	0,01	65	0,00	0,01	0,13	0,00	0,00	0,01
24	101	0,00	0,00	0,12	0,00	0,00	0,00	106	0,00	0,01	0,12	0,00	0,00	0,00
	9	0,00	0,00	0,12	0,00	0,01	0,01	67	0,00	0,01	0,12	0,00	0,00	0,01
25	104	0,00	0,00	0,13	0,00	0,00	0,00	109	0,00	0,01	0,13	0,00	0,00	0,00
	10	0,00	0,00	0,13	0,00	0,01	0,00	69	0,00	0,01	0,13	0,00	0,02	0,00
26	107	0,00	0,01	0,10	0,00	0,01	0,00	112	0,01	0,02	0,10	0,00	0,01	0,00
	11	0,00	0,01	0,11	0,00	0,01	0,01	71	0,00	0,02	0,11	0,01	0,06	0,00
27	110	0,00	0,01	0,11	0,00	0,02	0,00	114	0,00	0,02	0,11	0,00	0,01	0,00
	12	0,00	0,01	0,12	0,01	0,03	0,00	73	0,00	0,02	0,12	0,01	0,07	0,00
28	82	0,02	0,02	0,06	0,02	0,03	0,00	116	0,00	0,05	0,06	0,00	0,00	0,00
	15	0,01	0,02	0,03	0,00	0,02	0,00	21	0,00	0,05	0,04	0,01	0,05	0,00
29	85	0,02	0,03	0,06	0,02	0,03	0,00	118	0,00	0,05	0,07	0,00	0,00	0,01
	22	0,02	0,03	0,03	0,00	0,02	0,00	18	0,00	0,05	0,04	0,01	0,05	0,00

CARATTERISTICHE MEDIANE: SISMA 90°: SHELL

Shell Nro	Nodo N.ro	S11 kg/cmq	S22 kg/cmq	S12 kg/cmq	M11 kg/cmq	M22 kg/cmq	M12 kg/cmq	Nodo N.ro	S11 kg/cmq	S22 kg/cmq	S12 kg/cmq	M11 kg/cmq	M22 kg/cmq	M12 kg/cmq
30	96	0,04	0,12	0,08	0,05	0,16	0,01	121	0,01	0,00	0,05	0,04	0,02	0,00
	27	0,02	0,12	0,05	0,09	0,18	0,00	120	0,01	0,00	0,02	0,03	0,00	0,00
31	102	0,00	0,00	0,00	0,05	0,04	0,01	123	0,00	0,00	0,00	0,02	0,01	0,01
	36	0,00	0,00	0,00	0,03	0,06	0,01	122	0,00	0,00	0,00	0,03	0,07	0,01
32	108	0,00	0,00	0,00	0,01	0,01	0,00	125	0,00	0,00	0,00	0,00	0,00	0,00
	38	0,00	0,00	0,00	0,01	0,00	0,00	124	0,00	0,00	0,00	0,00	0,00	0,00
33	113	0,00	0,00	0,00	0,00	0,01	0,00	127	0,00	0,00	0,00	0,00	0,00	0,00
	40	0,00	0,00	0,00	0,00	0,01	0,00	126	0,00	0,00	0,00	0,00	0,00	0,00
34	42	0,01	0,00	0,00	0,10	0,06	0,00	129	0,01	0,00	0,00	0,00	0,03	0,02
	24	0,00	0,00	0,00	0,05	0,04	0,00	77	0,00	0,00	0,00	0,01	0,02	0,01
35	44	0,00	0,01	0,00	0,04	0,09	0,04	45	0,00	0,01	0,02	0,17	0,01	0,03
	26	0,00	0,01	0,02	0,33	0,04	0,07	27	0,01	0,01	0,00	0,12	0,08	0,08
36	46	0,00	0,01	0,03	0,04	0,00	0,01	47	0,00	0,02	0,02	0,05	0,18	0,03
	28	0,03	0,01	0,05	0,00	0,01	0,05	29	0,02	0,01	0,01	0,05	0,23	0,03
37	42	0,00	0,00	0,01	0,08	0,02	0,00	130	0,01	0,00	0,01	0,02	0,00	0,01
	24	0,00	0,00	0,01	0,06	0,01	0,00	91	0,00	0,00	0,00	0,01	0,00	0,01
38	43	0,01	0,00	0,01	0,10	0,02	0,00	131	0,01	0,00	0,01	0,00	0,01	0,02
	25	0,01	0,00	0,02	0,05	0,01	0,00	93	0,01	0,00	0,00	0,01	0,02	0,02
39	48	0,01	0,01	0,02	0,01	0,07	0,04	49	0,00	0,03	0,01	0,02	0,02	0,03
	30	0,01	0,01	0,01	0,02	0,09	0,05	31	0,02	0,01	0,05	0,01	0,06	0,05
40	50	0,00	0,01	0,03	0,01	0,02	0,04	51	0,01	0,01	0,03	0,01	0,08	0,04
	32	0,02	0,01	0,06	0,01	0,07	0,06	33	0,01	0,01	0,01	0,02	0,11	0,06
41	52	0,00	0,01	0,00	0,02	0,06	0,00	132	0,00	0,00	0,00	0,01	0,03	0,00
	34	0,00	0,00	0,00	0,01	0,07	0,00	89	0,00	0,01	0,01	0,00	0,01	0,00
42	48	0,01	0,01	0,00	0,03	0,05	0,00	133	0,01	0,01	0,00	0,00	0,01	0,01
	30	0,01	0,01	0,01	0,01	0,05	0,01	117	0,00	0,00	0,01	0,00	0,02	0,00
43	51	0,01	0,01	0,00	0,02	0,05	0,00	134	0,02	0,01	0,00	0,00	0,01	0,01
	33	0,01	0,01	0,01	0,01	0,05	0,01	119	0,00	0,00	0,01	0,00	0,02	0,00
44	45	0,02	0,00	0,01	0,05	0,03	0,04	135	0,02	0,00	0,01	0,00	0,02	0,01
	27	0,04	0,01	0,01	0,07	0,12	0,01	120	0,04	0,01	0,01	0,11	0,05	0,04
45	49	0,01	0,01	0,02	0,00	0,02	0,01	136	0,02	0,00	0,00	0,01	0,01	0,01
	31	0,00	0,01	0,01	0,01	0,06	0,00	128	0,00	0,00	0,01	0,00	0,00	0,00
46	56	0,00	0,00	0,00	0,24	0,19	0,01	57	0,00	0,00	0,00	0,19	0,10	0,03
	54	0,00	0,00	0,00	0,02	0,15	0,01	2	0,00	0,00	0,00	0,06	0,04	0,03
47	3	0,00	0,00	0,00	0,07	0,15	0,02	58	0,00	0,00	0,00	0,12	0,05	0,03
	55	0,00	0,00	0,00	0,14	0,08	0,03	56	0,00	0,00	0,00	0,22	0,11	0,02
48	58	0,00	0,00	0,00	0,12	0,05	0,05	4	0,00	0,00	0,00	0,08	0,17	0,03
	56	0,00	0,00	0,00	0,22	0,11	0,00	57	0,00	0,00	0,00	0,15	0,10	0,01
49	60	0,00	0,00	0,00	0,12	0,01	0,03	61	0,00	0,00	0,00	0,04	0,02	0,01
	58	0,00	0,00	0,00	0,32	0,06	0,04	6	0,00	0,00	0,00	0,31	0,12	0,02
50	7	0,00	0,00	0,00	0,07	0,01	0,01	62	0,00	0,00	0,00	0,09	0,01	0,00
	59	0,00	0,00	0,00	0,08	0,06	0,01	60	0,00	0,00	0,00	0,13	0,01	0,00
51	62	0,00	0,00	0,00	0,09	0,01	0,00	8	0,00	0,00	0,00	0,03	0,01	0,01
	60	0,00	0,00	0,00	0,12	0,01	0,01	61	0,00	0,00	0,00	0,04	0,02	0,02
52	64	0,00	0,00	0,00	0,05	0,01	0,00	65	0,00	0,00	0,00	0,02	0,01	0,01
	62	0,00	0,00	0,00	0,09	0,02	0,00	8	0,00	0,00	0,00	0,04	0,00	0,01
53	9	0,00	0,00	0,00	0,01	0,00	0,01	66	0,00	0,00	0,00	0,01	0,00	0,01
	63	0,00	0,00	0,00	0,04	0,01	0,01	64	0,00	0,00	0,00	0,05	0,01	0,01
54	66	0,00	0,00	0,00	0,01	0,00	0,00	10	0,00	0,00	0,00	0,00	0,01	0,01
	64	0,00	0,00	0,00	0,05	0,01	0,00	65	0,00	0,00	0,00	0,01	0,01	0,01
55	68	0,00	0,00	0,00	0,04	0,01	0,00	69	0,00	0,00	0,00	0,03	0,00	0,01
	66	0,00	0,00	0,00	0,01	0,00	0,00	10	0,00	0,00	0,00	0,01	0,01	0,01
56	11	0,00	0,00	0,00	0,04	0,00	0,01	70	0,00	0,00	0,00	0,08	0,02	0,01
	67	0,00	0,00	0,00	0,02	0,01	0,01	68	0,00	0,00	0,00	0,04	0,01	0,01
57	70	0,00	0,00	0,00	0,08	0,02	0,00	12	0,00	0,00	0,00	0,05	0,00	0,01
	68	0,00	0,00	0,00	0,04	0,01	0,00	69	0,00	0,00	0,00	0,03	0,01	0,01
58	72	0,00	0,00	0,00	0,12	0,02	0,00	73	0,00	0,00	0,00	0,07	0,02	0,02
	70	0,00	0,00	0,00	0,08	0,02	0,00	12	0,00	0,00	0,00	0,05	0,00	0,01
59	13	0,00	0,00	0,00	0,19	0,08	0,01	16	0,00	0,00	0,00	0,22	0,09	0,00
	71	0,00	0,00	0,00	0,06	0,00	0,01	72	0,00	0,00	0,00	0,12	0,00	0,03
60	16	0,00	0,00	0,00	0,23	0,09	0,00	14	0,00	0,00	0,00	0,21	0,08	0,02
	72	0,00	0,00	0,00	0,12	0,00	0,03	73	0,00	0,00	0,00	0,07	0,01	0,01
61	75	0,00	0,03	0,02	0,00	0,02	0,02	76	0,00	0,00	0,00	0,02	0,04	0,01
	54	0,01	0,03	0,03	0,00	0,01	0,01	2	0,00	0,00	0,02	0,00	0,01	0,00
62	24	0,01	0,00	0,00	0,07	0,06	0,00	77	0,00	0,02	0,00	0,00	0,04	0,02
	74	0,01	0,00	0,01	0,02	0,05	0,00	75	0,00	0,02	0,01	0,01	0,03	0,02
63	77	0,00	0,02	0,01	0,00	0,04	0,02	25	0,00	0,00	0,01	0,03	0,08	0,00
	75	0,00	0,02	0,02	0,01	0,03	0,02	76	0,01	0,00	0,01	0,05	0,11	0,00
64	26	0,04	0,01	0,03	0,35	0,10	0,01	27	0,04	0,02	0,07	0,21	0,39	0,00
	78	0,04	0,03	0,01	0,12	0,03	0,03	79	0,04	0,04	0,11	0,09	0,31	0,03
65	28	0,03	0,01	0,08	0,07	0,33	0,00	29	0,02	0,02	0,00	0,00	0,00	0,00
	80	0,02	0,01	0,09	0,05	0,31	0,02	81	0,01	0,02	0,00	0,03	0,02	0,02
66	30	0,00	0,03	0,00	0,01	0,03	0,00	31	0,01	0,01	0,06	0,05	0,23	0,00
	82	0,02	0,02	0,01	0,01	0,04	0,00	83	0,03	0,01	0,07	0,04	0,22	0,01
67	32	0,01	0,01	0,07	0,05	0,26	0,00	33	0,00	0,03	0,00	0,01	0,03	0,00
	84	0,03	0,01	0,08	0,05	0,25	0,00	85	0,02	0,03	0,01	0,01	0,05	0,00
68	87	0,00	0,03	0,02	0,00	0,01	0,00	88	0,00	0,01	0,00	0,01	0,02	0,01
	20	0,01	0,04	0,04	0,00	0,00	0,01	23	0,00	0,01	0,02	0,00	0,02	0,00
69	34	0,00	0,00	0,01	0,01	0,03	0,00	89	0,00	0,02	0,00	0,01	0,04	0,00
	86	0,01	0,01	0,01	0,00	0,04	0,00	87	0,00	0,02	0,01	0,00	0,02	0,00
70	89	0,00	0,02	0,01	0,01	0,04	0,00	35	0,00	0,00	0,01	0,01	0,03	0,00
	87	0,00	0,02	0,02	0,00	0,02	0,00	88	0,01	0,00	0,02	0,01	0,04	0,00
71	90	0,03	0,03	0,06	0,01	0,03	0,02	78	0,02	0,02	0,03	0,04	0,07	0,01
	55	0,01	0,02	0,06	0,00	0,02	0,03	3	0,01	0,01	0,03	0,03	0,15	0,01
72	24	0,00	0,00	0,01	0,06	0,02	0,00	91	0,01	0,01	0,01	0,01	0,02	0,01
	74	0,00	0,00	0,01	0,04	0,00	0,01	90	0,01	0,01	0,01	0,01	0,00	0,02
73	91	0,04	0,01	0,02	0,01	0,02	0,01	26	0,05	0,01	0,03	0,08	0,02	0,00
	90	0,02	0,00	0,04	0,01	0,00	0,02	78	0,02	0,01	0,05	0,07	0,09	0,00
74	92	0,01	0,04	0,08	0,01	0,03	0,02	81	0,01	0,01	0,03	0,03	0,09	0,01
	57	0,01	0,03	0,07	0,01	0,03	0,01	4	0,00	0,01	0,03	0,03	0,17	0,00
75	25	0,01	0,00	0,02	0,05	0,01	0,00	93	0,0					

CARATTERISTICHE MEDIE: SISMA 90°: SHELL

Shell Nro	Nodo N.ro	S11 kg/cmq	S22 kg/cmq	S12 kg/cmq	M11 kg/cmq	M22 kg/cmq	M12 kg/cmq	Nodo N.ro	S11 kg/cmq	S22 kg/cmq	S12 kg/cmq	M11 kg/cmq	M22 kg/cmq	M12 kg/cmq
76	93	0,09	0,01	0,04	0,01	0,02	0,02	29	0,10	0,04	0,07	0,08	0,11	0,00
	92	0,01	0,01	0,05	0,00	0,00	0,03	81	0,01	0,02	0,08	0,00	0,09	0,00
77	94	0,05	0,04	0,09	0,01	0,03	0,01	95	0,04	0,03	0,07	0,00	0,02	0,00
	59	0,00	0,03	0,11	0,02	0,11	0,00	7	0,00	0,02	0,09	0,01	0,04	0,01
78	27	0,11	0,02	0,03	0,05	0,13	0,01	96	0,11	0,01	0,04	0,00	0,03	0,00
	79	0,04	0,01	0,10	0,11	0,16	0,01	94	0,04	0,00	0,11	0,03	0,03	0,00
79	96	0,21	0,06	0,13	0,01	0,03	0,00	36	0,21	0,06	0,09	0,00	0,04	0,01
	94	0,02	0,02	0,12	0,02	0,03	0,00	95	0,03	0,03	0,08	0,00	0,01	0,00
80	97	0,00	0,02	0,11	0,01	0,01	0,01	98	0,00	0,01	0,11	0,01	0,02	0,00
	61	0,00	0,02	0,12	0,01	0,07	0,00	8	0,00	0,01	0,12	0,00	0,01	0,01
81	28	0,01	0,01	0,11	0,01	0,06	0,01	99	0,00	0,02	0,10	0,00	0,01	0,02
	80	0,00	0,01	0,10	0,05	0,09	0,01	97	0,00	0,02	0,09	0,02	0,03	0,00
82	99	0,00	0,01	0,12	0,00	0,01	0,00	37	0,00	0,00	0,12	0,01	0,04	0,00
	97	0,01	0,01	0,11	0,02	0,03	0,00	98	0,00	0,00	0,11	0,00	0,01	0,01
83	100	0,01	0,00	0,11	0,00	0,00	0,00	101	0,01	0,00	0,11	0,00	0,00	0,00
	63	0,00	0,00	0,11	0,01	0,03	0,01	9	0,00	0,00	0,11	0,00	0,01	0,01
84	36	0,01	0,03	0,15	0,01	0,04	0,00	102	0,01	0,01	0,15	0,00	0,01	0,00
	95	0,04	0,02	0,10	0,00	0,01	0,00	100	0,05	0,01	0,10	0,00	0,01	0,00
85	102	0,00	0,00	0,12	0,00	0,01	0,00	38	0,00	0,00	0,12	0,00	0,01	0,00
	100	0,01	0,00	0,12	0,00	0,01	0,00	101	0,01	0,00	0,12	0,00	0,00	0,00
86	103	0,00	0,01	0,13	0,00	0,00	0,00	104	0,00	0,00	0,13	0,00	0,00	0,00
	65	0,00	0,01	0,13	0,00	0,00	0,01	10	0,00	0,00	0,13	0,00	0,01	0,00
87	37	0,00	0,00	0,12	0,01	0,04	0,01	105	0,00	0,00	0,13	0,00	0,00	0,01
	98	0,00	0,00	0,12	0,00	0,01	0,00	103	0,00	0,00	0,13	0,00	0,01	0,00
88	105	0,00	0,00	0,13	0,00	0,00	0,00	39	0,00	0,00	0,13	0,00	0,01	0,00
	103	0,00	0,00	0,13	0,00	0,01	0,00	104	0,00	0,00	0,13	0,00	0,00	0,00
89	106	0,00	0,01	0,11	0,00	0,00	0,00	107	0,00	0,01	0,11	0,00	0,01	0,00
	67	0,00	0,01	0,12	0,00	0,00	0,01	11	0,00	0,01	0,11	0,00	0,01	0,01
90	38	0,00	0,00	0,12	0,00	0,01	0,00	108	0,00	0,00	0,12	0,00	0,00	0,00
	101	0,00	0,00	0,12	0,00	0,00	0,00	106	0,00	0,00	0,12	0,00	0,01	0,00
91	108	0,00	0,00	0,12	0,00	0,00	0,00	40	0,00	0,00	0,11	0,00	0,00	0,00
	106	0,00	0,00	0,12	0,00	0,01	0,00	107	0,00	0,00	0,11	0,00	0,01	0,00
92	109	0,00	0,01	0,12	0,00	0,00	0,00	110	0,00	0,01	0,12	0,00	0,02	0,00
	69	0,00	0,01	0,13	0,00	0,02	0,00	12	0,00	0,01	0,12	0,01	0,03	0,00
93	39	0,00	0,00	0,13	0,00	0,01	0,00	111	0,00	0,00	0,13	0,00	0,01	0,00
	104	0,00	0,00	0,13	0,00	0,00	0,00	109	0,00	0,00	0,13	0,00	0,01	0,00
94	111	0,00	0,00	0,13	0,00	0,01	0,00	41	0,00	0,00	0,12	0,00	0,01	0,00
	109	0,00	0,00	0,13	0,00	0,01	0,00	110	0,00	0,00	0,12	0,00	0,01	0,00
95	112	0,01	0,00	0,08	0,00	0,01	0,00	83	0,03	0,08	0,10	0,01	0,10	0,00
	71	0,01	0,00	0,09	0,01	0,06	0,00	13	0,03	0,08	0,10	0,01	0,04	0,00
96	40	0,00	0,00	0,11	0,00	0,00	0,00	113	0,00	0,01	0,11	0,00	0,02	0,00
	107	0,01	0,00	0,11	0,00	0,01	0,00	112	0,01	0,01	0,11	0,01	0,03	0,00
97	113	0,00	0,02	0,10	0,00	0,02	0,01	31	0,01	0,01	0,08	0,01	0,05	0,01
	112	0,00	0,02	0,09	0,01	0,03	0,00	83	0,01	0,01	0,08	0,02	0,07	0,01
98	114	0,01	0,01	0,09	0,00	0,01	0,00	84	0,03	0,08	0,11	0,01	0,11	0,00
	73	0,01	0,01	0,10	0,01	0,07	0,00	14	0,03	0,08	0,11	0,01	0,04	0,00
99	41	0,00	0,00	0,12	0,00	0,01	0,00	115	0,00	0,01	0,12	0,01	0,03	0,00
	110	0,01	0,00	0,12	0,00	0,01	0,00	114	0,01	0,01	0,11	0,01	0,03	0,00
100	115	0,00	0,02	0,11	0,01	0,03	0,01	32	0,01	0,01	0,09	0,01	0,05	0,00
	114	0,00	0,02	0,10	0,01	0,03	0,00	84	0,01	0,01	0,09	0,03	0,08	0,01
101	116	0,00	0,02	0,04	0,00	0,00	0,01	86	0,00	0,01	0,03	0,00	0,03	0,01
	21	0,01	0,03	0,01	0,01	0,05	0,01	19	0,01	0,01	0,00	0,01	0,05	0,01
102	30	0,01	0,02	0,03	0,02	0,08	0,01	117	0,00	0,01	0,05	0,00	0,01	0,00
	82	0,00	0,01	0,04	0,02	0,06	0,00	116	0,00	0,00	0,05	0,00	0,00	0,01
103	117	0,00	0,02	0,04	0,00	0,01	0,01	34	0,00	0,00	0,02	0,00	0,00	0,00
	116	0,00	0,02	0,03	0,00	0,00	0,00	86	0,01	0,00	0,02	0,00	0,00	0,00
104	118	0,00	0,02	0,05	0,00	0,00	0,01	88	0,00	0,01	0,04	0,00	0,04	0,01
	18	0,01	0,03	0,02	0,01	0,05	0,01	23	0,01	0,01	0,01	0,01	0,06	0,01
105	33	0,01	0,02	0,04	0,02	0,09	0,01	119	0,01	0,00	0,06	0,00	0,01	0,00
	85	0,00	0,02	0,04	0,02	0,06	0,00	118	0,00	0,00	0,06	0,00	0,00	0,01
106	119	0,00	0,02	0,04	0,00	0,01	0,01	35	0,00	0,00	0,03	0,00	0,00	0,00
	118	0,01	0,02	0,04	0,00	0,00	0,00	88	0,01	0,00	0,02	0,01	0,01	0,00
107	121	0,03	0,02	0,01	0,04	0,03	0,01	99	0,03	0,01	0,02	0,03	0,03	0,01
	120	0,05	0,00	0,01	0,01	0,01	0,02	28	0,06	0,02	0,02	0,04	0,04	0,01
108	36	0,02	0,17	0,01	0,02	0,01	0,00	122	0,01	0,03	0,00	0,07	0,10	0,00
	96	0,02	0,17	0,06	0,00	0,08	0,01	121	0,01	0,03	0,07	0,03	0,03	0,02
109	122	0,01	0,03	0,02	0,02	0,09	0,01	37	0,00	0,00	0,01	0,04	0,00	0,02
	121	0,03	0,03	0,03	0,03	0,02	0,02	99	0,02	0,00	0,02	0,02	0,00	0,01
110	123	0,00	0,00	0,00	0,00	0,01	0,01	105	0,00	0,00	0,00	0,00	0,01	0,01
	122	0,00	0,00	0,00	0,06	0,09	0,02	37	0,00	0,00	0,00	0,04	0,01	0,02
111	38	0,00	0,00	0,00	0,01	0,01	0,00	124	0,00	0,00	0,00	0,00	0,00	0,00
	102	0,00	0,00	0,00	0,04	0,00	0,00	123	0,00	0,00	0,00	0,02	0,00	0,01
112	124	0,00	0,00	0,00	0,00	0,00	0,00	39	0,00	0,00	0,00	0,01	0,00	0,00
	123	0,00	0,00	0,00	0,00	0,01	0,00	105	0,00	0,00	0,00	0,01	0,01	0,00
113	125	0,00	0,00	0,00	0,00	0,00	0,00	111	0,00	0,00	0,00	0,01	0,00	0,00
	124	0,00	0,00	0,00	0,00	0,00	0,00	39	0,00	0,00	0,00	0,01	0,01	0,00
114	40	0,00	0,00	0,00	0,00	0,00	0,00	126	0,00	0,00	0,00	0,00	0,00	0,00
	108	0,00	0,00	0,00	0,01	0,00	0,00	125	0,00	0,00	0,00	0,00	0,00	0,00
115	126	0,00	0,00	0,00	0,00	0,00	0,00	41	0,00	0,00	0,00	0,01	0,00	0,00
	125	0,00	0,00	0,00	0,00	0,00	0,00	111	0,00	0,00	0,00	0,01	0,00	0,00
116	127	0,00	0,00	0,00	0,00	0,00	0,00	115	0,00	0,00	0,00	0,01	0,01	0,00
	126	0,00	0,00	0,00	0,00	0,00	0,00	41	0,00	0,00	0,00	0,01	0,01	0,00
117	31	0,00	0,00	0,00	0,04	0,02	0,00	128	0,00	0,00	0,00	0,02	0,03	0,00
	113	0,00	0,00	0,00	0,00	0,02	0,00	127	0,00	0,00	0,00	0,00	0,01	0,01
118	128	0,00	0,00	0,00	0,03	0,03	0,00	32	0,00	0,00	0,00	0,05	0,03	0,00
	127	0,00	0,00	0,00	0,01	0,01	0,01	115	0,00	0,00	0,00	0,00	0,02	0,00
119	129	0,00	0,01	0,00	0,00	0,03	0,01	43	0,00	0,00	0,00	0,06	0,06	0,00
	77	0,00	0,00	0,01	0,01	0,02	0,02	25	0,00	0,00	0,01	0,07	0,10	0,01
120	130	0,02	0,01	0,01	0,02	0,00	0,00	44	0,01	0,00	0,01	0,07	0,01	0,00
	91	0,04	0,00	0,01	0,01	0,00	0,01	26	0,04	0,01	0,01	0,09	0,06	

CARATTERISTICHE MEDIANE: SISMA 90°: SHELL

Shell N.ro	Nodo N.ro	S11 kg/cmq	S22 kg/cmq	S12 kg/cmq	M11 kg/cmq	M22 kg/cmq	M12 kg/cmq	Nodo N.ro	S11 kg/cmq	S22 kg/cmq	S12 kg/cmq	M11 kg/cmq	M22 kg/cmq	M12 kg/cmq
122	132	0,00	0,00	0,00	0,01	0,03	0,00	53	0,00	0,00	0,00	0,03	0,07	0,00
	89	0,00	0,00	0,01	0,00	0,01	0,00	35	0,00	0,00	0,01	0,02	0,08	0,00
123	133	0,01	0,01	0,01	0,00	0,01	0,00	52	0,01	0,00	0,00	0,01	0,00	0,00
	117	0,00	0,01	0,01	0,00	0,02	0,01	34	0,00	0,01	0,00	0,00	0,01	0,00
124	134	0,01	0,01	0,01	0,01	0,01	0,00	53	0,01	0,01	0,00	0,02	0,01	0,00
	119	0,00	0,01	0,01	0,00	0,02	0,00	35	0,00	0,01	0,00	0,00	0,01	0,00
125	135	0,03	0,01	0,01	0,04	0,01	0,03	46	0,03	0,01	0,01	0,02	0,00	0,01
	120	0,06	0,01	0,01	0,03	0,02	0,02	28	0,06	0,02	0,00	0,06	0,01	0,01
126	136	0,02	0,00	0,01	0,01	0,01	0,01	50	0,01	0,01	0,02	0,01	0,02	0,02
	128	0,00	0,00	0,02	0,00	0,00	0,01	32	0,00	0,01	0,01	0,01	0,07	0,00

TENS. PESO PROPRIO: SHELL

Shell N.ro	Nodo N.ro	S11 kg/cmq	S22 kg/cmq	S12 kg/cmq	M11 kg/cmq	M22 kg/cmq	M12 kg/cmq	Nodo N.ro	S11 kg/cmq	S22 kg/cmq	S12 kg/cmq	M11 kg/cmq	M22 kg/cmq	M12 kg/cmq
1	55	0,00	0,00	0,00	3,29	0,10	0,91	56	0,00	0,00	0,00	-4,54	-2,81	0,55
	1	0,00	0,00	0,00	0,55	0,88	0,65	54	0,00	0,00	0,00	0,35	2,82	0,29
2	59	0,00	0,00	0,00	2,14	0,40	-0,27	60	0,00	0,00	0,00	-4,21	-0,54	-0,25
	5	0,00	0,00	0,00	3,64	0,99	-0,22	58	0,00	0,00	0,00	-5,79	-1,33	-0,20
3	63	0,00	0,00	0,00	2,16	0,54	0,03	64	0,00	0,00	0,00	-4,11	-0,89	0,03
	7	0,00	0,00	0,00	2,06	0,17	0,00	62	0,00	0,00	0,00	-4,08	-0,81	0,00
4	67	0,00	0,00	0,00	2,16	0,37	0,01	68	0,00	0,00	0,00	-4,13	-0,85	0,01
	9	0,00	0,00	0,00	2,14	0,41	0,00	66	0,00	0,00	0,00	-4,12	-0,86	0,01
5	71	0,00	0,00	0,00	2,50	0,23	0,15	72	0,00	0,00	0,00	-4,49	-0,54	0,14
	11	0,00	0,00	0,00	2,19	0,60	-0,02	70	0,00	0,00	0,00	-4,16	-0,94	-0,03
6	21	0,00	0,00	0,00	0,59	-0,15	-0,08	17	0,00	0,00	0,00	-1,63	-0,55	-0,08
	13	0,00	0,00	0,00	0,19	-0,10	-0,12	16	0,00	0,00	0,00	-2,02	-0,50	-0,11
7	17	0,00	0,00	0,00	-1,63	-0,56	0,09	18	0,00	0,00	0,00	0,61	-0,14	0,09
	16	0,00	0,00	0,00	-2,01	-0,50	0,12	14	0,00	0,00	0,00	0,22	-0,08	0,12
8	19	0,00	0,00	0,00	0,42	0,56	-0,76	20	0,00	0,00	0,00	0,46	3,13	-0,45
	21	0,00	0,00	0,00	3,39	0,58	-0,78	17	0,00	0,00	0,00	-4,56	-3,51	-0,48
9	20	0,00	0,00	0,00	0,54	3,15	0,46	23	0,00	0,00	0,00	0,35	0,61	0,76
	17	0,00	0,00	0,00	-4,57	-3,52	0,48	18	0,00	0,00	0,00	3,41	0,54	0,77
10	21	0,00	0,00	0,00	0,89	0,12	-0,04	21	0,00	0,00	0,00	0,89	0,12	-0,04
	15	0,00	0,00	0,00	0,89	0,12	-0,04	13	0,00	0,00	0,00	0,89	0,12	-0,04
11	18	0,00	0,00	0,00	0,94	0,13	0,05	18	0,00	0,00	0,00	0,94	0,13	0,05
	14	0,00	0,00	0,00	0,94	0,13	0,05	22	0,00	0,00	0,00	0,94	0,13	0,05
12	74	0,02	-0,14	-0,19	-0,07	-0,55	-0,16	75	-0,08	-0,62	-0,03	-0,08	0,27	-0,21
	1	-0,09	-0,16	0,15	0,18	0,91	0,14	54	-0,19	-0,64	0,30	-0,20	-1,00	0,08
13	78	0,24	0,31	-0,01	-0,51	-0,03	0,78	79	-0,02	-0,98	1,11	-0,06	1,16	0,68
	3	-0,03	0,26	-0,57	-0,15	-0,75	-1,12	5	-0,29	-1,03	0,54	-0,08	-0,40	-1,23
14	80	0,03	-0,89	-1,12	0,21	1,15	-0,89	81	0,29	0,39	-0,14	-0,08	-0,18	-0,90
	6	-0,41	-0,98	-0,36	-0,07	-0,35	1,08	4	-0,16	0,30	0,62	-0,11	-0,56	1,07
15	82	0,31	0,92	-0,30	-0,27	-0,01	-0,80	83	-0,14	-1,37	1,08	-0,22	-1,57	-0,82
	15	-0,28	0,80	-0,02	0,04	0,19	0,88	13	-0,74	-1,49	1,35	0,10	0,52	0,85
16	84	-0,14	-1,36	-1,15	-0,25	-1,73	0,87	85	0,33	0,94	0,29	-0,28	-0,01	0,84
	14	-0,74	-1,49	-1,40	0,13	0,67	-0,87	22	-0,28	0,82	0,04	0,04	0,22	-0,89
17	86	0,00	-0,16	-0,18	-0,03	0,33	0,16	87	-0,09	-0,63	-0,04	0,04	-0,13	0,14
	19	-0,09	-0,18	0,14	-0,13	-0,64	-0,15	20	-0,18	-0,65	0,27	0,19	0,95	-0,16
18	74	0,03	-0,15	-0,09	-0,04	0,16	0,16	90	-0,07	-0,67	0,18	0,13	0,09	0,18
	1	-0,10	-0,17	0,29	-0,10	-0,51	-0,25	55	-0,20	-0,69	0,55	0,22	1,08	-0,23
19	76	0,07	-0,11	0,00	0,30	-0,06	-0,15	92	-0,03	-0,64	0,27	-0,16	-0,12	-0,05
	2	-0,08	-0,14	0,33	0,09	0,45	0,27	57	-0,19	-0,67	0,60	-0,22	-1,09	0,37
20	79	-0,06	-1,05	0,17	0,21	-1,23	-0,08	94	0,08	-0,33	0,24	0,18	1,03	0,15
	5	-0,37	-1,11	0,51	0,55	2,75	-0,27	59	-0,23	-0,40	0,58	0,20	1,01	-0,05
21	80	-0,30	-1,10	0,15	0,26	1,20	-0,03	97	-0,17	-0,44	0,23	-0,22	-0,77	-0,06
	6	-0,39	-1,12	0,46	-0,56	-2,80	0,20	61	-0,26	-0,46	0,54	-0,31	-1,57	0,17
22	95	0,05	-0,60	0,12	0,11	0,60	0,00	100	0,04	-0,65	-0,01	0,15	0,69	0,00
	7	-0,13	-0,64	0,15	0,20	1,02	-0,02	63	-0,14	-0,69	0,02	0,19	0,97	-0,02
23	98	-0,14	-0,64	0,24	-0,09	-0,59	0,04	103	-0,14	-0,66	0,10	-0,18	-0,69	0,04
	8	-0,13	-0,64	0,24	-0,28	-1,40	0,03	65	-0,13	-0,65	0,10	-0,25	-1,27	0,03
24	101	-0,13	-0,64	0,03	0,15	0,70	0,01	106	-0,13	-0,64	-0,10	0,14	0,73	0,01
	9	-0,13	-0,64	0,01	0,20	1,01	0,00	67	-0,13	-0,64	-0,11	0,20	1,02	0,00
25	104	-0,14	-0,65	0,02	-0,15	-0,73	0,01	109	-0,14	-0,65	-0,11	-0,14	-0,74	0,01
	10	-0,13	-0,65	0,01	-0,24	-1,22	0,00	69	-0,13	-0,65	-0,12	-0,24	-1,19	0,00
26	107	-0,23	-0,65	-0,16	0,13	0,69	0,03	112	-0,24	-0,68	-0,39	0,32	0,90	0,10
	11	-0,12	-0,62	-0,16	0,22	1,10	-0,05	71	-0,13	-0,66	-0,39	0,24	1,18	0,02
27	110	-0,23	-0,65	-0,18	-0,13	-0,69	-0,02	114	-0,24	-0,69	-0,42	-0,33	-0,92	-0,09
	12	-0,12	-0,63	-0,18	-0,25	-1,23	0,05	73	-0,13	-0,67	-0,42	-0,25	-1,26	-0,01
28	82	0,06	-0,17	-0,32	0,52	1,67	-0,04	116	-0,08	-0,83	-0,48	-0,08	0,03	0,02
	15	-0,03	-0,19	0,19	0,03	0,17	0,19	21	-0,16	-0,85	0,03	0,18	0,91	0,25
29	85	0,05	-0,18	-0,37	-0,53	-1,69	0,06	118	-0,08	-0,84	-0,54	0,08	-0,03	0,00
	22	-0,04	-0,20	0,18	-0,04	-0,19	-0,19	18	-0,17	-0,85	0,01	-0,18	-0,89	-0,25
30	96	0,27	0,81	0,52	-0,48	0,39	-0,29	121	0,11	0,01	0,29	1,42	0,39	0,00
	27	0,49	0,85	0,41	-1,32	-1,33	-0,43	120	0,34	0,06	0,18	1,02	-0,18	-0,14
31	102	0,00	0,00	0,00	-1,19	-0,47	-0,05	123	0,00	0,00	0,00	2,05	0,38	0,05
	36	0,00	0,00	0,00	-1,22	0,05	-0,13	122	0,00	0,00	0,00	1,95	0,66	-0,03
32	108	0,00	0,00	0,00	-1,09	-0,30	0,00	125	0,00	0,00	0,00	2,05	0,41	0,01
	38	0,00	0,00	0,00	-1,09	-0,20	-0,01	124	0,00	0,00	0,00	2,03	0,36	0,00
33	113	0,00	0,00	0,00	-0,90	-0,42	0,12	127	0,00	0,00	0,00	1,80	0,59	0,09
	40	0,00	0,00	0,00	-1,04	-0,08	0,00	126	0,00	0,00	0,00	2,03	0,32	-0,02
34	42	0,00	-0,12	0,06	-0,41	0,19	-0,04	129	0,01	-0,08	-0,13	0,04	-0,06	-0,13
	24	0,03	-0,11	0,10	-0,20	-0,15	0,00	77	0,03	-0,08	-0,09	-0,05	0,08	-0,08
35	44	-0,09	-0,39	-0,06	0,57	-0,92	-0,40	45	-0,02	-0,07	-0,04	-1,48	0,12	-0,40
	26	0,05	-0,36	-0,31	-2,38	0,39	0,66	27	0,12	-0,05	-0,29	1,49	-1,00	0,67
36	46	0,06	-0,10	0,01	0,09	0,10	0,12	47	0,03	-0,25	0,16	0,07	-1,44	0,17
	28	-0,36	-0,19	0,06	-0,09	-0,43	-0,33	29	-0,39	-0,33	0,21	0,30	1,49	-0,28
37	42	0,10	-0,11	0,07	0,39	-0,29	0,07	130	0,09	-0,13	-0,12	-0,07	0,17	0,13
	24	0,05	-0,12	0,20	0,20	0,36	0,06	91	0,05	-0,14	0,02	0,07	-0,19	0,12
38	43	0,18	-0,11	0,11	0,43	0,46	-0,04	131	0,17	-0,12	-0,14	0,03	-0,04	0,05
	25	0,07	-0,13	0,25	0,30	-0,27	-0,06	93	0,07	-0,14	0,00	-0,11	0,13	0,03
39	48	0,04	-0,31	-0,22	-0,08	0,78	0,44	49	0,08	-0,13	0,04	0,18	-0,32	0,44
	30	-0,39	-0,40	-0,26	-0,14	-0,72	-0,53	31	-0,36	-0,22	-0,01	0,23	1,15	-0,53

TENS. PESO PROPRIO: SHELL														
Shell Nro	Nodo N.ro	S11 kg/cmq	S22 kg/cmq	S12 kg/cmq	M11 kg/cmq	M22 kg/cmq	M12 kg/cmq	Nodo N.ro	S11 kg/cmq	S22 kg/cmq	S12 kg/cmq	M11 kg/cmq	M22 kg/cmq	M12 kg/cmq
40	50	0,08	-0,12	-0,05	0,18	-0,32	-0,44	51	0,04	-0,32	0,23	-0,07	0,86	-0,44
	32	-0,38	-0,22	0,00	0,23	1,16	0,55	33	-0,42	-0,42	0,28	-0,16	-0,81	0,55
41	52	0,02	-0,16	0,04	0,17	-0,03	0,00	132	0,04	-0,04	-0,11	-0,13	0,00	0,03
	34	-0,05	-0,18	0,06	-0,02	-0,11	0,01	89	-0,03	-0,06	-0,09	-0,04	-0,21	0,03
42	48	0,02	-0,21	0,08	0,23	0,21	0,01	133	0,05	-0,05	-0,12	-0,14	0,01	0,03
	30	-0,07	-0,23	0,11	-0,09	-0,47	-0,03	117	-0,04	-0,07	-0,10	-0,04	-0,22	0,00
43	51	0,02	-0,21	0,08	-0,26	-0,25	-0,01	134	0,05	-0,05	-0,12	0,15	-0,01	-0,04
	33	-0,07	-0,22	0,10	0,11	0,54	0,03	119	-0,04	-0,07	-0,10	0,05	0,24	0,00
44	45	-0,39	-0,24	0,00	-0,24	0,37	0,35	135	-0,33	0,07	-0,07	0,05	-0,26	0,13
	27	0,04	-0,15	-0,27	-0,91	-1,48	-0,17	120	0,10	0,15	-0,34	1,10	0,86	-0,39
45	49	-0,40	-0,25	-0,04	0,13	-0,33	-0,24	136	-0,33	0,09	-0,12	-0,04	0,29	-0,20
	31	-0,04	-0,18	-0,18	0,23	1,15	0,21	128	0,03	0,17	-0,26	-0,13	-0,64	0,25
46	56	0,00	0,00	0,00	-4,57	-2,81	-0,67	57	0,00	0,00	0,00	3,31	0,02	-1,02
	54	0,00	0,00	0,00	0,51	2,85	-0,40	2	0,00	0,00	0,00	0,38	0,92	-0,75
47	3	0,00	0,00	0,00	3,26	1,01	-0,37	58	0,00	0,00	0,00	-4,26	-0,83	-0,50
	55	0,00	0,00	0,00	3,40	0,63	0,48	56	0,00	0,00	0,00	-4,50	-2,64	0,34
48	58	0,00	0,00	0,00	-4,19	-0,81	0,35	4	0,00	0,00	0,00	3,40	0,95	0,30
	56	0,00	0,00	0,00	-4,53	-2,65	-0,49	57	0,00	0,00	0,00	3,45	0,73	-0,54
49	60	0,00	0,00	0,00	-4,19	-0,54	0,18	61	0,00	0,00	0,00	2,49	0,50	0,21
	58	0,00	0,00	0,00	-5,89	-1,35	0,09	6	0,00	0,00	0,00	4,07	1,14	0,12
50	7	0,00	0,00	0,00	2,13	0,55	0,01	62	0,00	0,00	0,00	-4,11	-0,96	0,06
	59	0,00	0,00	0,00	2,08	0,08	-0,16	60	0,00	0,00	0,00	-4,21	-0,54	-0,11
51	62	0,00	0,00	0,00	-4,11	-0,96	-0,05	8	0,00	0,00	0,00	2,44	0,55	-0,02
	60	0,00	0,00	0,00	-4,19	-0,54	0,07	61	0,00	0,00	0,00	2,46	0,34	0,10
52	64	0,00	0,00	0,00	-4,11	-0,89	0,01	65	0,00	0,00	0,00	2,35	0,47	-0,02
	62	0,00	0,00	0,00	-4,08	-0,81	0,02	8	0,00	0,00	0,00	2,41	0,40	-0,01
53	9	0,00	0,00	0,00	2,15	0,45	0,02	66	0,00	0,00	0,00	-4,12	-0,86	0,02
	63	0,00	0,00	0,00	2,11	0,32	0,01	64	0,00	0,00	0,00	-4,10	-0,84	0,01
54	66	0,00	0,00	0,00	-4,12	-0,86	0,01	10	0,00	0,00	0,00	2,30	0,42	-0,01
	64	0,00	0,00	0,00	-4,10	-0,84	0,02	65	0,00	0,00	0,00	2,34	0,43	0,00
55	68	0,00	0,00	0,00	-4,13	-0,85	0,00	69	0,00	0,00	0,00	2,28	0,38	-0,01
	66	0,00	0,00	0,00	-4,12	-0,86	0,01	10	0,00	0,00	0,00	2,30	0,46	0,00
56	11	0,00	0,00	0,00	2,14	0,31	0,03	70	0,00	0,00	0,00	-4,13	-0,78	0,02
	67	0,00	0,00	0,00	2,18	0,47	0,00	68	0,00	0,00	0,00	-4,14	-0,90	-0,01
57	70	0,00	0,00	0,00	-4,13	-0,78	-0,01	12	0,00	0,00	0,00	2,23	0,32	-0,03
	68	0,00	0,00	0,00	-4,14	-0,90	0,02	69	0,00	0,00	0,00	2,30	0,49	0,00
58	72	0,00	0,00	0,00	-4,49	-0,54	-0,13	73	0,00	0,00	0,00	2,57	0,23	-0,15
	70	0,00	0,00	0,00	-4,16	-0,94	0,04	12	0,00	0,00	0,00	2,29	0,62	0,02
59	13	0,00	0,00	0,00	2,72	0,81	-0,11	16	0,00	0,00	0,00	-5,20	-2,15	-0,22
	71	0,00	0,00	0,00	2,59	0,69	0,39	72	0,00	0,00	0,00	-4,47	-0,44	0,29
60	16	0,00	0,00	0,00	-5,20	-2,15	0,22	14	0,00	0,00	0,00	2,75	0,80	0,10
	72	0,00	0,00	0,00	-4,47	-0,44	-0,27	73	0,00	0,00	0,00	2,67	0,71	-0,40
61	75	-0,07	-0,62	0,10	-0,08	0,27	0,01	76	0,03	-0,13	0,23	0,17	-0,62	0,11
	54	-0,19	-0,65	-0,26	-0,20	-1,00	-0,26	2	-0,09	-0,16	-0,13	0,19	0,97	-0,17
62	24	0,02	-0,20	0,07	-0,16	0,06	-0,02	77	-0,01	-0,33	-0,09	-0,06	0,06	-0,11
	74	0,07	-0,19	0,12	0,03	-0,04	-0,01	75	0,04	-0,32	-0,04	-0,15	-0,10	-0,10
63	77	0,00	-0,33	0,12	-0,05	0,07	-0,07	25	0,03	-0,20	-0,05	0,29	-0,02	-0,02
	75	0,05	-0,32	0,09	-0,15	-0,10	-0,08	76	0,08	-0,19	-0,08	0,33	0,21	-0,03
64	26	0,37	-0,38	-0,30	-2,58	-0,64	0,33	27	0,27	-0,85	0,52	2,36	3,37	0,33
	78	-0,17	-0,49	0,02	-0,47	0,18	-0,34	79	-0,27	-0,96	0,84	-0,77	-2,41	-0,33
65	28	-0,39	-0,60	-0,58	0,48	2,42	-0,10	29	-0,36	-0,45	-0,09	-0,12	-0,08	-0,09
	80	0,06	-0,51	-0,62	-0,48	-2,30	-0,07	81	0,09	-0,36	-0,13	-0,01	0,17	-0,06
66	30	-0,44	-0,47	0,05	0,09	0,43	-0,04	31	-0,46	-0,61	0,66	-0,50	-2,49	-0,02
	82	0,16	-0,35	0,12	-0,36	-0,47	0,00	83	0,13	-0,49	0,74	0,59	2,49	0,02
67	32	-0,47	-0,59	-0,72	-0,52	-2,60	0,01	33	-0,46	-0,50	-0,05	0,09	0,45	0,04
	84	0,13	-0,47	-0,80	0,63	2,64	0,02	85	0,15	-0,38	-0,14	-0,37	-0,50	0,04
68	87	-0,09	-0,63	0,09	0,04	-0,13	-0,13	88	0,00	-0,17	0,21	-0,02	0,36	-0,14
	20	-0,18	-0,65	-0,24	0,19	0,95	0,17	23	-0,09	-0,19	-0,12	-0,13	-0,66	0,16
69	34	-0,06	-0,26	0,10	-0,07	-0,34	0,00	89	-0,07	-0,32	-0,08	-0,00	-0,12	0,01
	86	0,04	-0,24	0,13	-0,04	0,26	0,02	87	0,02	-0,30	-0,04	0,07	0,00	0,04
70	89	-0,07	-0,32	0,11	-0,02	-0,12	0,00	35	-0,05	-0,25	-0,07	-0,06	-0,32	0,01
	87	0,03	-0,30	0,09	0,07	0,00	-0,02	88	0,04	-0,24	-0,09	-0,04	0,23	-0,01
71	90	0,01	-0,52	0,26	0,17	0,10	0,13	78	-0,01	-0,62	0,56	-0,29	0,69	-0,04
	55	-0,24	-0,57	-0,13	0,22	1,08	-0,02	3	-0,26	-0,67	0,18	0,08	0,90	-0,18
72	24	0,07	-0,19	0,14	0,06	-0,33	0,06	91	0,02	-0,41	0,08	0,12	0,07	0,17
	74	0,08	-0,19	0,24	-0,01	0,32	0,01	90	0,03	-0,41	0,18	0,14	0,15	0,12
73	91	0,34	-0,42	0,17	0,10	0,06	0,10	26	0,34	-0,41	0,07	-0,54	-0,51	0,05
	90	0,17	-0,46	0,26	0,18	0,16	0,15	78	0,17	-0,44	0,17	-0,36	0,34	0,10
74	92	-0,09	-0,49	0,35	-0,18	-0,13	0,01	81	-0,12	-0,63	0,55	-0,02	-0,63	-0,01
	57	-0,23	-0,52	-0,08	-0,22	-1,09	0,17	4	-0,26	-0,66	0,12	-0,22	-1,09	0,14
75	25	0,10	-0,18	0,19	0,44	0,45	-0,05	93	0,06	-0,42	0,14	-0,14	-0,02	-0,02
	76	0,09	-0,18	0,28	0,24	-0,32	-0,01	92	0,05	-0,42	0,22	-0,17	-0,16	0,01
76	93	0,57	-0,39	0,29	-0,16	-0,03	0,02	29	0,59	-0,26	0,32	0,09	0,41	-0,04
	92	0,06	-0,50	0,30	-0,18	-0,16	-0,02	81	0,09	-0,36	0,33	0,04	-0,34	-0,09
77	94	0,07	-0,55	0,31	0,22	1,03	-0,05	95	0,06	-0,58	0,02	0,07	0,59	-0,07
	59	-0,13	-0,59	0,38	0,20	1,01	0,08	7	-0,14	-0,62	0,09	0,20	1,02	0,06
78	27	0,77	-0,46	0,38	0,46	-1,55	0,19	96	0,83	-0,16	-0,15	-0,33	0,32	0,16
	79	0,07	-0,60	0,82	0,88	2,14	0,07	94	0,13	-0,30	0,30	0,04	0,31	0,03
79	96	0,89	-0,16	0,49	-0,22	0,34	0,01	36	0,90	-0,08	0,18	0,26	0,15	-0,01
	94	0,03	-0,33	0,36	0,08	0,32	-0,04	95	0,04	-0,25	0,05	0,10	0,74	-0,05
80	97	-0,19	-0,70	0,38	-0,24	-0,77	0,09	98	-0,18	-0,64	0,20	-0,07	-0,59	0,07
	61	-0,14	-0,69	0,37	-0,31	-1,57	-0,01	8	-0,13	-0,63	0,18	-0,28	-1,40	-0,03
81	28	-0,15	-0,59	0,78	0,22	1,11	-0,01	99	-0,09	-0,33	0,17	0,08	0,42	0,01
	80	-0,06	-0,57	0,76	-0,25	-1,34	-0,13	97	0,00	-0,31	0,15	-0,13	-0,29	-0,11
82	99	-0,08	-0,36	0,34	0,08	0,42	-0,11	37	-0,07	-0,36	0,19	0,07	0,35	-0,09
	97	-0,13	-0,37	0,31	-0,14	-0,30	0,05	98	-0,13	-0,37	0,15	-0,09	-0,70	0,07
83	100	-0,10	-0,68	0,11	0,15	0,69	0,00	101	-0,09	-0,63	-0,01	0,14	0,70	0,01
	63	-0,14	-0,69	0,09	0,19	0,97	-0,01	9	-0,13	-0,64	-0,03	0,20	1,01	0,00
84	36	-0,05	-0,52	0,41	0,02	0,11	0,07	102	-0,03	-0,44	0,27	0,10	0,49	0,06
	95	0,13	-0,48	0,15	0,14	0,75	-0,02	100	0,15	-0,41	0,01	0,14	0,65	-0,02
85	102	-0,07	-0,37	0,15	0,10	0,49	0,02	38	-0,07	-0,38	0,02	0,08	0,41</	

TENS. PESO PROPRIO: SHELL														
Shell Nro	Nodo N.ro	S11 kg/cmq	S22 kg/cmq	S12 kg/cmq	M11 kg/cmq	M22 kg/cmq	M12 kg/cmq	Nodo N.ro	S11 kg/cmq	S22 kg/cmq	S12 kg/cmq	M11 kg/cmq	M22 kg/cmq	M12 kg/cmq
86	103	-0,13	-0,65	0,12	-0,18	-0,69	0,03	104	-0,13	-0,65	0,00	-0,14	-0,72	0,01
	65	-0,13	-0,65	0,12	-0,25	-1,27	0,02	10	-0,13	-0,65	-0,01	-0,24	-1,22	0,00
87	37	-0,07	-0,37	0,21	0,07	0,35	-0,12	105	-0,07	-0,37	0,12	-0,06	-0,31	-0,12
	98	-0,08	-0,37	0,19	-0,11	-0,70	0,07	103	-0,08	-0,38	0,10	-0,17	-0,64	0,07
88	105	-0,07	-0,36	0,12	-0,06	-0,31	-0,02	39	-0,07	-0,36	-0,01	-0,04	-0,22	0,00
	103	-0,08	-0,36	0,12	-0,17	-0,64	-0,01	104	-0,08	-0,36	-0,01	-0,15	-0,74	0,01
89	106	-0,16	-0,65	-0,05	0,14	0,73	0,01	107	-0,15	-0,63	-0,21	0,15	0,69	0,01
	67	-0,13	-0,64	-0,08	0,20	1,02	-0,01	11	-0,12	-0,62	-0,24	0,22	1,10	0,00
90	38	-0,07	-0,37	0,03	0,08	0,41	0,01	108	-0,07	-0,36	-0,10	0,08	0,41	0,01
	101	-0,07	-0,37	0,03	0,15	0,72	0,01	106	-0,07	-0,36	-0,10	0,14	0,71	0,01
91	108	-0,07	-0,36	-0,06	0,08	0,41	0,01	40	-0,07	-0,35	-0,19	0,06	0,31	0,00
	106	-0,10	-0,37	-0,06	0,14	0,71	0,01	107	-0,10	-0,36	-0,19	0,17	0,79	0,01
92	109	-0,16	-0,65	-0,07	-0,14	-0,74	0,01	110	-0,15	-0,63	-0,24	-0,15	-0,70	0,01
	69	-0,13	-0,65	-0,10	-0,24	-1,19	0,01	12	-0,13	-0,63	-0,26	-0,25	-1,23	0,00
93	39	-0,07	-0,36	0,02	-0,04	-0,22	0,00	111	-0,07	-0,36	-0,12	-0,05	-0,27	0,00
	104	-0,08	-0,36	0,02	-0,16	-0,74	0,01	109	-0,08	-0,36	-0,11	-0,14	-0,72	0,01
94	111	-0,07	-0,36	-0,07	-0,05	-0,27	0,00	41	-0,07	-0,35	-0,22	-0,04	-0,20	0,00
	109	-0,10	-0,36	-0,07	-0,14	-0,72	0,00	110	-0,10	-0,36	-0,22	-0,17	-0,81	0,01
95	112	-0,25	-0,34	-0,19	0,35	0,90	0,08	83	-0,49	-1,52	-0,13	-0,49	-1,14	0,03
	71	-0,29	-0,35	-0,50	0,24	1,18	0,14	13	-0,52	-1,53	-0,44	0,59	2,95	0,08
96	40	-0,08	-0,34	-0,12	0,06	0,31	-0,03	113	-0,08	-0,35	-0,26	0,10	0,48	-0,10
	107	-0,18	-0,36	-0,14	0,15	0,79	0,07	112	-0,19	-0,38	-0,28	0,20	0,33	0,00
97	113	-0,07	-0,37	-0,14	0,10	0,48	-0,18	31	-0,13	-0,69	-0,79	-0,26	-1,30	-0,13
	112	-0,03	-0,36	-0,07	0,23	0,33	-0,01	83	-0,10	-0,68	-0,73	0,03	1,48	0,04
98	114	-0,26	-0,34	-0,21	-0,36	-0,92	-0,06	84	-0,49	-1,53	-0,18	0,52	1,24	-0,01
	73	-0,29	-0,35	-0,53	-0,25	-1,26	-0,14	14	-0,53	-1,54	-0,49	-0,62	-3,09	-0,08
99	41	-0,08	-0,34	-0,14	-0,04	-0,20	0,04	115	-0,08	-0,35	-0,29	-0,08	-0,42	0,11
	110	-0,18	-0,36	-0,16	-0,15	-0,80	-0,05	114	-0,19	-0,38	-0,31	-0,20	-0,31	0,01
100	115	-0,07	-0,38	-0,17	-0,08	-0,42	0,19	32	-0,12	-0,67	-0,83	0,28	1,41	0,14
	114	-0,03	-0,37	-0,10	-0,23	-0,32	0,03	84	-0,09	-0,66	-0,76	-0,03	-1,55	-0,02
101	116	-0,14	-0,62	-0,38	-0,06	0,03	-0,06	86	-0,03	-0,07	0,03	-0,05	0,15	-0,15
	21	-0,23	-0,64	-0,55	0,18	0,91	0,28	19	-0,12	-0,09	-0,13	-0,09	-0,46	0,19
102	30	-0,07	-0,38	-0,09	-0,08	-0,42	-0,02	117	-0,07	-0,35	-0,32	-0,02	-0,12	-0,08
	82	0,01	-0,36	-0,08	0,26	0,33	-0,10	116	0,02	-0,33	-0,30	-0,03	0,28	-0,16
103	117	-0,08	-0,32	-0,16	-0,02	-0,12	-0,12	34	-0,06	-0,25	-0,26	-0,08	-0,39	-0,04
	116	0,01	-0,30	-0,20	-0,01	0,28	-0,07	86	0,02	-0,23	-0,30	-0,01	0,35	0,02
104	118	-0,15	-0,63	-0,44	0,06	-0,04	0,08	88	-0,03	-0,06	0,00	0,06	-0,10	0,17
	18	-0,23	-0,64	-0,59	-0,18	-0,89	-0,27	23	-0,12	-0,08	-0,15	0,09	0,43	-0,18
105	33	-0,07	-0,37	-0,12	0,09	0,45	0,02	119	-0,07	-0,36	-0,36	0,02	0,12	0,09
	85	0,01	-0,36	-0,10	-0,25	-0,30	0,12	118	0,02	-0,34	-0,34	0,03	-0,27	0,19
106	119	-0,08	-0,32	-0,20	0,02	0,12	0,13	35	-0,07	-0,25	-0,29	0,09	0,43	0,04
	118	0,01	-0,30	-0,24	0,02	-0,27	0,08	88	0,02	-0,24	-0,33	0,00	-0,40	0,00
107	121	0,41	0,15	0,11	1,59	0,43	0,02	99	0,36	-0,11	0,18	-1,08	-0,16	0,20
	120	-0,04	0,06	0,15	0,28	-0,33	0,04	28	-0,10	-0,20	0,22	-0,47	-0,46	0,22
108	36	0,43	0,85	-0,19	-1,30	-0,35	0,05	122	0,31	0,21	0,00	1,81	-0,07	-0,02
	96	0,10	0,78	0,15	-0,67	-0,55	-0,12	121	-0,03	0,14	0,35	1,46	0,58	-0,18
109	122	0,42	0,20	0,10	1,95	-0,05	0,02	37	0,38	0,03	0,10	-1,28	-0,33	0,13
	121	0,39	0,20	0,17	1,63	0,62	0,00	99	0,35	0,02	0,17	-1,10	-0,24	0,11
110	123	0,00	0,00	0,00	2,01	0,37	-0,08	105	0,00	0,00	0,00	-0,87	-0,31	0,07
	122	0,00	0,00	0,00	2,10	0,69	0,00	37	0,00	0,00	0,00	-1,25	-0,15	0,20
111	38	0,00	0,00	0,00	-1,11	-0,27	0,00	124	0,00	0,00	0,00	2,03	0,39	0,00
	102	0,00	0,00	0,00	-1,15	-0,22	0,01	123	0,00	0,00	0,00	2,05	0,36	0,01
112	124	0,00	0,00	0,00	2,04	0,40	0,01	39	0,00	0,00	0,00	-0,91	-0,22	0,00
	123	0,00	0,00	0,00	2,01	0,35	0,01	105	0,00	0,00	0,00	-0,85	-0,20	0,00
113	125	0,00	0,00	0,00	2,04	0,41	0,00	111	0,00	0,00	0,00	-0,92	-0,27	0,00
	124	0,00	0,00	0,00	2,04	0,37	0,01	39	0,00	0,00	0,00	-0,89	-0,16	0,01
114	40	0,00	0,00	0,00	-1,10	-0,36	0,02	126	0,00	0,00	0,00	2,06	0,46	0,02
	108	0,00	0,00	0,00	-1,06	-0,14	-0,01	125	0,00	0,00	0,00	2,03	0,34	-0,01
115	126	0,00	0,00	0,00	2,06	0,46	-0,01	41	0,00	0,00	0,00	-0,98	-0,33	-0,02
	125	0,00	0,00	0,00	2,03	0,34	0,02	111	0,00	0,00	0,00	-0,89	-0,12	0,01
116	127	0,00	0,00	0,00	1,80	0,59	-0,08	115	0,00	0,00	0,00	-0,81	-0,41	-0,12
	126	0,00	0,00	0,00	2,03	0,32	0,03	41	0,00	0,00	0,00	-0,92	-0,05	0,00
117	31	0,00	0,00	0,00	-0,81	-0,46	0,46	128	0,00	0,00	0,00	0,77	0,07	0,15
	113	0,00	0,00	0,00	-0,85	-0,17	0,31	127	0,00	0,00	0,00	1,78	0,48	-0,01
118	128	0,00	0,00	0,00	0,74	0,07	-0,13	32	0,00	0,00	0,00	-0,78	-0,45	-0,47
	127	0,00	0,00	0,00	1,78	0,48	0,02	115	0,00	0,00	0,00	-0,76	-0,15	-0,32
119	129	0,04	-0,07	0,13	0,01	-0,07	-0,03	43	0,03	-0,12	-0,05	0,32	0,18	0,01
	77	0,04	-0,07	0,12	-0,04	0,08	-0,09	25	0,03	-0,12	-0,06	0,33	0,16	-0,05
120	130	0,03	-0,14	0,20	-0,03	0,17	-0,01	44	0,02	-0,22	-0,18	-0,54	-0,60	-0,08
	91	0,34	-0,07	0,10	0,05	-0,20	0,13	26	0,32	-0,16	-0,28	-0,45	-0,04	0,06
121	131	-0,02	-0,25	0,22	0,10	-0,03	0,14	47	0,00	-0,16	-0,27	-0,51	-0,27	0,04
	93	0,60	-0,13	0,16	-0,14	0,12	0,09	29	0,62	-0,04	-0,33	0,09	0,44	-0,01
122	132	0,04	-0,05	0,11	-0,13	0,00	-0,03	53	0,02	-0,16	-0,04	0,19	0,03	0,00
	89	-0,03	-0,06	0,10	-0,04	-0,21	-0,03	35	-0,05	-0,18	-0,05	-0,04	-0,18	0,00
123	133	0,05	-0,03	0,13	-0,12	0,01	-0,02	52	0,02	-0,17	-0,04	0,06	-0,27	-0,03
	117	-0,05	-0,05	0,06	-0,04	-0,22	-0,05	34	-0,08	-0,19	-0,11	0,04	0,21	-0,06
124	134	0,05	-0,02	0,14	0,12	-0,02	0,01	53	0,02	-0,18	-0,04	-0,02	0,34	0,03
	119	-0,05	-0,04	0,06	0,05	0,24	0,05	35	-0,08	-0,20	-0,12	-0,06	-0,29	0,07
125	135	-0,28	0,10	0,10	0,38	-0,20	-0,29	46	-0,34	-0,23	0,04	-0,02	0,08	-0,18
	120	-0,09	0,13	0,24	-0,05	0,63	0,00	28	-0,15	-0,19	0,17	0,21	-0,37	0,11
126	136	-0,34	0,09	0,12	-0,04	0,29	0,21	50	-0,40	-0,25	0,04	0,13	-0,33	0,25
	128	0,03	0,17	0,25	-0,13	-0,64	-0,24	32	-0,04	-0,17	0,18	0,23	1,16	-0,20

TENS. SOVRACCARICO PERMAN.: SHELL														
Shell Nro	Nodo N.ro	S11 kg/cmq	S22 kg/cmq	S12 kg/cmq	M11 kg/cmq	M22 kg/cmq	M12 kg/cmq	Nodo N.ro	S11 kg/cmq	S22 kg/cmq	S12 kg/cmq	M11 kg/cmq	M22 kg/cmq	M12 kg/cmq
1	55	0,00	0,00	0,00	0,00	0,00	0,00	56	0,00	0,00	0,00	0,00	0,00	0,00
	1	0,00	0,00	0,00	0,00	0,00	0,00	54	0,00	0,00	0,00	0,00	0,00	0,00
2	59	0,00	0,00	0,00	0,00	0,00	0,00	60	0,00	0,00	0,00	0,00	0,00	0,00
	5	0,00	0,00	0,00	0,00	0,00	0,00	58	0,00	0,00	0,00	0,00	0,00	0,00
3	63	0,00	0,00	0,00	0,00	0,00	0,00	64	0,00	0,00	0,00	0,00	0,00	0,00
	7	0,00	0,00	0,00	0,00	0,00	0,00	62	0,00	0,00	0,00	0,00	0,00	0,00

TENS. SOVRACCARICO PERMAN.: SHELL

Shell Nro	Nodo N.ro	S11 kg/cmq	S22 kg/cmq	S12 kg/cmq	M11 kg/cmq	M22 kg/cmq	M12 kg/cmq	Nodo N.ro	S11 kg/cmq	S22 kg/cmq	S12 kg/cmq	M11 kg/cmq	M22 kg/cmq	M12 kg/cmq
4	67	0,00	0,00	0,00	0,00	0,00	0,00	68	0,00	0,00	0,00	0,00	0,00	0,00
	9	0,00	0,00	0,00	0,00	0,00	0,00	66	0,00	0,00	0,00	0,00	0,00	0,00
5	71	0,00	0,00	0,00	0,00	0,00	0,00	72	0,00	0,00	0,00	0,00	0,00	0,00
	11	0,00	0,00	0,00	0,00	0,00	0,00	70	0,00	0,00	0,00	0,00	0,00	0,00
6	21	0,00	0,00	0,00	0,00	0,00	0,00	17	0,00	0,00	0,00	0,00	0,00	0,00
	13	0,00	0,00	0,00	0,00	0,00	0,00	16	0,00	0,00	0,00	0,00	0,00	0,00
7	17	0,00	0,00	0,00	0,00	0,00	0,00	18	0,00	0,00	0,00	0,00	0,00	0,00
	16	0,00	0,00	0,00	0,00	0,00	0,00	14	0,00	0,00	0,00	0,00	0,00	0,00
8	19	0,00	0,00	0,00	0,00	0,00	0,00	20	0,00	0,00	0,00	0,00	0,00	0,00
	21	0,00	0,00	0,00	0,00	0,00	0,00	17	0,00	0,00	0,00	0,00	0,00	0,00
9	20	0,00	0,00	0,00	0,00	0,00	0,00	23	0,00	0,00	0,00	0,00	0,00	0,00
	17	0,00	0,00	0,00	0,00	0,00	0,00	18	0,00	0,00	0,00	0,00	0,00	0,00
10	21	0,00	0,00	0,00	0,00	0,00	0,00	21	0,00	0,00	0,00	0,00	0,00	0,00
	15	0,00	0,00	0,00	0,00	0,00	0,00	13	0,00	0,00	0,00	0,00	0,00	0,00
11	18	0,00	0,00	0,00	0,00	0,00	0,00	18	0,00	0,00	0,00	0,00	0,00	0,00
	14	0,00	0,00	0,00	0,00	0,00	0,00	22	0,00	0,00	0,00	0,00	0,00	0,00
12	74	0,00	0,00	0,00	0,00	0,00	0,00	75	0,00	0,00	0,00	0,00	0,00	0,00
	1	0,00	0,00	0,00	0,00	0,00	0,00	54	0,00	0,00	0,00	0,00	0,00	0,00
13	78	0,00	0,00	0,00	0,00	0,00	0,00	79	0,00	0,00	0,00	0,00	0,00	0,00
	3	0,00	0,00	0,00	0,00	0,00	0,00	5	0,00	0,00	0,00	0,00	0,00	0,00
14	80	0,00	0,00	0,00	0,00	0,00	0,00	81	0,00	0,00	0,00	0,00	0,00	0,00
	6	0,00	0,00	0,00	0,00	0,00	0,00	4	0,00	0,00	0,00	0,00	0,00	0,00
15	82	0,00	0,00	0,00	0,00	0,00	0,00	83	0,00	0,00	0,00	0,00	0,00	0,00
	15	0,00	0,00	0,00	0,00	0,00	0,00	13	0,00	0,00	0,00	0,00	0,00	0,00
16	84	0,00	0,00	0,00	0,00	0,00	0,00	85	0,00	0,00	0,00	0,00	0,00	0,00
	14	0,00	0,00	0,00	0,00	0,00	0,00	22	0,00	0,00	0,00	0,00	0,00	0,00
17	86	0,00	0,00	0,00	0,00	0,00	0,00	87	0,00	0,00	0,00	0,00	0,00	0,00
	19	0,00	0,00	0,00	0,00	0,00	0,00	20	0,00	0,00	0,00	0,00	0,00	0,00
18	74	0,00	0,00	0,00	0,00	0,00	0,00	90	0,00	0,00	0,00	0,00	0,00	0,00
	1	0,00	0,00	0,00	0,00	0,00	0,00	55	0,00	0,00	0,00	0,00	0,00	0,00
19	76	0,00	0,00	0,00	0,00	0,00	0,00	92	0,00	0,00	0,00	0,00	0,00	0,00
	2	0,00	0,00	0,00	0,00	0,00	0,00	57	0,00	0,00	0,00	0,00	0,00	0,00
20	79	0,00	0,00	0,00	0,00	0,00	0,00	94	0,00	0,00	0,00	0,00	0,00	0,00
	5	0,00	0,00	0,00	0,00	0,00	0,00	59	0,00	0,00	0,00	0,00	0,00	0,00
21	80	0,00	0,00	0,00	0,00	0,00	0,00	97	0,00	0,00	0,00	0,00	0,00	0,00
	6	0,00	0,00	0,00	0,00	0,00	0,00	61	0,00	0,00	0,00	0,00	0,00	0,00
22	95	0,00	0,00	0,00	0,00	0,00	0,00	100	0,00	0,00	0,00	0,00	0,00	0,00
	7	0,00	0,00	0,00	0,00	0,00	0,00	63	0,00	0,00	0,00	0,00	0,00	0,00
23	98	0,00	0,00	0,00	0,00	0,00	0,00	103	0,00	0,00	0,00	0,00	0,00	0,00
	8	0,00	0,00	0,00	0,00	0,00	0,00	65	0,00	0,00	0,00	0,00	0,00	0,00
24	101	0,00	0,00	0,00	0,00	0,00	0,00	106	0,00	0,00	0,00	0,00	0,00	0,00
	9	0,00	0,00	0,00	0,00	0,00	0,00	67	0,00	0,00	0,00	0,00	0,00	0,00
25	104	0,00	0,00	0,00	0,00	0,00	0,00	109	0,00	0,00	0,00	0,00	0,00	0,00
	10	0,00	0,00	0,00	0,00	0,00	0,00	69	0,00	0,00	0,00	0,00	0,00	0,00
26	107	0,00	0,00	0,00	0,00	0,00	0,00	112	0,00	0,00	0,00	0,00	0,00	0,00
	11	0,00	0,00	0,00	0,00	0,00	0,00	71	0,00	0,00	0,00	0,00	0,00	0,00
27	110	0,00	0,00	0,00	0,00	0,00	0,00	114	0,00	0,00	0,00	0,00	0,00	0,00
	12	0,00	0,00	0,00	0,00	0,00	0,00	73	0,00	0,00	0,00	0,00	0,00	0,00
28	82	0,00	0,00	0,00	0,00	0,00	0,00	116	0,00	0,00	0,00	0,00	0,00	0,00
	15	0,00	0,00	0,00	0,00	0,00	0,00	21	0,00	0,00	0,00	0,00	0,00	0,00
29	85	0,00	0,00	0,00	0,00	0,00	0,00	118	0,00	0,00	0,00	0,00	0,00	0,00
	22	0,00	0,00	0,00	0,00	0,00	0,00	18	0,00	0,00	0,00	0,00	0,00	0,00
30	96	0,00	0,00	0,00	0,00	0,00	0,00	121	0,00	0,00	0,00	0,00	0,00	0,00
	27	0,00	0,00	0,00	0,00	0,00	0,00	120	0,00	0,00	0,00	0,00	0,00	0,00
31	102	0,00	0,00	0,00	0,00	0,00	0,00	123	0,00	0,00	0,00	0,00	0,00	0,00
	36	0,00	0,00	0,00	0,00	0,00	0,00	122	0,00	0,00	0,00	0,00	0,00	0,00
32	108	0,00	0,00	0,00	0,00	0,00	0,00	125	0,00	0,00	0,00	0,00	0,00	0,00
	38	0,00	0,00	0,00	0,00	0,00	0,00	124	0,00	0,00	0,00	0,00	0,00	0,00
33	113	0,00	0,00	0,00	0,00	0,00	0,00	127	0,00	0,00	0,00	0,00	0,00	0,00
	40	0,00	0,00	0,00	0,00	0,00	0,00	126	0,00	0,00	0,00	0,00	0,00	0,00
34	42	0,00	0,00	0,00	0,00	0,00	0,00	129	0,00	0,00	0,00	0,00	0,00	0,00
	24	0,00	0,00	0,00	0,00	0,00	0,00	77	0,00	0,00	0,00	0,00	0,00	0,00
35	44	0,00	0,00	0,00	0,00	0,00	0,00	45	0,00	0,00	0,00	0,00	0,00	0,00
	26	0,00	0,00	0,00	0,00	0,00	0,00	27	0,00	0,00	0,00	0,00	0,00	0,00
36	46	0,00	0,00	0,00	0,00	0,00	0,00	47	0,00	0,00	0,00	0,00	0,00	0,00
	28	0,00	0,00	0,00	0,00	0,00	0,00	29	0,00	0,00	0,00	0,00	0,00	0,00
37	42	0,00	0,00	0,00	0,00	0,00	0,00	130	0,00	0,00	0,00	0,00	0,00	0,00
	24	0,00	0,00	0,00	0,00	0,00	0,00	91	0,00	0,00	0,00	0,00	0,00	0,00
38	43	0,00	0,00	0,00	0,00	0,00	0,00	131	0,00	0,00	0,00	0,00	0,00	0,00
	25	0,00	0,00	0,00	0,00	0,00	0,00	93	0,00	0,00	0,00	0,00	0,00	0,00
39	48	0,00	0,00	0,00	0,00	0,00	0,00	49	0,00	0,00	0,00	0,00	0,00	0,00
	30	0,00	0,00	0,00	0,00	0,00	0,00	31	0,00	0,00	0,00	0,00	0,00	0,00
40	50	0,00	0,00	0,00	0,00	0,00	0,00	51	0,00	0,00	0,00	0,00	0,00	0,00
	32	0,00	0,00	0,00	0,00	0,00	0,00	33	0,00	0,00	0,00	0,00	0,00	0,00
41	52	0,00	0,00	0,00	0,00	0,00	0,00	132	0,00	0,00	0,00	0,00	0,00	0,00
	34	0,00	0,00	0,00	0,00	0,00	0,00	89	0,00	0,00	0,00	0,00	0,00	0,00
42	48	0,00	0,00	0,00	0,00	0,00	0,00	133	0,00	0,00	0,00	0,00	0,00	0,00
	30	0,00	0,00	0,00	0,00	0,00	0,00	117	0,00	0,00	0,00	0,00	0,00	0,00
43	51	0,00	0,00	0,00	0,00	0,00	0,00	134	0,00	0,00	0,00	0,00	0,00	0,00
	33	0,00	0,00	0,00	0,00	0,00	0,00	119	0,00	0,00	0,00	0,00	0,00	0,00
44	45	0,00	0,00	0,00	0,00	0,00	0,00	135	0,00	0,00	0,00	0,00	0,00	0,00
	27	0,00	0,00	0,00	0,00	0,00	0,00	120	0,00	0,00	0,00	0,00	0,00	0,00
45	49	0,00	0,00	0,00	0,00	0,00	0,00	136	0,00	0,00	0,00	0,00	0,00	0,00
	31	0,00	0,00	0,00	0,00	0,00	0,00	128	0,00	0,00	0,00	0,00	0,00	0,00
46	56	0,00	0,00	0,00	0,00	0,00	0,00	57	0,00	0,00	0,00	0,00	0,00	0,00
	54	0,00	0,00	0,00	0,00	0,00	0,00	2	0,00	0,00	0,00	0,00	0,00	0,00
47	3	0,00	0,00	0,00	0,00	0,00	0,00	58	0,00	0,00	0,00	0,00	0,00	0,00
	55	0,00	0,00	0,00	0,00	0,00	0,00	56	0,00	0,00	0,00	0,00	0,00	0,00
48	58	0,00	0,00	0,00	0,00	0,00	0,00	4	0,00	0,00	0,00	0,00	0,00	0,00
	56	0,00	0,00	0,00	0,00	0,00	0,00	57	0,00	0,00	0,00	0,00	0,00	0,00
49	60	0,00	0,00	0,00	0,00	0,00	0,00	61	0,00					

TENS. SOVRACCARICO PERMAN.: SHELL

Shell Nro	Nodo N.ro	S11 kg/cmq	S22 kg/cmq	S12 kg/cmq	M11 kg/cmq	M22 kg/cmq	M12 kg/cmq	Nodo N.ro	S11 kg/cmq	S22 kg/cmq	S12 kg/cmq	M11 kg/cmq	M22 kg/cmq	M12 kg/cmq
50	7	0,00	0,00	0,00	0,00	0,00	0,00	62	0,00	0,00	0,00	0,00	0,00	0,00
	59	0,00	0,00	0,00	0,00	0,00	0,00	60	0,00	0,00	0,00	0,00	0,00	0,00
51	62	0,00	0,00	0,00	0,00	0,00	0,00	8	0,00	0,00	0,00	0,00	0,00	0,00
	60	0,00	0,00	0,00	0,00	0,00	0,00	61	0,00	0,00	0,00	0,00	0,00	0,00
52	64	0,00	0,00	0,00	0,00	0,00	0,00	65	0,00	0,00	0,00	0,00	0,00	0,00
	62	0,00	0,00	0,00	0,00	0,00	0,00	8	0,00	0,00	0,00	0,00	0,00	0,00
53	9	0,00	0,00	0,00	0,00	0,00	0,00	66	0,00	0,00	0,00	0,00	0,00	0,00
	63	0,00	0,00	0,00	0,00	0,00	0,00	64	0,00	0,00	0,00	0,00	0,00	0,00
54	66	0,00	0,00	0,00	0,00	0,00	0,00	10	0,00	0,00	0,00	0,00	0,00	0,00
	64	0,00	0,00	0,00	0,00	0,00	0,00	65	0,00	0,00	0,00	0,00	0,00	0,00
55	68	0,00	0,00	0,00	0,00	0,00	0,00	69	0,00	0,00	0,00	0,00	0,00	0,00
	66	0,00	0,00	0,00	0,00	0,00	0,00	10	0,00	0,00	0,00	0,00	0,00	0,00
56	11	0,00	0,00	0,00	0,00	0,00	0,00	70	0,00	0,00	0,00	0,00	0,00	0,00
	67	0,00	0,00	0,00	0,00	0,00	0,00	68	0,00	0,00	0,00	0,00	0,00	0,00
57	70	0,00	0,00	0,00	0,00	0,00	0,00	12	0,00	0,00	0,00	0,00	0,00	0,00
	68	0,00	0,00	0,00	0,00	0,00	0,00	69	0,00	0,00	0,00	0,00	0,00	0,00
58	72	0,00	0,00	0,00	0,00	0,00	0,00	73	0,00	0,00	0,00	0,00	0,00	0,00
	70	0,00	0,00	0,00	0,00	0,00	0,00	12	0,00	0,00	0,00	0,00	0,00	0,00
59	13	0,00	0,00	0,00	0,00	0,00	0,00	16	0,00	0,00	0,00	0,00	0,00	0,00
	71	0,00	0,00	0,00	0,00	0,00	0,00	72	0,00	0,00	0,00	0,00	0,00	0,00
60	16	0,00	0,00	0,00	0,00	0,00	0,00	14	0,00	0,00	0,00	0,00	0,00	0,00
	72	0,00	0,00	0,00	0,00	0,00	0,00	73	0,00	0,00	0,00	0,00	0,00	0,00
61	75	0,00	0,00	0,00	0,00	0,00	0,00	76	0,00	0,00	0,00	0,00	0,00	0,00
	54	0,00	0,00	0,00	0,00	0,00	0,00	2	0,00	0,00	0,00	0,00	0,00	0,00
62	24	0,00	0,00	0,00	0,00	0,00	0,00	77	0,00	0,00	0,00	0,00	0,00	0,00
	74	0,00	0,00	0,00	0,00	0,00	0,00	75	0,00	0,00	0,00	0,00	0,00	0,00
63	77	0,00	0,00	0,00	0,00	0,00	0,00	25	0,00	0,00	0,00	0,00	0,00	0,00
	75	0,00	0,00	0,00	0,00	0,00	0,00	76	0,00	0,00	0,00	0,00	0,00	0,00
64	26	0,00	0,00	0,00	0,00	0,00	0,00	27	0,00	0,00	0,00	0,00	0,00	0,00
	78	0,00	0,00	0,00	0,00	0,00	0,00	79	0,00	0,00	0,00	0,00	0,00	0,00
65	28	0,00	0,00	0,00	0,00	0,00	0,00	29	0,00	0,00	0,00	0,00	0,00	0,00
	80	0,00	0,00	0,00	0,00	0,00	0,00	81	0,00	0,00	0,00	0,00	0,00	0,00
66	30	0,00	0,00	0,00	0,00	0,00	0,00	31	0,00	0,00	0,00	0,00	0,00	0,00
	82	0,00	0,00	0,00	0,00	0,00	0,00	83	0,00	0,00	0,00	0,00	0,00	0,00
67	32	0,00	0,00	0,00	0,00	0,00	0,00	33	0,00	0,00	0,00	0,00	0,00	0,00
	84	0,00	0,00	0,00	0,00	0,00	0,00	85	0,00	0,00	0,00	0,00	0,00	0,00
68	87	0,00	0,00	0,00	0,00	0,00	0,00	88	0,00	0,00	0,00	0,00	0,00	0,00
	20	0,00	0,00	0,00	0,00	0,00	0,00	23	0,00	0,00	0,00	0,00	0,00	0,00
69	34	0,00	0,00	0,00	0,00	0,00	0,00	89	0,00	0,00	0,00	0,00	0,00	0,00
	86	0,00	0,00	0,00	0,00	0,00	0,00	87	0,00	0,00	0,00	0,00	0,00	0,00
70	89	0,00	0,00	0,00	0,00	0,00	0,00	35	0,00	0,00	0,00	0,00	0,00	0,00
	87	0,00	0,00	0,00	0,00	0,00	0,00	88	0,00	0,00	0,00	0,00	0,00	0,00
71	90	0,00	0,00	0,00	0,00	0,00	0,00	78	0,00	0,00	0,00	0,00	0,00	0,00
	55	0,00	0,00	0,00	0,00	0,00	0,00	3	0,00	0,00	0,00	0,00	0,00	0,00
72	24	0,00	0,00	0,00	0,00	0,00	0,00	91	0,00	0,00	0,00	0,00	0,00	0,00
	74	0,00	0,00	0,00	0,00	0,00	0,00	90	0,00	0,00	0,00	0,00	0,00	0,00
73	91	0,00	0,00	0,00	0,00	0,00	0,00	26	0,00	0,00	0,00	0,00	0,00	0,00
	90	0,00	0,00	0,00	0,00	0,00	0,00	78	0,00	0,00	0,00	0,00	0,00	0,00
74	92	0,00	0,00	0,00	0,00	0,00	0,00	81	0,00	0,00	0,00	0,00	0,00	0,00
	57	0,00	0,00	0,00	0,00	0,00	0,00	4	0,00	0,00	0,00	0,00	0,00	0,00
75	25	0,00	0,00	0,00	0,00	0,00	0,00	93	0,00	0,00	0,00	0,00	0,00	0,00
	76	0,00	0,00	0,00	0,00	0,00	0,00	92	0,00	0,00	0,00	0,00	0,00	0,00
76	93	0,00	0,00	0,00	0,00	0,00	0,00	29	0,00	0,00	0,00	0,00	0,00	0,00
	92	0,00	0,00	0,00	0,00	0,00	0,00	81	0,00	0,00	0,00	0,00	0,00	0,00
77	94	0,00	0,00	0,00	0,00	0,00	0,00	95	0,00	0,00	0,00	0,00	0,00	0,00
	59	0,00	0,00	0,00	0,00	0,00	0,00	7	0,00	0,00	0,00	0,00	0,00	0,00
78	27	0,00	0,00	0,00	0,00	0,00	0,00	96	0,00	0,00	0,00	0,00	0,00	0,00
	79	0,00	0,00	0,00	0,00	0,00	0,00	94	0,00	0,00	0,00	0,00	0,00	0,00
79	96	0,00	0,00	0,00	0,00	0,00	0,00	36	0,00	0,00	0,00	0,00	0,00	0,00
	94	0,00	0,00	0,00	0,00	0,00	0,00	95	0,00	0,00	0,00	0,00	0,00	0,00
80	97	0,00	0,00	0,00	0,00	0,00	0,00	98	0,00	0,00	0,00	0,00	0,00	0,00
	61	0,00	0,00	0,00	0,00	0,00	0,00	8	0,00	0,00	0,00	0,00	0,00	0,00
81	28	0,00	0,00	0,00	0,00	0,00	0,00	99	0,00	0,00	0,00	0,00	0,00	0,00
	80	0,00	0,00	0,00	0,00	0,00	0,00	97	0,00	0,00	0,00	0,00	0,00	0,00
82	99	0,00	0,00	0,00	0,00	0,00	0,00	37	0,00	0,00	0,00	0,00	0,00	0,00
	97	0,00	0,00	0,00	0,00	0,00	0,00	98	0,00	0,00	0,00	0,00	0,00	0,00
83	100	0,00	0,00	0,00	0,00	0,00	0,00	101	0,00	0,00	0,00	0,00	0,00	0,00
	63	0,00	0,00	0,00	0,00	0,00	0,00	9	0,00	0,00	0,00	0,00	0,00	0,00
84	36	0,00	0,00	0,00	0,00	0,00	0,00	102	0,00	0,00	0,00	0,00	0,00	0,00
	95	0,00	0,00	0,00	0,00	0,00	0,00	100	0,00	0,00	0,00	0,00	0,00	0,00
85	102	0,00	0,00	0,00	0,00	0,00	0,00	38	0,00	0,00	0,00	0,00	0,00	0,00
	100	0,00	0,00	0,00	0,00	0,00	0,00	101	0,00	0,00	0,00	0,00	0,00	0,00
86	103	0,00	0,00	0,00	0,00	0,00	0,00	104	0,00	0,00	0,00	0,00	0,00	0,00
	65	0,00	0,00	0,00	0,00	0,00	0,00	10	0,00	0,00	0,00	0,00	0,00	0,00
87	37	0,00	0,00	0,00	0,00	0,00	0,00	105	0,00	0,00	0,00	0,00	0,00	0,00
	98	0,00	0,00	0,00	0,00	0,00	0,00	103	0,00	0,00	0,00	0,00	0,00	0,00
88	105	0,00	0,00	0,00	0,00	0,00	0,00	39	0,00	0,00	0,00	0,00	0,00	0,00
	103	0,00	0,00	0,00	0,00	0,00	0,00	104	0,00	0,00	0,00	0,00	0,00	0,00
89	106	0,00	0,00	0,00	0,00	0,00	0,00	107	0,00	0,00	0,00	0,00	0,00	0,00
	67	0,00	0,00	0,00	0,00	0,00	0,00	11	0,00	0,00	0,00	0,00	0,00	0,00
90	38	0,00	0,00	0,00	0,00	0,00	0,00	108	0,00	0,00	0,00	0,00	0,00	0,00
	101	0,00	0,00	0,00	0,00	0,00	0,00	106	0,00	0,00	0,00	0,00	0,00	0,00
91	108	0,00	0,00	0,00	0,00	0,00	0,00	40	0,00	0,00	0,00	0,00	0,00	0,00
	106	0,00	0,00	0,00	0,00	0,00	0,00	107	0,00	0,00	0,00	0,00	0,00	0,00
92	109	0,00	0,00	0,00	0,00	0,00	0,00	110	0,00	0,00	0,00	0,00	0,00	0,00
	69	0,00	0,00	0,00	0,00	0,00	0,00	12	0,00	0,00	0,00	0,00	0,00	0,00
93	39	0,00	0,00	0,00	0,00	0,00	0,00	111	0,00	0,00	0,00	0,00	0,00	0,00
	104	0,00	0,00	0,00	0,00	0,00	0,00	109	0,00	0,00	0,00	0,00	0,00	0,00
94	111	0,00	0,00	0,00	0,00	0,00	0,00	41	0,00	0,00	0,00	0,00	0,00	0,00
	109	0,00	0,00	0,00	0,00	0,00	0,00	110	0,00	0,00	0,00	0,00	0,00	0,00
95	112	0,00	0,00	0,00	0,00	0,00	0,00	83						

TENS. Var.Amb.affol.: SHELL														
Shell Nro	Nodo N.ro	S11 kg/cmq	S22 kg/cmq	S12 kg/cmq	M11 kg/cmq	M22 kg/cmq	M12 kg/cmq	Nodo N.ro	S11 kg/cmq	S22 kg/cmq	S12 kg/cmq	M11 kg/cmq	M22 kg/cmq	M12 kg/cmq
106	119	0,00	0,00	0,00	0,00	0,00	0,00	35	0,00	0,00	0,00	0,00	0,00	0,00
	118	0,00	0,00	0,00	0,00	0,00	0,00	88	0,00	0,00	0,00	0,00	0,00	0,00
107	121	0,00	0,00	0,00	0,00	0,00	0,00	99	0,00	0,00	0,00	0,00	0,00	0,00
	120	0,00	0,00	0,00	0,00	0,00	0,00	28	0,00	0,00	0,00	0,00	0,00	0,00
108	36	0,00	0,00	0,00	0,00	0,00	0,00	122	0,00	0,00	0,00	0,00	0,00	0,00
	96	0,00	0,00	0,00	0,00	0,00	0,00	121	0,00	0,00	0,00	0,00	0,00	0,00
109	122	0,00	0,00	0,00	0,00	0,00	0,00	37	0,00	0,00	0,00	0,00	0,00	0,00
	121	0,00	0,00	0,00	0,00	0,00	0,00	99	0,00	0,00	0,00	0,00	0,00	0,00
110	123	0,00	0,00	0,00	0,00	0,00	0,00	105	0,00	0,00	0,00	0,00	0,00	0,00
	122	0,00	0,00	0,00	0,00	0,00	0,00	37	0,00	0,00	0,00	0,00	0,00	0,00
111	38	0,00	0,00	0,00	0,00	0,00	0,00	124	0,00	0,00	0,00	0,00	0,00	0,00
	102	0,00	0,00	0,00	0,00	0,00	0,00	123	0,00	0,00	0,00	0,00	0,00	0,00
112	124	0,00	0,00	0,00	0,00	0,00	0,00	39	0,00	0,00	0,00	0,00	0,00	0,00
	123	0,00	0,00	0,00	0,00	0,00	0,00	105	0,00	0,00	0,00	0,00	0,00	0,00
113	125	0,00	0,00	0,00	0,00	0,00	0,00	111	0,00	0,00	0,00	0,00	0,00	0,00
	124	0,00	0,00	0,00	0,00	0,00	0,00	39	0,00	0,00	0,00	0,00	0,00	0,00
114	40	0,00	0,00	0,00	0,00	0,00	0,00	126	0,00	0,00	0,00	0,00	0,00	0,00
	108	0,00	0,00	0,00	0,00	0,00	0,00	125	0,00	0,00	0,00	0,00	0,00	0,00
115	126	0,00	0,00	0,00	0,00	0,00	0,00	41	0,00	0,00	0,00	0,00	0,00	0,00
	125	0,00	0,00	0,00	0,00	0,00	0,00	111	0,00	0,00	0,00	0,00	0,00	0,00
116	127	0,00	0,00	0,00	0,00	0,00	0,00	115	0,00	0,00	0,00	0,00	0,00	0,00
	126	0,00	0,00	0,00	0,00	0,00	0,00	41	0,00	0,00	0,00	0,00	0,00	0,00
117	31	0,00	0,00	0,00	0,00	0,00	0,00	128	0,00	0,00	0,00	0,00	0,00	0,00
	113	0,00	0,00	0,00	0,00	0,00	0,00	127	0,00	0,00	0,00	0,00	0,00	0,00
118	128	0,00	0,00	0,00	0,00	0,00	0,00	32	0,00	0,00	0,00	0,00	0,00	0,00
	127	0,00	0,00	0,00	0,00	0,00	0,00	115	0,00	0,00	0,00	0,00	0,00	0,00
119	129	0,00	0,00	0,00	0,00	0,00	0,00	43	0,00	0,00	0,00	0,00	0,00	0,00
	77	0,00	0,00	0,00	0,00	0,00	0,00	25	0,00	0,00	0,00	0,00	0,00	0,00
120	130	0,00	0,00	0,00	0,00	0,00	0,00	44	0,00	0,00	0,00	0,00	0,00	0,00
	91	0,00	0,00	0,00	0,00	0,00	0,00	26	0,00	0,00	0,00	0,00	0,00	0,00
121	131	0,00	0,00	0,00	0,00	0,00	0,00	47	0,00	0,00	0,00	0,00	0,00	0,00
	93	0,00	0,00	0,00	0,00	0,00	0,00	29	0,00	0,00	0,00	0,00	0,00	0,00
122	132	0,00	0,00	0,00	0,00	0,00	0,00	53	0,00	0,00	0,00	0,00	0,00	0,00
	89	0,00	0,00	0,00	0,00	0,00	0,00	35	0,00	0,00	0,00	0,00	0,00	0,00
123	133	0,00	0,00	0,00	0,00	0,00	0,00	52	0,00	0,00	0,00	0,00	0,00	0,00
	117	0,00	0,00	0,00	0,00	0,00	0,00	34	0,00	0,00	0,00	0,00	0,00	0,00
124	134	0,00	0,00	0,00	0,00	0,00	0,00	53	0,00	0,00	0,00	0,00	0,00	0,00
	119	0,00	0,00	0,00	0,00	0,00	0,00	35	0,00	0,00	0,00	0,00	0,00	0,00
125	135	0,00	0,00	0,00	0,00	0,00	0,00	46	0,00	0,00	0,00	0,00	0,00	0,00
	120	0,00	0,00	0,00	0,00	0,00	0,00	28	0,00	0,00	0,00	0,00	0,00	0,00
126	136	0,00	0,00	0,00	0,00	0,00	0,00	50	0,00	0,00	0,00	0,00	0,00	0,00
	128	0,00	0,00	0,00	0,00	0,00	0,00	32	0,00	0,00	0,00	0,00	0,00	0,00

TENS. Var.Coperture: SHELL														
Shell Nro	Nodo N.ro	S11 kg/cmq	S22 kg/cmq	S12 kg/cmq	M11 kg/cmq	M22 kg/cmq	M12 kg/cmq	Nodo N.ro	S11 kg/cmq	S22 kg/cmq	S12 kg/cmq	M11 kg/cmq	M22 kg/cmq	M12 kg/cmq
1	55	0,00	0,00	0,00	2,02	0,82	0,57	56	0,00	0,00	0,00	-2,70	-1,95	0,36
	1	0,00	0,00	0,00	0,19	-0,34	0,51	54	0,00	0,00	0,00	0,11	1,61	0,30
2	59	0,00	0,00	0,00	1,52	0,08	0,10	60	0,00	0,00	0,00	-2,82	-0,04	-0,18
	5	0,00	0,00	0,00	4,07	1,68	0,15	58	0,00	0,00	0,00	-4,47	-0,89	-0,13
3	63	0,00	0,00	0,00	1,48	0,16	0,04	64	0,00	0,00	0,00	-3,21	-0,56	-0,05
	7	0,00	0,00	0,00	1,75	0,70	0,09	62	0,00	0,00	0,00	-3,13	-0,61	0,00
4	67	0,00	0,00	0,00	1,39	0,30	-0,03	68	0,00	0,00	0,00	-3,21	-0,59	-0,03
	9	0,00	0,00	0,00	1,47	0,40	0,00	66	0,00	0,00	0,00	-3,26	-0,62	-0,01
5	71	0,00	0,00	0,00	1,38	0,30	-0,04	72	0,00	0,00	0,00	-2,91	-0,36	0,01
	11	0,00	0,00	0,00	1,36	0,37	-0,09	70	0,00	0,00	0,00	-3,08	-0,61	-0,04
6	21	0,00	0,00	0,00	0,37	-0,24	0,05	17	0,00	0,00	0,00	-0,90	-0,37	-0,02
	13	0,00	0,00	0,00	0,28	-0,20	-0,04	16	0,00	0,00	0,00	-0,98	-0,32	-0,11
7	17	0,00	0,00	0,00	-0,91	-0,37	0,00	18	0,00	0,00	0,00	0,33	-0,25	-0,06
	16	0,00	0,00	0,00	-1,00	-0,34	0,10	14	0,00	0,00	0,00	0,24	-0,23	0,04
8	19	0,00	0,00	0,00	0,32	-0,08	-0,44	20	0,00	0,00	0,00	0,07	1,56	-0,25
	21	0,00	0,00	0,00	1,97	0,55	-0,41	17	0,00	0,00	0,00	-2,64	-2,13	-0,22
9	20	0,00	0,00	0,00	-0,08	1,53	0,23	23	0,00	0,00	0,00	0,45	-0,17	0,44
	17	0,00	0,00	0,00	-2,61	-2,13	0,21	18	0,00	0,00	0,00	1,92	0,63	0,42
10	21	0,00	0,00	0,00	-0,22	-0,14	0,31	21	0,00	0,00	0,00	-0,22	-0,14	0,31
	15	0,00	0,00	0,00	-0,22	-0,14	0,31	13	0,00	0,00	0,00	-0,22	-0,14	0,31
11	18	0,00	0,00	0,00	-0,33	-0,17	-0,34	18	0,00	0,00	0,00	-0,33	-0,17	-0,34
	14	0,00	0,00	0,00	-0,33	-0,17	-0,34	22	0,00	0,00	0,00	-0,33	-0,17	-0,34
12	74	0,08	0,07	-0,05	0,34	0,29	-0,08	75	0,00	-0,33	0,05	-0,05	-0,20	0,09
	1	0,00	0,05	0,12	-0,01	-0,04	0,07	54	-0,08	-0,35	0,22	-0,03	-0,15	0,23
13	78	-0,10	0,26	0,03	1,87	1,37	0,66	79	-0,28	-0,63	-0,75	-0,57	-2,75	0,86
	3	-0,11	0,26	-0,53	-0,25	-1,26	-0,22	5	-0,28	-0,64	-1,30	0,64	3,21	-0,01
14	80	-0,25	-0,72	0,84	-0,81	-2,88	-0,49	81	-0,07	-0,17	0,09	0,98	1,50	-0,43
	6	-0,28	-0,73	1,18	0,66	3,32	0,30	4	-0,10	0,17	0,42	-0,30	-1,48	0,35
15	82	0,05	0,52	-0,50	-0,33	-0,28	-0,14	83	-0,30	-1,23	-0,58	0,69	1,93	-0,14
	15	-0,27	0,45	0,25	-0,07	-0,35	0,09	13	-0,62	-1,30	0,17	-0,52	-2,62	0,10
16	84	-0,31	-1,24	0,72	0,73	2,23	0,06	85	0,03	0,46	0,52	-0,32	-0,27	0,06
	14	-0,61	-1,30	-0,08	-0,58	-2,90	-0,06	22	-0,27	0,40	-0,28	-0,08	-0,42	-0,06
17	86	0,04	-0,01	-0,06	-0,09	-0,11	0,05	87	-0,02	-0,31	0,07	0,08	0,08	0,05
	19	-0,03	-0,02	0,11	-0,03	-0,17	-0,09	20	-0,09	-0,32	0,25	0,04	0,20	-0,10
18	74	-0,08	-0,02	-0,34	-0,34	0,07	0,03	90	-0,14	-0,34	-0,35	0,18	0,43	-0,12
	1	-0,01	-0,01	-0,04	-0,05	-0,23	-0,19	55	-0,07	-0,33	-0,05	0,06	0,31	-0,34
19	76	-0,14	-0,07	-0,47	-0,08	-0,24	-0,05	92	-0,20	-0,38	-0,49	-0,13	-0,38	-0,10
	2	-0,03	-0,05	-0,11	0,06	0,32	0,16	57	-0,09	-0,35	-0,13	-0,06	-0,29	0,11
20	79	-0,65	-0,86	-1,12	-1,18	0,51	0,29	94	-0,60	-0,61	-0,62	0,37	0,39	-0,23
	5	-0,28	-0,79	-0,98	0,07	0,36	0,06	59	-0,23	-0,54	-0,49	0,31	1,54	-0,46
21	80	-0,29	-0,82	-1,13	0,47	-0,79	-0,01	97	-0,21	-0,45	-0,59	-0,32	-0,43	0,20
	6	-0,27	-0,81	-0,95	-0,01	-0,07	0,03	61	-0,19	-0,45	-0,41	-0,15	-0,73	0,24
22	95	-0,44	-0,72	-0,25	0,28	1,03	-0,12	100	-0,42	-0,65	-0,04	-0,27	1,10	-0,06
	7	-0,12	-0,65	-0,31	0,15	0,77	-0,10	63	-0,11	-0,59	-0,09	0,13	0,63	-0,04
23	98	-0,13	-0,63	-0,45	-0,25	-1,02	0,03	103	-0,13	-0,64	-0,22	-0,24	-1,08	0,00
	8	-0,13	-0,62	-0,43	-0,01	-0,05	0,07	65	-0,13	-0,64	-0,20	-0,02	-0,09	0,03

TENS. Var.Coperture: SHELL														
Shell Nro	Nodo N.ro	S11 kg/cmq	S22 kg/cmq	S12 kg/cmq	M11 kg/cmq	M22 kg/cmq	M12 kg/cmq	Nodo N.ro	S11 kg/cmq	S22 kg/cmq	S12 kg/cmq	M11 kg/cmq	M22 kg/cmq	M12 kg/cmq
24	101	-0,14	-0,65	-0,02	0,25	1,19	-0,03	106	-0,14	-0,66	0,19	0,25	1,18	-0,01
	9	-0,13	-0,65	-0,02	0,10	0,52	0,00	67	-0,13	-0,65	0,19	0,09	0,46	0,01
25	104	-0,13	-0,65	-0,01	-0,24	-1,15	-0,01	109	-0,13	-0,65	0,21	-0,25	-1,15	-0,02
	10	-0,13	-0,65	-0,01	-0,02	-0,11	0,00	69	-0,13	-0,65	0,21	-0,03	-0,14	-0,01
26	107	-0,13	-0,66	0,39	0,27	1,13	0,01	112	-0,12	-0,59	0,63	0,30	0,57	0,14
	11	-0,12	-0,66	0,37	0,08	0,38	0,05	71	-0,11	-0,59	0,60	0,17	0,87	0,17
27	110	-0,13	-0,65	0,44	-0,27	-1,12	-0,04	114	-0,12	-0,59	0,69	-0,29	-0,53	-0,16
	12	-0,12	-0,65	0,41	-0,03	-0,14	-0,06	73	-0,10	-0,58	0,67	-0,14	-0,72	-0,18
28	82	0,14	0,14	0,54	0,31	0,64	-0,03	116	0,00	-0,53	0,58	-0,04	0,10	0,04
	15	0,11	0,13	0,31	0,07	0,34	0,05	21	-0,02	-0,53	0,35	0,11	0,53	0,12
29	85	0,14	0,15	0,61	-0,30	-0,60	-0,01	118	0,01	-0,52	0,68	0,04	-0,09	-0,08
	22	0,12	0,15	0,32	-0,06	-0,29	-0,07	18	-0,01	-0,52	0,38	-0,11	-0,54	-0,14
30	96	-0,51	-1,37	-0,62	-4,21	-1,89	-1,03	121	-0,18	0,29	-0,23	6,49	2,77	-0,43
	27	0,08	-1,25	-0,37	-0,32	1,28	-1,04	120	0,41	0,40	0,03	0,89	-0,97	-0,44
31	102	0,00	0,00	0,00	-4,15	-0,87	-0,29	123	0,00	0,00	0,00	6,98	1,69	-0,06
	36	0,00	0,00	0,00	-5,76	-1,15	-0,08	122	0,00	0,00	0,00	7,73	0,75	0,15
32	108	0,00	0,00	0,00	-4,61	-0,91	0,00	125	0,00	0,00	0,00	7,39	1,52	0,00
	38	0,00	0,00	0,00	-4,59	-0,84	-0,02	124	0,00	0,00	0,00	7,41	1,57	-0,03
33	113	0,00	0,00	0,00	-4,36	-0,88	0,62	127	0,00	0,00	0,00	6,50	2,51	0,35
	40	0,00	0,00	0,00	-4,74	-0,90	0,09	126	0,00	0,00	0,00	7,38	1,45	-0,18
34	42	0,05	0,02	0,01	0,77	0,70	0,03	129	0,04	-0,03	0,00	-0,03	-0,30	0,12
	24	0,05	0,02	0,03	0,34	-0,50	0,03	77	0,04	-0,03	0,00	0,09	0,28	0,13
35	44	0,01	-0,10	-0,07	-0,90	0,84	0,05	45	-0,01	-0,19	-0,38	0,97	0,29	-0,24
	26	-0,01	-0,10	0,06	3,12	-0,59	-0,55	27	-0,03	-0,20	-0,25	-0,94	-0,09	-0,83
36	46	0,08	-0,05	0,37	-0,59	0,37	0,32	47	0,05	-0,16	-0,19	-0,71	1,58	0,12
	28	0,12	-0,04	0,68	-0,18	-0,88	0,37	29	0,10	-0,15	0,13	-0,44	-2,21	0,18
37	42	0,08	0,02	-0,09	-0,52	-0,16	0,02	130	0,08	0,10	0,10	0,14	0,11	0,00
	24	-0,05	-0,01	-0,10	-0,48	-0,06	0,01	91	-0,05	-0,01	0,09	0,12	-0,04	-0,01
38	43	-0,04	0,02	-0,14	-0,79	-0,14	-0,05	131	-0,05	0,00	0,13	-0,03	-0,14	-0,25
	25	-0,09	0,01	-0,17	-0,32	-0,05	-0,02	93	-0,09	0,00	0,10	-0,06	0,07	-0,22
39	48	0,00	-0,23	0,18	0,53	-0,58	-0,02	49	0,05	0,05	-0,34	0,10	-0,28	0,08
	30	-0,14	-0,26	-0,26	0,21	1,03	0,30	31	-0,09	0,02	-0,77	0,08	0,40	0,39
40	50	0,05	0,03	0,35	0,09	-0,28	-0,06	51	0,00	-0,20	-0,20	0,53	-0,72	0,03
	32	-0,04	0,02	0,78	0,08	0,39	-0,43	33	-0,08	-0,22	0,23	0,24	1,19	-0,33
41	52	0,01	0,06	0,00	-0,19	-0,68	0,00	132	-0,01	-0,05	0,01	0,12	0,31	0,00
	34	0,01	0,06	0,03	0,14	0,71	-0,03	89	-0,01	-0,05	0,04	-0,03	-0,15	-0,03
42	48	0,19	-0,20	0,00	-0,41	-0,48	0,10	133	0,26	0,13	0,00	0,00	0,12	-0,08
	30	-0,13	-0,27	0,08	0,08	0,39	0,12	117	-0,07	0,06	0,08	-0,04	-0,21	-0,06
43	51	0,19	-0,21	0,00	0,49	0,56	-0,09	134	0,26	0,14	-0,01	-0,02	-0,11	0,11
	33	-0,14	-0,27	0,09	-0,11	-0,53	-0,12	119	-0,07	0,07	0,08	0,04	0,18	0,07
44	45	-0,87	-0,27	-0,17	0,29	0,15	-0,14	135	-0,78	0,21	-0,08	0,40	-0,32	0,53
	27	0,79	0,07	-0,30	-0,78	-0,06	-0,63	120	0,89	0,54	-0,21	0,24	1,81	0,04
45	49	-0,62	-0,11	-0,24	0,28	-0,24	-0,07	136	-0,56	0,23	0,02	-0,81	0,36	-0,30
	31	0,02	0,02	-0,42	0,08	0,40	0,69	128	0,09	0,36	-0,17	-0,47	-2,34	0,46
46	56	0,00	0,00	0,00	-2,66	-1,95	-0,17	57	0,00	0,00	0,00	2,01	0,95	-0,40
	54	0,00	0,00	0,00	-0,14	1,56	-0,12	2	0,00	0,00	0,00	0,46	-0,39	-0,35
47	3	0,00	0,00	0,00	1,51	1,78	-0,07	58	0,00	0,00	0,00	-2,07	-0,70	-0,21
	55	0,00	0,00	0,00	1,70	-0,79	0,43	56	0,00	0,00	0,00	-2,52	-1,06	0,29
48	58	0,00	0,00	0,00	-2,14	-0,72	0,45	4	0,00	0,00	0,00	1,25	1,90	0,18
	56	0,00	0,00	0,00	-2,49	-1,06	-0,05	57	0,00	0,00	0,00	1,63	-0,96	-0,32
49	60	0,00	0,00	0,00	-2,83	-0,05	0,30	61	0,00	0,00	0,00	0,95	-0,07	-0,02
	58	0,00	0,00	0,00	-4,38	-0,87	0,30	6	0,00	0,00	0,00	3,50	1,49	-0,02
50	7	0,00	0,00	0,00	1,65	0,18	0,07	62	0,00	0,00	0,00	-3,11	-0,52	0,04
	59	0,00	0,00	0,00	1,67	0,84	0,06	60	0,00	0,00	0,00	-2,88	-0,31	0,03
51	62	0,00	0,00	0,00	-3,10	-0,52	-0,05	8	0,00	0,00	0,00	1,11	0,17	-0,07
	60	0,00	0,00	0,00	-2,89	-0,31	0,04	61	0,00	0,00	0,00	1,05	0,44	0,02
52	64	0,00	0,00	0,00	-3,21	-0,56	-0,02	65	0,00	0,00	0,00	1,12	0,27	-0,06
	62	0,00	0,00	0,00	-3,12	-0,61	-0,04	8	0,00	0,00	0,00	1,14	0,33	-0,08
53	9	0,00	0,00	0,00	1,44	0,23	0,00	66	0,00	0,00	0,00	-3,25	-0,58	-0,04
	63	0,00	0,00	0,00	1,55	0,51	0,03	64	0,00	0,00	0,00	-3,22	-0,64	-0,01
54	66	0,00	0,00	0,00	-3,25	-0,58	-0,01	10	0,00	0,00	0,00	1,16	0,28	-0,01
	64	0,00	0,00	0,00	-3,23	-0,64	-0,04	65	0,00	0,00	0,00	1,13	0,31	-0,04
55	68	0,00	0,00	0,00	-3,21	-0,59	0,00	69	0,00	0,00	0,00	1,16	0,29	0,02
	66	0,00	0,00	0,00	-3,26	-0,62	-0,02	10	0,00	0,00	0,00	1,16	0,31	-0,01
56	11	0,00	0,00	0,00	1,35	0,31	-0,06	70	0,00	0,00	0,00	-3,07	-0,56	-0,03
	67	0,00	0,00	0,00	1,41	0,37	-0,04	68	0,00	0,00	0,00	-3,21	-0,61	-0,01
57	70	0,00	0,00	0,00	-3,07	-0,56	0,01	12	0,00	0,00	0,00	1,17	0,29	0,06
	68	0,00	0,00	0,00	-3,21	-0,61	-0,02	69	0,00	0,00	0,00	1,16	0,32	0,04
58	72	0,00	0,00	0,00	-2,91	-0,36	-0,02	73	0,00	0,00	0,00	1,24	0,29	0,05
	70	0,00	0,00	0,00	-3,08	-0,61	0,02	12	0,00	0,00	0,00	1,18	0,33	0,09
59	13	0,00	0,00	0,00	2,54	0,86	-0,40	16	0,00	0,00	0,00	-3,32	-1,22	-0,09
	71	0,00	0,00	0,00	1,41	0,43	-0,06	72	0,00	0,00	0,00	-2,89	-0,24	0,24
60	16	0,00	0,00	0,00	-3,33	-1,22	0,08	14	0,00	0,00	0,00	2,48	0,88	0,41
	72	0,00	0,00	0,00	-2,88	-0,24	-0,26	73	0,00	0,00	0,00	1,25	0,39	0,07
61	75	-0,01	-0,31	-0,15	-0,04	-0,20	0,23	76	0,06	0,06	-0,01	-0,05	0,39	0,16
	54	-0,09	-0,33	-0,29	-0,03	-0,15	0,06	2	-0,01	0,04	-0,15	-0,03	-0,13	-0,02
62	24	0,06	0,05	0,02	0,58	0,68	0,02	77	0,02	-0,15	0,02	-0,03	-0,37	0,14
	74	0,09	0,05	0,07	0,16	-0,63	0,02	75	0,05	-0,15	0,06	0,05	0,27	0,14
63	77	0,01	-0,15	-0,07	-0,05	-0,37	0,15	25	0,05	0,05	-0,06	-0,15	0,80	0,05
	75	0,04	-0,15	-0,13	0,05	0,28	0,15	76	0,08	0,05	-0,13	-0,33	-1,01	0,06
64	26	-0,15	-0,11	0,13	3,50	1,29	-0,03	27	-0,14	-0,08	-0,65	-1,45	-2,64	0,07
	78	0,22	-0,04	-0,07	1,49	-0,51	0,22	79	0,23	-0,01	-0,84	0,38	2,02	0,32
65	28	0,06	-0,44	0,85	-0,41	-2,03	-0,20	29	0,13	-0,10	0,10	0,08	0,41	-0,26
	80	0,09	-0,44	0,87	0,21	2,22	0,35	81	0,16	-0,10	0,11	0,58	-0,46	0,29
66	30	-0,14	-0,47	-0,07	-0,11	-0,55	-0,10	31	-0,11	-0,34	-0,55	0,20	1,00	-0,10
	82	0,18	-0,40	0,01	-0,15	0,61	0,10	83	0,21	-0,27	-0,47	0,10	-0,98	0,09
67	32	-0,09	-0,39	0,65	0,24	1,22	0,12	33	-0,10	-0,40	0,09	-0,12	-0,59	0,11
	84	0,20	-0,33	0,58	0,03	-1,25	-0,16	85	0,20	-0,34	0,02	-0,13	0,65	-0,17
68	87	-0,02	-0,32	-0,16	0,08	0,08	-0,08	88	0,04	0,00	0,00	-0,10	-0,16	-0,08
	20	-0,08	-0,33	-0,31	0,04	0,20	0,08	23	-0,02	-0,01	-0,15	-0,03	-0,14	0,07
69	34	0,01	0,06	0,03	-0,06	-0,31	0,00	89	-0,03	-0,17	0			

TENS. Var.Coperture: SHELL														
Shell Nro	Nodo N.ro	S11 kg/cmq	S22 kg/cmq	S12 kg/cmq	M11 kg/cmq	M22 kg/cmq	M12 kg/cmq	Nodo N.ro	S11 kg/cmq	S22 kg/cmq	S12 kg/cmq	M11 kg/cmq	M22 kg/cmq	M12 kg/cmq
70	89	-0.04	-0.16	-0.08	0.07	0.33	-0.03	35	0.01	0.06	-0.08	-0.07	-0.34	-0.03
	87	0.03	-0.15	-0.16	0.03	-0.13	-0.02	88	0.07	0.07	-0.16	0.02	0.45	-0.01
71	90	-0.31	-0.26	-0.62	0.14	0.42	-0.17	78	-0.33	-0.36	-0.28	0.45	-0.58	0.21
	55	-0.11	-0.22	-0.64	0.06	0.31	-0.31	3	-0.13	-0.33	-0.31	0.39	1.94	0.06
72	24	-0.04	0.04	-0.10	-0.50	-0.14	0.03	91	-0.07	-0.10	-0.05	0.18	0.26	-0.03
	74	-0.04	0.04	-0.14	-0.36	-0.02	-0.05	90	-0.07	-0.10	-0.10	0.11	0.06	-0.10
73	91	-0.43	-0.07	-0.27	0.13	0.25	-0.06	26	-0.48	-0.32	-0.30	0.57	-0.64	0.03
	90	-0.23	-0.03	-0.36	0.07	0.05	-0.06	78	-0.28	-0.28	-0.39	0.80	1.16	0.03
74	92	-0.17	-0.31	-0.76	-0.11	-0.38	-0.06	81	-0.17	-0.33	-0.29	0.12	0.63	-0.08
	57	-0.11	-0.30	-0.73	-0.06	-0.29	0.06	4	-0.11	-0.32	-0.26	-0.34	-1.71	0.03
75	25	-0.10	0.03	-0.17	-0.32	-0.08	-0.03	93	-0.12	-0.09	-0.14	-0.14	-0.29	-0.21
	76	-0.07	0.03	-0.21	-0.03	0.02	0.05	92	-0.10	-0.08	-0.18	-0.05	-0.02	-0.13
76	93	-0.81	-0.10	-0.44	-0.06	-0.28	-0.18	29	-0.89	-0.52	-0.67	0.38	0.91	-0.04
	92	-0.08	0.04	-0.44	-0.04	-0.01	-0.14	81	-0.17	-0.38	-0.67	-0.27	-1.32	0.00
77	94	-0.50	-0.81	-0.61	0.35	0.38	-0.19	95	-0.49	-0.74	-0.14	0.10	1.00	-0.09
	59	-0.13	-0.74	-0.73	0.31	1.54	-0.16	7	-0.12	-0.67	-0.27	0.15	0.77	-0.07
78	27	-1.33	-0.58	-0.44	-0.43	0.51	0.52	96	-1.41	-0.96	-0.45	-0.05	1.20	0.60
	79	-0.39	-0.39	-0.70	-1.47	-0.90	-0.07	94	-0.46	-0.77	-0.71	0.42	0.62	0.02
79	96	-1.77	-1.16	-0.90	-0.58	1.09	0.01	36	-1.79	-1.25	-0.48	0.93	0.79	-0.10
	94	-0.41	-0.88	-0.69	0.40	0.62	0.05	95	-0.43	-0.98	-0.27	0.11	1.03	-0.05
80	97	-0.12	-0.60	-0.72	-0.25	-0.41	0.14	98	-0.12	-0.64	-0.40	-0.21	-1.02	0.05
	61	-0.11	-0.60	-0.72	-0.15	-0.73	0.12	8	-0.12	-0.64	-0.39	-0.01	-0.05	0.03
81	28	-0.10	-0.42	-1.09	-0.14	-0.70	-0.29	99	-0.18	-0.85	-0.90	-0.23	-1.16	-0.50
	80	-0.12	-0.43	-0.69	0.75	0.62	0.23	97	-0.20	-0.85	-0.49	-0.38	-0.72	0.02
82	99	-0.19	-0.83	-0.76	-0.23	-1.16	-0.30	37	-0.18	-0.79	-0.49	-0.37	-1.87	-0.21
	97	-0.19	-0.83	-0.62	-0.30	-0.71	0.00	98	-0.19	-0.79	-0.35	-0.19	-0.92	0.09
83	100	-0.18	-0.59	-0.20	0.29	1.11	-0.05	101	-0.20	-0.68	0.01	0.24	1.19	-0.01
	63	-0.11	-0.58	-0.18	0.13	0.63	-0.04	9	-0.13	-0.66	0.03	0.10	0.52	-0.01
84	36	-0.20	-0.61	-0.75	0.13	0.63	0.30	102	-0.22	-0.69	-0.44	0.39	1.97	0.24
	95	-0.51	-0.67	-0.38	0.29	1.07	-0.12	100	-0.53	-0.76	-0.07	0.25	1.03	-0.18
85	102	-0.17	-0.78	-0.29	0.39	1.97	0.03	38	-0.17	-0.79	-0.05	0.36	1.82	0.00
	100	-0.24	-0.80	-0.23	0.27	1.03	0.02	101	-0.24	-0.80	0.01	0.24	1.21	-0.02
86	103	-0.13	-0.64	-0.23	-0.25	-1.08	0.00	104	-0.13	-0.65	-0.01	-0.24	-1.15	-0.02
	65	-0.13	-0.64	-0.22	-0.02	-0.09	0.03	10	-0.13	-0.65	0.00	-0.02	-0.11	0.01
87	37	-0.17	-0.81	-0.44	-0.37	-1.87	-0.15	105	-0.17	-0.79	-0.24	-0.45	-2.23	-0.12
	98	-0.18	-0.81	-0.41	-0.23	-0.93	0.01	103	-0.17	-0.79	-0.21	-0.24	-1.08	0.04
88	105	-0.16	-0.81	-0.23	-0.45	-2.23	-0.04	39	-0.16	-0.82	-0.01	-0.44	-2.20	-0.02
	103	-0.16	-0.81	-0.22	-0.25	-1.08	-0.03	104	-0.16	-0.82	0.00	-0.24	-1.15	-0.01
89	106	-0.14	-0.65	0.20	0.23	1.18	-0.03	107	-0.13	-0.64	0.40	0.32	1.14	0.01
	67	-0.13	-0.65	0.16	0.09	0.46	0.01	11	-0.13	-0.64	0.37	0.08	0.38	0.06
90	38	-0.16	-0.80	-0.03	0.36	1.82	0.01	108	-0.16	-0.82	0.17	0.39	1.93	0.00
	101	-0.17	-0.81	-0.02	0.25	1.21	-0.02	106	-0.17	-0.82	0.18	0.25	1.18	-0.03
91	108	-0.17	-0.81	0.20	0.39	1.93	-0.03	40	-0.17	-0.83	0.38	0.39	1.96	-0.07
	106	-0.17	-0.81	0.19	0.23	1.18	0.01	107	-0.17	-0.83	0.37	0.30	1.07	-0.04
92	109	-0.13	-0.64	0.22	-0.23	-1.15	0.00	110	-0.13	-0.63	0.45	-0.31	-1.13	-0.05
	69	-0.13	-0.64	0.19	-0.03	-0.14	-0.01	12	-0.13	-0.63	0.42	-0.03	-0.14	-0.06
93	39	-0.17	-0.82	0.00	-0.44	-2.20	-0.02	111	-0.17	-0.82	0.20	-0.44	-2.20	-0.01
	104	-0.16	-0.82	0.00	-0.24	-1.15	-0.02	109	-0.16	-0.82	0.21	-0.25	-1.16	0.00
94	111	-0.17	-0.81	0.23	-0.44	-2.20	0.01	41	-0.17	-0.83	0.43	-0.44	-2.18	0.06
	109	-0.17	-0.81	0.22	-0.23	-1.16	-0.04	110	-0.17	-0.83	0.41	-0.30	-1.04	0.01
95	112	-0.20	-0.34	0.62	0.38	0.58	0.19	83	-0.37	-0.58	0.97	-0.46	0.69	0.02
	71	-0.23	-0.34	0.43	0.17	0.87	0.29	13	-0.40	-1.21	0.78	0.06	0.30	0.11
96	40	-0.19	-0.79	0.48	0.39	1.96	-0.19	113	-0.20	-0.82	0.67	0.29	1.45	-0.31
	107	-0.20	-0.79	0.36	0.26	1.06	0.09	112	-0.21	-0.83	0.54	0.33	0.72	-0.03
97	113	-0.15	-0.91	0.87	0.29	1.45	-0.62	31	-0.03	-0.29	0.79	0.00	-0.02	-0.45
	112	-0.12	-0.91	0.53	0.41	0.74	0.10	83	0.00	-0.29	0.45	-0.64	-0.23	0.28
98	114	-0.19	-0.34	0.66	-0.36	-0.54	-0.22	84	-0.36	-1.19	1.05	0.40	-0.88	-0.05
	73	-0.22	-0.35	0.48	-0.14	-0.72	-0.28	14	-0.39	-1.19	0.88	-0.01	-0.03	-0.11
99	41	-0.19	-0.79	0.53	-0.44	-2.18	0.18	115	-0.20	-0.83	0.73	-0.31	-1.57	0.30
	110	-0.21	-0.80	0.40	-0.25	-1.03	-0.12	114	-0.21	-0.83	0.61	-0.33	-0.75	0.00
100	115	-0.16	-0.89	0.93	-0.31	-1.57	0.61	32	-0.05	-0.34	0.87	-0.04	-0.19	0.44
	114	-0.13	-0.89	0.58	-0.40	-0.76	-0.14	84	-0.02	-0.33	0.51	0.65	0.36	-0.31
101	116	-0.05	-0.29	0.37	-0.02	0.10	-0.05	86	0.00	-0.06	0.31	-0.02	0.22	-0.11
	21	-0.09	-0.30	0.08	0.11	0.53	0.17	19	-0.05	-0.07	0.52	-0.07	-0.37	0.10
102	30	-0.10	-0.34	0.32	-0.23	-1.16	0.02	117	-0.05	-0.05	0.52	0.02	0.12	-0.05
	82	-0.08	-0.33	0.25	0.38	0.98	-0.09	116	-0.02	-0.04	0.45	-0.05	0.06	-0.16
103	117	0.00	-0.19	0.29	0.02	0.12	-0.11	34	0.04	0.05	0.20	-0.01	-0.05	-0.05
	116	0.04	-0.18	0.24	-0.03	0.06	-0.06	86	0.09	0.06	0.14	-0.06	0.03	0.01
104	118	-0.05	-0.28	0.48	0.02	-0.10	0.02	88	0.00	-0.08	0.36	0.01	-0.31	0.08
	18	-0.09	-0.29	0.16	-0.11	-0.54	-0.19	23	-0.05	-0.08	0.04	0.08	0.42	-0.13
105	33	-0.11	-0.34	0.37	0.22	1.08	-0.03	119	-0.05	-0.03	0.59	-0.03	-0.13	0.04
	85	-0.09	-0.34	0.29	-0.39	-1.04	0.05	118	-0.02	-0.03	0.52	0.05	-0.08	0.12
106	119	0.00	-0.19	0.36	-0.03	-0.13	0.10	35	0.05	0.05	0.25	0.00	-0.01	0.03
	118	0.04	-0.18	0.32	0.02	-0.08	0.03	88	0.09	0.06	0.20	0.08	0.05	-0.04
107	121	0.05	0.11	-0.16	6.82	2.83	0.61	99	0.04	0.09	-0.02	-5.44	-1.03	0.90
	120	0.51	0.21	-0.02	0.87	-0.97	0.73	28	0.51	0.18	0.12	-0.86	-0.16	1.02
108	36	0.82	-1.18	-0.43	-5.70	-0.86	0.13	122	1.02	-0.18	-0.14	8.06	2.39	0.12
	96	-0.15	-1.37	-0.76	-3.90	-0.33	-0.34	121	0.05	-0.37	-0.48	6.38	2.24	-0.36
109	122	0.69	-0.19	-0.31	6.90	2.16	-0.30	37	0.78	0.23	0.04	-5.14	-1.10	-0.11
	121	-0.02	-0.33	-0.41	6.71	2.30	0.46	99	0.06	0.09	-0.06	-5.42	-0.92	0.66
110	123	0.00	0.00	0.00	7.22	1.74	0.03	105	0.00	0.00	0.00	-4.85	-1.03	0.29
	122	0.00	0.00	0.00	6.57	0.52	-0.24	37	0.00	0.00	0.00	-5.10	-0.88	0.02
111	38	0.00	0.00	0.00	-4.60	-0.87	-0.02	124	0.00	0.00	0.00	7.41	1.57	-0.02
	102	0.00	0.00	0.00	-4.13	-0.80	-0.08	123	0.00	0.00	0.00	6.95	1.53	-0.08
112	124	0.00	0.00	0.00	7.36	1.56	0.00	39	0.00	0.00	0.00	-4.96	-0.96	0.02
	123	0.00	0.00	0.00	7.19	1.57	0.05	105	0.00	0.00	0.00	-4.83	-0.89	0.07
113	125	0.00	0.00	0.00	7.40	1.52	-0.02	111	0.00	0.00	0.00	-4.93	-0.96	0.00
	124	0.00	0.00	0.00	7.36	1.56	-0.01	39	0.00	0.00	0.00	-4.95	-0.92	0.02
114	40	0.00	0.00	0.00	-4.75	-0.94	0.06	126	0.00	0.00	0.00	7.42	1.66	0.01
	108	0.00	0.00	0.00	-4.60	-0.85	0.01	125	0.00	0.00	0.00	7.38	1.49	-0.04
115	126	0.00	0.00											

TENS. Var.Coperture: SHELL

Shell Nro	Nodo N.ro	S11 kg/cmq	S22 kg/cmq	S12 kg/cmq	M11 kg/cmq	M22 kg/cmq	M12 kg/cmq	Nodo N.ro	S11 kg/cmq	S22 kg/cmq	S12 kg/cmq	M11 kg/cmq	M22 kg/cmq	M12 kg/cmq
116	127	0,00	0,00	0,00	6,50	2,51	-0,37	115	0,00	0,00	0,00	-4,53	-0,89	-0,61
	126	0,00	0,00	0,00	7,38	1,45	0,16	41	0,00	0,00	0,00	-4,98	-0,96	-0,08
117	31	0,00	0,00	0,00	-0,84	-0,25	1,13	128	0,00	0,00	0,00	0,83	-1,04	0,54
	113	0,00	0,00	0,00	-4,34	-0,77	1,06	127	0,00	0,00	0,00	6,53	2,67	0,48
118	128	0,00	0,00	0,00	0,88	-1,03	-0,58	32	0,00	0,00	0,00	-0,90	-0,27	-1,10
	127	0,00	0,00	0,00	6,53	2,67	-0,51	115	0,00	0,00	0,00	-4,51	-0,81	-1,03
119	129	-0,02	-0,05	-0,01	0,02	-0,29	0,12	43	-0,01	0,03	-0,02	-0,41	0,68	0,03
	77	0,03	-0,04	-0,07	0,08	0,27	0,14	25	0,04	0,04	-0,08	-0,51	-0,97	0,05
120	130	0,28	0,15	-0,08	0,20	0,12	0,07	44	0,22	-0,13	0,09	0,28	-0,33	-0,07
	91	-0,43	0,01	-0,13	0,07	-0,05	0,01	26	-0,49	-0,27	0,04	0,84	0,72	-0,12
121	131	0,38	0,33	-0,11	-0,21	-0,18	-0,29	47	0,28	-0,21	0,23	1,16	0,88	0,04
	93	-0,84	0,09	-0,20	0,02	0,09	-0,26	29	-0,95	-0,45	0,15	0,03	-0,80	0,07
122	132	-0,01	-0,04	0,01	0,12	0,31	-0,01	53	0,01	0,06	0,00	-0,22	-0,78	-0,01
	89	-0,01	-0,04	-0,05	-0,03	-0,15	0,02	35	0,01	0,06	-0,05	0,17	0,83	0,01
123	133	0,09	-0,07	-0,10	-0,07	0,11	-0,06	52	0,12	0,07	0,07	0,17	-0,02	-0,02
	117	0,00	-0,09	-0,15	-0,04	-0,21	-0,09	34	0,03	0,05	0,02	0,01	0,05	-0,04
124	134	0,09	-0,08	-0,11	0,07	-0,10	0,08	53	0,12	0,07	0,07	-0,23	-0,10	0,01
	119	0,01	-0,10	-0,15	0,04	0,18	0,09	35	0,04	0,05	0,03	0,02	0,09	-0,02
125	135	-0,63	0,13	0,14	0,30	-0,33	-0,16	46	-0,70	-0,23	0,17	-0,37	0,41	-0,08
	120	0,67	0,39	0,26	1,05	1,97	0,56	28	0,60	0,03	0,29	-1,16	-1,08	0,64
126	136	-0,54	0,23	-0,01	-0,81	0,36	0,29	50	-0,61	-0,12	0,23	0,28	-0,24	0,06
	128	0,09	0,35	0,19	-0,47	-2,34	-0,47	32	0,02	0,00	0,44	0,08	0,39	-0,70

TENS. Corr. Tors. dir. 0: SHELL

Shell Nro	Nodo N.ro	S11 kg/cmq	S22 kg/cmq	S12 kg/cmq	M11 kg/cmq	M22 kg/cmq	M12 kg/cmq	Nodo N.ro	S11 kg/cmq	S22 kg/cmq	S12 kg/cmq	M11 kg/cmq	M22 kg/cmq	M12 kg/cmq
1	55	0,00	0,00	0,00	0,03	0,01	-0,01	56	0,00	0,00	0,00	0,00	0,00	0,01
	1	0,00	0,00	0,00	0,00	0,00	-0,01	54	0,00	0,00	0,00	0,00	0,00	0,00
2	59	0,00	0,00	0,00	0,06	0,02	0,01	60	0,00	0,00	0,00	0,01	0,00	0,00
	5	0,00	0,00	0,00	0,14	0,03	0,01	58	0,00	0,00	0,00	-0,04	-0,01	0,00
3	63	0,00	0,00	0,00	0,04	0,00	0,00	64	0,00	0,00	0,00	0,00	0,00	0,00
	7	0,00	0,00	0,00	0,06	0,02	0,00	62	0,00	0,00	0,00	0,00	0,00	0,00
4	67	0,00	0,00	0,00	0,03	0,00	0,00	68	0,00	0,00	0,00	0,00	0,00	0,00
	9	0,00	0,00	0,00	0,03	0,01	0,00	66	0,00	0,00	0,00	0,00	0,00	0,00
5	71	0,00	0,00	0,00	0,02	0,00	0,00	72	0,00	0,00	0,00	0,00	0,00	0,00
	11	0,00	0,00	0,00	0,02	0,01	0,00	70	0,00	0,00	0,00	0,00	0,00	0,00
6	21	0,00	0,00	0,00	0,00	0,01	0,00	17	0,00	0,00	0,00	0,00	0,00	0,00
	13	0,00	0,00	0,00	0,00	0,01	0,00	16	0,00	0,00	0,00	0,00	0,00	0,00
7	17	0,00	0,00	0,00	0,00	0,00	0,00	18	0,00	0,00	0,00	0,00	-0,01	0,00
	16	0,00	0,00	0,00	0,01	0,00	0,00	14	0,00	0,00	0,00	0,00	-0,01	0,00
8	19	0,00	0,00	0,00	-0,05	0,03	0,00	20	0,00	0,00	0,00	0,05	0,01	0,00
	21	0,00	0,00	0,00	0,00	-0,03	0,00	17	0,00	0,00	0,00	-0,01	0,00	0,00
9	20	0,00	0,00	0,00	-0,05	-0,01	0,00	23	0,00	0,00	0,00	0,05	-0,03	0,00
	17	0,00	0,00	0,00	0,01	0,00	0,00	18	0,00	0,00	0,00	0,00	0,03	0,00
10	21	0,00	0,00	0,00	0,03	0,01	-0,01	21	0,00	0,00	0,00	0,03	0,01	-0,01
	15	0,00	0,00	0,00	0,03	0,01	-0,01	13	0,00	0,00	0,00	0,03	0,01	-0,01
11	18	0,00	0,00	0,00	-0,03	-0,01	-0,01	18	0,00	0,00	0,00	-0,03	-0,01	-0,01
	14	0,00	0,00	0,00	-0,03	-0,01	-0,01	22	0,00	0,00	0,00	-0,03	-0,01	-0,01
12	74	0,00	0,00	0,00	-0,02	0,01	0,00	75	0,00	0,00	0,00	0,00	0,00	-0,01
	1	0,00	0,00	0,00	0,00	-0,01	0,00	54	0,00	0,00	0,00	0,00	0,00	-0,01
13	78	0,00	0,03	0,00	0,01	0,02	0,03	79	-0,01	-0,01	0,01	-0,02	-0,02	0,02
	3	0,01	0,03	-0,03	0,00	-0,01	0,00	5	0,00	-0,01	-0,02	0,01	0,04	0,00
14	80	0,00	0,01	0,02	0,03	0,00	0,01	81	-0,01	-0,03	0,00	0,04	-0,01	0,02
	6	0,01	0,01	-0,01	-0,01	-0,03	-0,02	4	0,00	-0,03	-0,03	0,00	0,01	-0,01
15	82	0,01	0,01	0,01	0,00	0,00	-0,02	83	0,01	0,01	0,05	-0,02	-0,11	-0,02
	15	0,00	0,01	-0,01	0,01	0,03	0,01	13	0,01	0,01	0,02	0,02	0,11	0,01
16	84	-0,01	-0,01	0,05	0,02	0,11	-0,02	85	-0,01	-0,02	0,01	0,00	0,00	-0,02
	14	-0,01	-0,01	0,02	-0,02	-0,11	0,01	22	0,00	-0,01	-0,01	-0,01	-0,03	0,01
17	86	0,00	0,00	-0,02	0,00	0,02	-0,01	87	0,00	0,00	-0,03	0,00	0,00	-0,01
	19	0,00	0,00	-0,01	0,00	-0,01	-0,01	20	0,00	0,00	-0,02	0,00	0,00	-0,01
18	74	0,00	0,00	0,00	0,02	0,01	0,01	90	0,00	0,00	-0,01	0,01	0,00	0,02
	1	0,00	0,00	0,00	0,00	0,00	0,00	55	0,00	0,00	-0,01	0,01	0,03	0,02
19	76	0,00	0,00	0,00	0,02	0,01	0,01	92	0,00	0,00	0,01	0,01	-0,01	0,03
	2	0,00	0,00	0,01	0,00	-0,01	0,01	57	0,00	0,00	0,01	0,01	0,04	0,02
20	79	-0,02	-0,02	-0,01	-0,06	-0,04	0,01	94	-0,01	0,00	-0,02	0,01	0,00	-0,01
	5	-0,01	-0,02	-0,01	0,02	0,08	0,00	59	0,00	0,01	-0,02	0,02	0,10	-0,02
21	80	0,01	0,02	0,01	-0,04	-0,05	0,00	97	0,01	-0,01	0,02	0,01	0,00	-0,01
	6	0,01	0,02	0,00	0,02	0,10	-0,01	61	0,00	-0,01	0,02	0,02	0,10	-0,02
22	95	-0,01	0,00	-0,02	0,00	0,01	-0,01	100	-0,01	0,00	-0,02	0,00	0,00	-0,01
	7	0,00	0,00	-0,02	0,01	0,07	0,00	63	0,00	0,00	-0,02	0,01	0,06	0,00
23	98	0,00	0,00	0,02	0,00	0,00	-0,01	103	0,00	0,00	0,02	0,00	0,00	-0,01
	8	0,00	0,00	0,02	0,01	0,07	0,00	65	0,00	0,00	0,02	0,01	0,06	0,00
24	101	0,00	0,00	-0,03	0,00	0,00	-0,01	106	0,00	0,00	-0,03	0,00	0,00	-0,01
	9	0,00	0,00	-0,03	0,01	0,05	0,00	67	0,00	0,00	-0,03	0,01	0,04	0,00
25	104	0,00	0,00	0,02	0,00	0,00	-0,01	109	0,00	0,00	0,03	0,00	0,00	-0,01
	10	0,00	0,00	0,02	0,01	0,05	0,00	69	0,00	0,00	0,03	0,01	0,04	0,00
26	107	0,00	0,00	-0,03	0,00	0,00	-0,01	112	0,00	0,00	-0,03	0,00	0,01	-0,01
	11	0,00	0,00	-0,03	0,01	0,03	0,00	71	0,00	0,00	-0,03	0,00	0,01	0,00
27	110	0,00	0,00	0,03	0,00	0,00	-0,01	114	0,00	0,00	0,03	0,00	0,01	-0,01
	12	0,00	0,00	0,03	0,01	0,03	0,00	73	0,00	0,00	0,03	0,00	0,01	0,00
28	82	0,00	-0,01	-0,03	0,00	0,01	-0,01	116	0,00	0,00	-0,04	0,00	0,00	-0,01
	15	0,00	-0,01	-0,01	0,00	0,01	0,00	21	0,00	0,00	-0,01	0,00	-0,01	0,00
29	85	0,00	0,01	0,03	0,00	0,01	-0,01	118	0,00	0,00	0,04	0,00	0,00	-0,01
	22	0,00	0,01	0,01	0,00	0,01	0,00	18	0,00	0,00	0,01	0,00	-0,01	0,00
30	96	-0,03	-0,04	-0,03	0,05	0,00	-0,01	121	-0,02	0,01	-0,01	0,03	0,01	0,01
	27	0,02	-0,03	-0,01	0,12	0,06	0,00	120	0,03	0,02	0,01	-0,08	-0,01	0,02
31	102	0,00	0,00	0,00	0,06	0,02	0,00	123	0,00	0,00	0,00	0,00	0,00	0,00
	36	0,00	0,00	0,00	0,06	0,00	0,00	122	0,00	0,00	0,00	-0,03	-0,02	0,01
32	108	0,00	0,00	0,00	0,03	0,01	0,00	125	0,00	0,00	0,00	0,00	0,00	0,00
	38	0,00	0,00	0,00	0,04	0,01	0,00	124	0,00	0,00	0,00	0,00	0,00	0,00
33	113	0,00	0,00	0,00	0,02	0,00	0,00	127	0,00	0,00	0,00	0,00	0,00	0,00
	40	0,00	0,00	0,00	0,03	0,01	0,00	126	0,00	0,00	0,00	0,00	0,00	0,00

TENS. Corr. Tors. dir. 0: SHELL														
Shell Nro	Nodo N.ro	S11 kg/cmq	S22 kg/cmq	S12 kg/cmq	M11 kg/cmq	M22 kg/cmq	M12 kg/cmq	Nodo N.ro	S11 kg/cmq	S22 kg/cmq	S12 kg/cmq	M11 kg/cmq	M22 kg/cmq	M12 kg/cmq
34	42	0,00	0,00	0,00	-0,05	0,00	0,00	129	0,00	0,00	0,00	0,00	0,00	0,00
	24	0,00	0,00	0,00	-0,04	-0,01	0,00	77	0,00	0,00	0,00	0,00	0,00	0,00
35	44	-0,01	-0,03	0,01	-0,08	0,00	0,02	45	0,00	0,01	-0,02	-0,01	-0,01	0,02
	26	0,00	-0,03	0,00	0,02	-0,01	-0,02	27	0,01	0,01	-0,03	-0,08	0,02	-0,03
36	46	-0,01	-0,03	-0,01	0,03	0,01	0,03	47	0,00	0,03	0,01	0,08	-0,03	0,05
	28	0,03	-0,02	-0,06	-0,01	-0,04	-0,02	29	0,04	0,04	-0,03	0,01	0,05	-0,01
37	42	0,00	0,00	0,00	0,06	0,01	0,00	130	0,00	0,00	0,00	-0,01	0,00	0,00
	24	0,00	0,00	0,00	0,03	0,01	0,01	91	0,00	0,00	0,00	0,01	-0,01	0,01
38	43	0,00	0,00	0,00	0,07	0,01	0,00	131	0,00	0,00	0,00	-0,02	0,00	0,00
	25	0,00	0,00	0,00	0,04	0,01	0,01	93	0,00	0,00	0,00	0,00	-0,03	0,01
39	48	0,00	0,00	-0,01	0,01	0,05	0,01	49	0,00	0,00	0,01	0,01	0,00	0,01
	30	-0,01	0,00	0,00	-0,01	-0,06	-0,02	31	-0,01	0,00	0,02	0,00	0,02	-0,02
40	50	0,00	0,00	0,01	-0,01	0,00	0,01	51	0,00	0,00	-0,01	-0,01	-0,05	0,01
	32	0,01	0,00	0,02	0,00	-0,02	-0,02	33	0,01	0,00	0,00	0,01	0,06	-0,02
41	52	0,00	0,00	0,00	0,02	0,04	0,00	132	0,00	0,00	0,00	0,00	0,00	0,00
	34	0,00	0,00	-0,01	-0,01	-0,05	-0,01	89	0,00	0,00	0,00	0,00	0,00	0,00
42	48	0,00	0,00	0,00	0,01	0,02	0,00	133	0,00	0,00	0,00	0,00	0,00	0,00
	30	0,00	0,00	0,00	-0,01	-0,03	0,00	117	0,00	0,00	0,00	0,00	0,00	0,00
43	51	0,00	0,00	0,00	0,01	0,02	0,00	134	0,00	0,00	0,00	0,00	0,00	0,00
	33	0,00	0,00	0,00	-0,01	-0,03	0,00	119	0,00	0,00	0,00	0,00	0,00	0,00
44	45	-0,03	0,01	0,00	-0,03	-0,01	-0,01	135	-0,03	0,00	0,00	-0,01	0,00	0,00
	27	0,06	0,02	0,01	-0,03	0,03	0,01	120	0,05	0,01	0,02	-0,02	-0,01	0,01
45	49	0,00	0,00	0,00	0,01	0,00	0,00	136	0,00	0,00	0,00	0,00	0,00	0,00
	31	0,00	0,00	0,00	0,00	0,02	0,00	128	0,00	0,00	0,00	0,00	0,00	0,00
46	56	0,00	0,00	0,00	0,00	0,00	0,01	57	0,00	0,00	0,00	-0,04	-0,01	-0,01
	54	0,00	0,00	0,00	0,00	0,00	0,01	2	0,00	0,00	0,00	0,00	0,00	-0,01
47	3	0,00	0,00	0,00	0,06	0,01	-0,01	58	0,00	0,00	0,00	0,02	0,01	0,01
	55	0,00	0,00	0,00	0,03	0,01	-0,01	56	0,00	0,00	0,00	0,00	0,00	0,01
48	58	0,00	0,00	0,00	-0,02	0,00	0,01	4	0,00	0,00	0,00	-0,07	-0,01	-0,01
	56	0,00	0,00	0,00	0,00	0,00	0,01	57	0,00	0,00	0,00	-0,04	-0,01	-0,01
49	60	0,00	0,00	0,00	-0,01	0,00	0,00	61	0,00	0,00	0,00	-0,06	-0,02	0,01
	58	0,00	0,00	0,00	0,04	0,01	0,00	6	0,00	0,00	0,00	-0,14	-0,02	0,01
50	7	0,00	0,00	0,00	0,06	0,01	0,00	62	0,00	0,00	0,00	0,00	0,00	0,00
	59	0,00	0,00	0,00	0,06	0,02	0,00	60	0,00	0,00	0,00	0,01	0,00	0,00
51	62	0,00	0,00	0,00	0,00	0,00	0,00	8	0,00	0,00	0,00	-0,05	-0,01	0,00
	60	0,00	0,00	0,00	-0,01	0,00	0,00	61	0,00	0,00	0,00	-0,06	-0,01	0,00
52	64	0,00	0,00	0,00	0,00	0,00	0,00	65	0,00	0,00	0,00	-0,04	-0,01	0,00
	62	0,00	0,00	0,00	0,00	0,00	0,00	8	0,00	0,00	0,00	-0,05	-0,01	0,00
53	9	0,00	0,00	0,00	0,03	0,00	0,00	66	0,00	0,00	0,00	0,00	0,00	0,00
	63	0,00	0,00	0,00	0,04	0,01	0,00	64	0,00	0,00	0,00	0,00	0,00	0,00
54	66	0,00	0,00	0,00	0,00	0,00	0,00	10	0,00	0,00	0,00	-0,03	-0,01	0,00
	64	0,00	0,00	0,00	0,00	0,00	0,00	65	0,00	0,00	0,00	-0,04	-0,01	0,00
55	68	0,00	0,00	0,00	0,00	0,00	0,00	69	0,00	0,00	0,00	-0,03	0,00	0,00
	66	0,00	0,00	0,00	0,00	0,00	0,00	10	0,00	0,00	0,00	-0,03	-0,01	0,00
56	11	0,00	0,00	0,00	0,02	0,00	0,00	70	0,00	0,00	0,00	0,00	0,00	0,00
	67	0,00	0,00	0,00	0,03	0,01	0,00	68	0,00	0,00	0,00	0,00	0,00	0,00
57	70	0,00	0,00	0,00	0,00	0,00	0,00	12	0,00	0,00	0,00	-0,02	0,00	0,00
	68	0,00	0,00	0,00	0,00	0,00	0,00	69	0,00	0,00	0,00	-0,03	-0,01	0,00
58	72	0,00	0,00	0,00	0,00	0,00	0,00	73	0,00	0,00	0,00	-0,02	0,00	0,00
	70	0,00	0,00	0,00	0,00	0,00	0,00	12	0,00	0,00	0,00	-0,02	-0,01	0,00
59	13	0,00	0,00	0,00	-0,02	-0,01	0,01	16	0,00	0,00	0,00	0,01	0,00	0,00
	71	0,00	0,00	0,00	0,02	0,01	0,01	72	0,00	0,00	0,00	0,00	0,00	0,00
60	16	0,00	0,00	0,00	-0,01	0,00	0,00	14	0,00	0,00	0,00	0,02	0,01	0,01
	72	0,00	0,00	0,00	0,00	0,00	0,00	73	0,00	0,00	0,00	-0,02	-0,01	0,01
61	75	0,00	0,00	0,00	0,00	0,00	-0,01	76	0,00	0,00	0,00	0,02	-0,01	0,01
	54	0,00	0,00	0,00	0,00	0,00	-0,01	2	0,00	0,00	0,00	0,00	0,01	0,01
62	24	0,00	0,00	0,00	-0,04	0,00	0,00	77	0,00	0,00	0,00	0,00	0,00	-0,01
	74	0,00	0,00	0,00	-0,02	-0,01	0,00	75	0,00	0,00	0,00	0,00	0,00	-0,01
63	77	0,00	0,00	0,00	0,00	0,00	-0,01	25	0,00	0,00	0,00	0,04	-0,01	0,01
	75	0,00	0,00	0,00	0,00	0,00	-0,01	76	0,00	0,00	0,00	0,03	0,02	0,01
64	26	0,02	-0,04	0,02	0,02	0,00	-0,02	27	0,04	0,06	0,03	-0,10	-0,09	-0,02
	78	-0,02	-0,05	0,00	0,00	-0,01	0,03	79	0,00	0,05	0,00	-0,01	0,02	0,03
65	28	0,00	-0,05	0,03	0,01	0,07	-0,03	29	0,02	0,07	0,03	0,01	0,03	-0,04
	80	-0,02	-0,05	0,01	0,03	-0,01	0,01	81	0,01	0,07	0,01	0,04	-0,01	0,00
66	30	-0,01	0,00	0,00	0,00	0,02	0,00	31	-0,01	0,00	0,03	-0,02	-0,10	0,00
	82	-0,01	0,00	0,01	-0,01	-0,02	-0,01	83	-0,01	0,00	0,04	0,02	0,11	-0,01
67	32	0,01	0,00	0,03	0,02	0,10	0,00	33	0,01	0,00	0,00	0,00	-0,02	0,00
	84	0,01	0,00	0,04	-0,02	-0,10	-0,01	85	0,01	0,00	0,01	0,01	0,02	-0,01
68	87	0,00	0,00	-0,03	0,00	0,00	-0,01	88	0,00	0,00	-0,02	0,00	-0,02	-0,01
	20	0,00	0,00	-0,02	0,00	0,00	-0,01	23	0,00	0,00	-0,01	0,00	0,01	-0,01
69	34	0,00	0,00	-0,02	0,00	0,01	-0,01	89	0,00	0,00	-0,02	0,00	0,00	-0,01
	86	0,00	0,00	-0,02	0,00	-0,02	-0,01	87	0,00	0,00	-0,03	0,00	0,00	-0,01
70	89	0,00	0,00	-0,02	0,00	0,00	-0,01	35	0,00	0,00	-0,02	0,00	-0,01	-0,01
	87	0,00	0,00	-0,03	0,00	0,00	-0,01	88	0,00	0,00	-0,02	0,00	0,02	-0,01
71	90	0,00	0,00	-0,01	0,01	0,00	0,03	78	0,00	0,00	-0,01	-0,02	-0,02	0,02
	55	0,00	0,00	0,00	0,01	0,03	0,02	3	0,00	0,00	-0,01	0,02	0,08	0,01
72	24	0,00	0,00	0,00	0,04	0,01	0,00	91	0,00	0,00	0,00	0,01	-0,01	0,02
	74	0,00	0,00	0,00	0,01	0,00	0,01	90	0,00	0,00	0,00	0,01	0,00	0,02
73	91	-0,01	0,00	0,00	0,01	-0,01	0,01	26	-0,01	-0,01	0,00	-0,06	-0,07	0,00
	90	-0,01	0,00	0,00	0,01	0,00	0,03	78	-0,01	-0,01	-0,01	-0,02	-0,02	0,02
74	92	0,00	0,01	0,01	0,00	-0,01	0,03	81	0,00	0,00	0,00	-0,04	-0,04	0,01
	57	0,00	0,00	0,00	0,01	0,04	0,03	4	0,00	0,00	0,00	0,02	0,09	0,01
75	25	0,00	0,00	0,00	0,05	0,02	0,01	93	0,00	0,00	0,00	0,00	-0,02	0,02
	76	0,00	0,00	0,00	0,02	0,00	0,02	92	0,00	0,00	0,00	0,01	-0,01	0,03
76	93	0,02	0,00	0,00	0,02	-0,02	0,02	29	0,02	0,02	0,01	-0,15	-0,13	-0,02
	92	0,00	-0,01	0,00	0,00	-0,01	0,04	81	0,01	0,02	0,01	-0,04	-0,02	0,00
77	94	-0,01	-0,01	-0,02	0,01	0,00	-0,01	95	-0,01	0,00	-0,01	0,00	0,00	-0,01
	59	0,00	0,00	-0,02	0,02	0,10	-0,01	7	0,00	0,00	-0,02	0,01	0,07	0,00
78	27	-0,02	0,03	0,00	-0,07	-0,07	0,00	96	-0,03	-0,02	0,00	0,00	-0,07	-0,01
	79	0,01	0,03	-0,02	-0,05	-0,01	0,00	94	0,00	-0,01	-0,02	0,01	-0,01	0,00
79	96	-0,04	-0,01	-0,02	-0,02	-0,07	0,00	36	-0,04	-0,01	-0,02	-0,01	-0	

TENS. Corr. Tors. dir. 0: SHELL														
Shell Nro	Nodo N.ro	S11 kg/cmq	S22 kg/cmq	S12 kg/cmq	M11 kg/cmq	M22 kg/cmq	M12 kg/cmq	Nodo N.ro	S11 kg/cmq	S22 kg/cmq	S12 kg/cmq	M11 kg/cmq	M22 kg/cmq	M12 kg/cmq
80	97	0,00	0,00	0,02	0,01	0,00	-0,01	98	0,00	0,00	0,02	0,00	0,00	-0,01
	61	0,00	0,00	0,02	0,02	0,10	-0,01	8	0,00	0,00	0,02	0,01	0,07	0,00
81	28	-0,02	-0,05	0,01	-0,02	-0,08	-0,01	99	-0,01	0,02	0,01	-0,02	-0,08	0,00
	80	-0,02	-0,05	0,02	-0,03	0,00	0,00	97	-0,01	0,02	0,02	0,01	-0,01	0,00
82	99	0,00	0,00	0,02	-0,02	-0,08	0,00	37	0,00	0,00	0,02	-0,02	-0,08	0,00
	97	0,00	0,00	0,01	0,01	-0,01	0,00	98	0,00	0,00	-0,02	0,00	0,01	-0,01
83	100	0,00	0,00	-0,02	0,00	0,00	-0,01	101	0,00	0,00	-0,03	0,00	0,00	-0,01
	63	0,00	0,00	-0,02	0,01	0,06	0,00	9	0,00	0,00	-0,02	0,01	0,05	0,00
84	36	0,00	0,01	-0,03	-0,02	-0,08	0,00	102	0,00	0,00	-0,03	-0,01	-0,05	0,00
	95	-0,01	0,01	-0,02	0,00	0,01	-0,01	100	-0,01	0,00	-0,02	0,00	0,00	-0,01
85	102	0,00	0,00	-0,02	-0,01	-0,05	0,00	38	0,00	0,00	-0,03	-0,01	-0,04	0,00
	100	0,00	0,00	-0,02	0,00	0,00	-0,01	101	0,00	0,00	-0,03	0,00	0,00	-0,01
86	103	0,00	0,00	0,02	0,00	0,00	-0,01	104	0,00	0,00	0,03	0,00	0,00	-0,01
	65	0,00	0,00	0,02	0,01	0,06	0,00	10	0,00	0,00	0,03	0,01	0,05	0,00
87	37	0,00	0,00	0,02	-0,02	-0,08	0,00	105	0,00	0,00	0,02	-0,01	-0,05	0,00
	98	0,00	0,00	0,02	0,00	0,01	-0,01	103	0,00	0,00	0,02	0,00	0,00	-0,01
88	105	0,00	0,00	0,02	-0,01	-0,05	0,00	39	0,00	0,00	0,03	-0,01	-0,04	0,00
	103	0,00	0,00	0,02	0,00	0,00	-0,01	104	0,00	0,00	0,03	0,00	0,00	-0,01
89	106	0,00	0,00	-0,03	0,00	0,00	-0,01	107	0,00	0,00	-0,03	0,00	0,00	-0,01
	67	0,00	0,00	-0,03	0,01	0,04	0,00	11	0,00	0,00	-0,03	0,01	0,03	0,00
90	38	0,00	0,00	-0,03	-0,01	-0,04	0,00	108	0,00	0,00	-0,03	-0,01	-0,03	0,00
	101	0,00	0,00	-0,03	0,00	0,00	-0,01	106	0,00	0,00	-0,03	0,00	0,00	-0,01
91	108	0,00	0,00	-0,03	-0,01	-0,03	0,00	40	0,00	0,00	-0,03	0,00	-0,02	0,00
	106	0,00	0,00	-0,03	0,00	0,00	-0,01	107	0,00	0,00	-0,03	0,00	0,00	-0,01
92	109	0,00	0,00	0,03	0,00	0,00	-0,01	110	0,00	0,00	0,03	0,00	0,00	-0,01
	69	0,00	0,00	0,03	0,01	0,04	0,00	12	0,00	0,00	0,03	0,01	0,03	0,00
93	39	0,00	0,00	0,02	-0,01	-0,04	0,00	111	0,00	0,00	0,03	-0,01	-0,03	0,00
	104	0,00	0,00	0,02	0,00	0,00	-0,01	109	0,00	0,00	0,03	0,00	0,00	-0,01
94	111	0,00	0,00	0,03	-0,01	-0,03	0,00	41	0,00	0,00	0,03	0,00	-0,02	0,00
	109	0,00	0,00	0,03	0,00	0,00	-0,01	110	0,00	0,00	0,03	0,00	0,00	-0,01
95	112	0,00	0,00	-0,03	0,00	0,01	-0,01	83	0,00	0,01	-0,03	-0,01	-0,06	-0,01
	71	0,00	0,00	-0,03	0,00	0,01	0,00	13	0,00	0,01	-0,04	0,01	0,07	0,00
96	40	0,00	0,00	-0,03	0,00	-0,02	0,00	113	0,00	0,00	-0,03	0,00	-0,01	-0,01
	107	0,00	0,00	-0,03	0,00	0,00	-0,01	112	0,00	0,00	-0,03	0,00	-0,01	-0,01
97	113	0,00	0,00	-0,03	0,00	-0,01	0,00	31	0,00	0,00	-0,04	-0,01	-0,05	0,00
	112	0,00	0,00	-0,03	0,00	-0,01	-0,01	83	0,00	0,00	-0,03	0,01	0,05	-0,01
98	114	0,00	0,00	0,03	0,00	0,01	-0,01	84	0,00	0,00	0,03	-0,01	-0,06	-0,01
	73	0,00	0,00	0,03	0,00	0,01	0,00	14	0,00	0,00	0,04	0,01	0,07	0,00
99	41	0,00	0,00	0,03	0,00	-0,02	0,00	115	0,00	0,00	0,03	0,00	-0,01	-0,01
	110	0,00	0,00	0,03	0,00	0,00	-0,01	114	0,00	0,00	0,03	0,00	-0,01	-0,01
100	115	0,00	0,00	0,03	0,00	-0,01	0,00	32	0,00	0,00	0,03	-0,01	-0,05	0,00
	114	0,00	0,00	0,03	0,00	-0,01	-0,01	84	0,00	0,00	0,03	0,01	0,05	-0,01
101	116	0,00	0,00	-0,04	0,00	0,00	-0,01	86	0,00	0,01	-0,02	-0,01	-0,04	-0,01
	21	0,00	0,00	-0,03	0,00	-0,01	-0,01	19	0,00	0,01	-0,01	0,00	0,02	-0,01
102	30	0,00	0,00	-0,02	0,00	0,01	-0,01	117	0,00	-0,01	-0,03	0,00	0,01	0,00
	82	0,00	0,00	-0,02	0,00	-0,02	-0,01	116	0,00	-0,01	-0,03	0,00	0,00	-0,01
103	117	0,00	0,00	-0,03	0,00	0,01	0,00	34	0,00	0,00	-0,02	0,00	-0,02	-0,01
	116	0,00	0,00	-0,03	0,00	-0,01	-0,01	86	0,00	0,00	-0,02	0,01	0,03	-0,01
104	118	0,00	0,00	0,04	0,00	0,00	-0,01	88	0,00	-0,01	0,02	-0,01	-0,03	-0,01
	18	0,00	0,00	0,03	0,00	-0,01	-0,01	23	0,00	-0,01	0,01	0,00	0,02	-0,01
105	33	0,00	0,00	0,02	0,00	0,00	-0,01	119	0,00	0,01	0,03	0,00	0,01	0,00
	85	0,00	0,00	0,02	0,00	-0,02	-0,01	118	0,00	0,01	0,03	0,00	0,00	-0,01
106	119	0,00	0,00	0,03	0,00	0,01	0,00	35	0,00	0,00	0,02	0,00	-0,02	-0,01
	118	0,00	0,00	0,03	0,00	-0,01	-0,01	88	0,00	0,00	0,02	0,01	0,03	-0,01
107	121	0,00	0,00	0,00	-0,01	0,00	0,01	99	-0,01	-0,01	0,00	-0,06	-0,02	-0,01
	120	0,01	0,00	0,00	0,10	0,02	0,02	28	0,01	-0,01	0,00	-0,11	-0,03	0,00
108	36	0,01	-0,03	0,00	0,07	0,02	0,01	122	0,02	0,00	0,01	-0,02	0,01	-0,01
	96	-0,01	-0,04	-0,01	0,05	0,01	0,01	121	0,00	-0,01	-0,01	0,02	0,00	-0,01
109	122	-0,02	-0,01	0,00	0,03	0,02	-0,01	37	-0,02	0,00	0,00	-0,06	-0,01	0,00
	121	-0,01	-0,01	0,00	-0,01	-0,01	-0,01	99	0,00	0,00	0,00	-0,06	-0,01	0,01
110	123	0,00	0,00	0,00	-0,01	0,00	0,01	105	0,00	0,00	0,00	-0,05	-0,01	0,00
	122	0,00	0,00	0,00	0,02	-0,01	0,00	37	0,00	0,00	0,00	-0,06	-0,01	-0,01
111	38	0,00	0,00	0,00	0,04	0,01	0,00	124	0,00	0,00	0,00	0,00	0,00	0,00
	102	0,00	0,00	0,00	0,06	0,01	0,00	123	0,00	0,00	0,00	0,00	0,00	0,00
112	124	0,00	0,00	0,00	0,00	0,00	0,00	39	0,00	0,00	0,00	-0,04	-0,01	0,00
	123	0,00	0,00	0,00	-0,01	0,00	0,00	105	0,00	0,00	0,00	-0,05	-0,01	0,00
113	125	0,00	0,00	0,00	0,00	0,00	0,00	111	0,00	0,00	0,00	-0,03	-0,01	0,00
	124	0,00	0,00	0,00	0,00	0,00	0,00	39	0,00	0,00	0,00	-0,04	-0,01	0,00
114	40	0,00	0,00	0,00	0,02	0,00	0,00	126	0,00	0,00	0,00	0,00	0,00	0,00
	108	0,00	0,00	0,00	0,03	0,01	0,00	125	0,00	0,00	0,00	0,00	0,00	0,00
115	126	0,00	0,00	0,00	0,00	0,00	0,00	41	0,00	0,00	0,00	-0,02	0,00	0,00
	125	0,00	0,00	0,00	0,00	0,00	0,00	111	0,00	0,00	0,00	-0,03	-0,01	0,00
116	127	0,00	0,00	0,00	0,00	0,00	0,00	115	0,00	0,00	0,00	-0,02	0,00	0,00
	126	0,00	0,00	0,00	0,00	0,00	0,00	41	0,00	0,00	0,00	-0,03	-0,01	0,00
117	31	0,00	0,00	0,00	-0,01	-0,01	0,01	128	0,00	0,00	0,00	0,01	0,00	0,00
	113	0,00	0,00	0,00	0,02	0,01	0,01	127	0,00	0,00	0,00	0,00	0,00	0,00
118	128	0,00	0,00	0,00	-0,01	0,00	0,00	32	0,00	0,00	0,00	0,01	0,00	0,01
	127	0,00	0,00	0,00	0,00	0,00	0,00	115	0,00	0,00	0,00	-0,02	-0,01	0,01
119	129	0,00	0,00	0,00	0,00	0,00	0,00	43	0,00	0,00	0,00	0,05	0,00	0,00
	77	0,00	0,00	0,00	0,00	0,00	0,00	25	0,00	0,00	0,00	0,05	0,02	0,00
120	130	0,01	0,00	0,00	-0,01	0,00	0,00	44	0,00	-0,01	0,00	-0,03	0,00	-0,01
	91	-0,01	0,00	0,00	0,01	-0,01	0,00	26	-0,01	-0,01	0,01	-0,06	-0,06	0,00
121	131	-0,01	-0,01	0,00	-0,04	-0,01	-0,02	47	-0,01	0,01	0,00	-0,02	0,02	0,01
	93	0,01	0,00	0,00	0,02	-0,03	-0,02	29	0,02	0,02	-0,01	-0,15	-0,09	0,01
122	132	0,00	0,00	0,00	0,00	0,00	0,00	53	0,00	0,00	0,00	-0,02	-0,04	0,00
	89	0,00	0,00	0,00	0,00	0,00	0,00	35	0,00	0,00	-0,01	0,01	0,05	-0,01
123	133	0,00	0,00	0,00	0,00	0,01	0,00	52	0,00	0,00	0,00	-0,02	-0,04	0,00
	117	0,00	0,00	0,00	0,00	0,00	0,00	34	0,00	0,00	-0,01	0,01	0,05	-0,01
124	134	0,00	0,00	0,00	0,00	0,01	0,00	53	0,00	0,00	0,00	-0,02	-0,04	0,00
	119	0,00	0,00	0,00	0,00	0,00	0,00	35	0,00	0,00	0,01	0,01	0,05	-0,01

TENS. Corr. Tors. dir. 0: SHELL

Shell Nro	Nodo N.ro	S11 kg/cmq	S22 kg/cmq	S12 kg/cmq	M11 kg/cmq	M22 kg/cmq	M12 kg/cmq	Nodo N.ro	S11 kg/cmq	S22 kg/cmq	S12 kg/cmq	M11 kg/cmq	M22 kg/cmq	M12 kg/cmq
126	136	0,00	0,00	0,00	0,00	0,00	0,00	50	0,00	0,00	0,00	-0,01	0,00	0,00
	128	0,00	0,00	0,00	0,00	0,00	0,00	32	0,00	0,00	0,00	0,00	-0,02	0,00

TENS. Corr. Tors. dir. 90: SHELL

Shell Nro	Nodo N.ro	S11 kg/cmq	S22 kg/cmq	S12 kg/cmq	M11 kg/cmq	M22 kg/cmq	M12 kg/cmq	Nodo N.ro	S11 kg/cmq	S22 kg/cmq	S12 kg/cmq	M11 kg/cmq	M22 kg/cmq	M12 kg/cmq
1	55	0,00	0,00	0,00	0,01	0,00	0,00	56	0,00	0,00	0,00	0,00	0,00	0,00
	1	0,00	0,00	0,00	0,00	0,00	0,00	54	0,00	0,00	0,00	0,00	0,00	0,00
2	59	0,00	0,00	0,00	0,01	0,00	0,00	60	0,00	0,00	0,00	0,00	0,00	0,00
	5	0,00	0,00	0,00	0,03	0,01	0,00	58	0,00	0,00	0,00	-0,01	0,00	0,00
3	63	0,00	0,00	0,00	0,01	0,00	0,00	64	0,00	0,00	0,00	0,00	0,00	0,00
	7	0,00	0,00	0,00	0,01	0,00	0,00	62	0,00	0,00	0,00	0,00	0,00	0,00
4	67	0,00	0,00	0,00	0,01	0,00	0,00	68	0,00	0,00	0,00	0,00	0,00	0,00
	9	0,00	0,00	0,00	0,01	0,00	0,00	66	0,00	0,00	0,00	0,00	0,00	0,00
5	71	0,00	0,00	0,00	0,00	0,00	0,00	72	0,00	0,00	0,00	0,00	0,00	0,00
	11	0,00	0,00	0,00	0,00	0,00	0,00	70	0,00	0,00	0,00	0,00	0,00	0,00
6	21	0,00	0,00	0,00	0,00	0,00	0,00	17	0,00	0,00	0,00	0,00	0,00	0,00
	13	0,00	0,00	0,00	0,00	0,00	0,00	16	0,00	0,00	0,00	0,00	0,00	0,00
7	17	0,00	0,00	0,00	0,00	0,00	0,00	18	0,00	0,00	0,00	0,00	0,00	0,00
	16	0,00	0,00	0,00	0,00	0,00	0,00	14	0,00	0,00	0,00	0,00	0,00	0,00
8	19	0,00	0,00	0,00	-0,01	0,01	0,00	20	0,00	0,00	0,00	0,01	0,00	0,00
	21	0,00	0,00	0,00	0,00	-0,01	0,00	17	0,00	0,00	0,00	0,00	0,00	0,00
9	20	0,00	0,00	0,00	-0,01	0,00	0,00	23	0,00	0,00	0,00	0,01	-0,01	0,00
	17	0,00	0,00	0,00	0,00	0,00	0,00	18	0,00	0,00	0,00	0,00	0,01	0,00
10	21	0,00	0,00	0,00	0,01	0,00	0,00	21	0,00	0,00	0,00	0,01	0,00	0,00
	15	0,00	0,00	0,00	0,01	0,00	0,00	13	0,00	0,00	0,00	0,01	0,00	0,00
11	18	0,00	0,00	0,00	-0,01	0,00	0,00	18	0,00	0,00	0,00	-0,01	0,00	0,00
	14	0,00	0,00	0,00	-0,01	0,00	0,00	22	0,00	0,00	0,00	-0,01	0,00	0,00
12	74	0,00	0,00	0,00	0,00	0,00	0,00	75	0,00	0,00	0,00	0,00	0,00	0,00
	1	0,00	0,00	0,00	0,00	0,00	0,00	54	0,00	0,00	0,00	0,00	0,00	0,00
13	78	0,00	0,01	0,00	0,00	0,00	0,01	79	0,00	0,00	0,00	0,00	0,00	0,01
	3	0,00	0,01	-0,01	0,00	0,00	0,00	5	0,00	0,00	0,00	0,00	0,01	0,00
14	80	0,00	0,00	0,00	0,01	0,00	0,00	81	0,00	-0,01	0,00	0,01	0,00	0,00
	6	0,00	0,00	0,00	0,00	-0,01	0,00	4	0,00	-0,01	-0,01	0,00	0,00	0,00
15	82	0,00	0,00	0,00	0,00	0,00	-0,01	83	0,00	0,00	0,01	0,00	-0,02	-0,01
	15	0,00	0,00	0,00	0,00	0,01	0,00	13	0,00	0,00	0,01	0,00	0,02	0,00
16	84	0,00	0,00	0,01	0,00	0,02	-0,01	85	0,00	0,00	0,00	0,00	0,00	-0,01
	14	0,00	0,00	0,01	0,00	-0,02	0,00	22	0,00	0,00	0,00	0,00	-0,01	0,00
17	86	0,00	0,00	-0,01	0,00	0,01	0,00	87	0,00	0,00	-0,01	0,00	0,00	0,00
	19	0,00	0,00	0,00	0,00	0,00	0,00	20	0,00	0,00	-0,01	0,00	0,00	0,00
18	74	0,00	0,00	0,00	0,00	0,00	0,00	90	0,00	0,00	0,00	0,00	0,00	0,01
	1	0,00	0,00	0,00	0,00	0,00	0,00	55	0,00	0,00	0,00	0,00	0,01	0,00
19	76	0,00	0,00	0,00	0,01	0,00	0,00	92	0,00	0,00	0,00	0,00	0,00	0,01
	2	0,00	0,00	0,00	0,00	0,00	0,00	57	0,00	0,00	0,00	0,00	0,01	0,01
20	79	0,00	0,00	0,00	-0,01	-0,01	0,00	94	0,00	0,00	0,00	0,00	0,00	0,00
	5	0,00	0,00	0,00	0,00	0,02	0,00	59	0,00	0,00	0,00	0,00	0,02	0,00
21	80	0,00	0,00	0,00	-0,01	-0,01	0,00	97	0,00	0,00	0,01	0,00	0,00	0,00
	6	0,00	0,00	0,00	0,00	0,02	0,00	61	0,00	0,00	0,00	0,00	0,02	0,00
22	95	0,00	0,00	0,00	0,00	0,00	0,00	100	0,00	0,00	0,00	0,00	0,00	0,00
	7	0,00	0,00	0,00	0,00	0,02	0,00	63	0,00	0,00	0,00	0,00	0,01	0,00
23	98	0,00	0,00	0,00	0,00	0,00	0,00	103	0,00	0,00	0,01	0,00	0,00	0,00
	8	0,00	0,00	0,00	0,00	0,02	0,00	65	0,00	0,00	0,01	0,00	0,01	0,00
24	101	0,00	0,00	-0,01	0,00	0,00	0,00	106	0,00	0,00	-0,01	0,00	0,00	0,00
	9	0,00	0,00	-0,01	0,00	0,01	0,00	67	0,00	0,00	-0,01	0,00	0,01	0,00
25	104	0,00	0,00	0,01	0,00	0,00	0,00	109	0,00	0,00	0,01	0,00	0,00	0,00
	10	0,00	0,00	0,01	0,00	0,01	0,00	69	0,00	0,00	0,01	0,00	0,01	0,00
26	107	0,00	0,00	-0,01	0,00	0,00	0,00	112	0,00	0,00	-0,01	0,00	0,00	0,00
	11	0,00	0,00	-0,01	0,00	0,01	0,00	71	0,00	0,00	-0,01	0,00	0,00	0,00
27	110	0,00	0,00	0,01	0,00	0,00	0,00	114	0,00	0,00	0,01	0,00	0,00	0,00
	12	0,00	0,00	0,01	0,00	0,01	0,00	73	0,00	0,00	0,01	0,00	0,00	0,00
28	82	0,00	0,00	-0,01	0,00	0,00	0,00	116	0,00	0,00	-0,01	0,00	0,00	0,00
	15	0,00	0,00	0,00	0,00	0,00	0,00	21	0,00	0,00	0,00	0,00	0,00	0,00
29	85	0,00	0,00	0,01	0,00	0,00	0,00	118	0,00	0,00	0,01	0,00	0,00	0,00
	22	0,00	0,00	0,00	0,00	0,00	0,00	18	0,00	0,00	0,00	0,00	0,00	0,00
30	96	-0,01	-0,01	-0,01	0,01	0,00	0,00	121	0,00	0,00	0,00	0,01	0,00	0,00
	27	0,00	-0,01	0,00	0,03	0,01	0,00	120	0,01	0,00	0,00	-0,02	0,00	0,00
31	102	0,00	0,00	0,00	0,01	0,00	0,00	123	0,00	0,00	0,00	0,00	0,00	0,00
	36	0,00	0,00	0,00	0,01	0,00	0,00	122	0,00	0,00	0,00	-0,01	0,00	0,00
32	108	0,00	0,00	0,00	0,01	0,00	0,00	125	0,00	0,00	0,00	0,00	0,00	0,00
	38	0,00	0,00	0,00	0,01	0,00	0,00	124	0,00	0,00	0,00	0,00	0,00	0,00
33	113	0,00	0,00	0,00	0,00	0,00	0,00	127	0,00	0,00	0,00	0,00	0,00	0,00
	40	0,00	0,00	0,00	0,01	0,00	0,00	126	0,00	0,00	0,00	0,00	0,00	0,00
34	42	0,00	0,00	0,00	-0,01	0,00	0,00	129	0,00	0,00	0,00	0,00	0,00	0,00
	24	0,00	0,00	0,00	-0,01	0,00	0,00	77	0,00	0,00	0,00	0,00	0,00	0,00
35	44	0,00	-0,01	0,00	-0,02	0,00	0,00	45	0,00	0,00	0,00	0,00	0,00	0,00
	26	0,00	-0,01	0,00	0,00	0,00	-0,01	27	0,00	0,00	-0,01	-0,02	0,01	-0,01
36	46	0,00	-0,01	0,00	0,01	0,00	0,01	47	0,00	0,01	0,00	0,02	-0,01	0,01
	28	0,01	0,00	-0,01	0,00	-0,01	0,00	29	0,01	0,01	-0,01	0,00	0,01	0,00
37	42	0,00	0,00	0,00	0,01	0,00	0,00	130	0,00	0,00	0,00	0,00	0,00	0,00
	24	0,00	0,00	0,00	0,01	0,00	0,00	91	0,00	0,00	0,00	0,00	0,00	0,00
38	43	0,00	0,00	0,00	0,02	0,00	0,00	131	0,00	0,00	0,00	-0,01	0,00	0,00
	25	0,00	0,00	0,00	0,01	0,00	0,00	93	0,00	0,00	0,00	0,00	-0,01	0,00
39	48	0,00	0,00	0,00	0,00	0,01	0,00	49	0,00	0,00	0,00	0,00	0,00	0,00
	30	0,00	0,00	0,00	0,00	-0,01	0,00	31	0,00	0,00	0,00	0,00	0,00	0,00
40	50	0,00	0,00	0,00	0,00	0,00	0,00	51	0,00	0,00	0,00	0,00	-0,01	0,00
	32	0,00	0,00	0,00	0,00	0,00	0,00	33	0,00	0,00	0,00	0,00	0,01	0,00
41	52	0,00	0,00	0,00	0,00	0,01	0,00	132	0,00	0,00	0,00	0,00	0,00	0,00
	34	0,00	0,00	0,00	0,00	-0,01	0,00	89	0,00	0,00	0,00	0,00	0,00	0,00
42	48	0,00	0,00	0,00	0,00	0,00	0,00	133	0,00	0,00	0,00	0,00	0,00	0,00
	30	0,00	0,00	0,00	0,00	-0,01	0,00	117	0,00	0,00	0,00	0,00	0,00	0,00
43	51	0,00	0,00	0,00	0,00	0,00	0,00	134	0,00	0,00	0,00	0,00	0,00	0,00
	33	0,00	0,00	0,00	0,00	-0,01	0,00	119	0,00	0,00	0,00	0,00	0,00	0,00

TENS. Corr. Tors. dir. 90: SHELL														
Shell Nro	Nodo N.ro	S11 kg/cmq	S22 kg/cmq	S12 kg/cmq	M11 kg/cmq	M22 kg/cmq	M12 kg/cmq	Nodo N.ro	S11 kg/cmq	S22 kg/cmq	S12 kg/cmq	M11 kg/cmq	M22 kg/cmq	M12 kg/cmq
44	45	-0,01	0,00	0,00	-0,01	0,00	0,00	135	-0,01	0,00	0,00	0,00	0,00	0,00
	27	0,01	0,01	0,00	-0,01	0,01	0,00	120	0,01	0,00	0,00	0,00	0,00	0,00
45	49	0,00	0,00	0,00	0,00	0,00	0,00	136	0,00	0,00	0,00	0,00	0,00	0,00
	31	0,00	0,00	0,00	0,00	0,00	0,00	128	0,00	0,00	0,00	0,00	0,00	0,00
46	56	0,00	0,00	0,00	0,00	0,00	0,00	57	0,00	0,00	0,00	-0,01	0,00	0,00
	54	0,00	0,00	0,00	0,00	0,00	0,00	2	0,00	0,00	0,00	0,00	0,00	0,00
47	3	0,00	0,00	0,00	0,01	0,00	0,00	58	0,00	0,00	0,00	0,00	0,00	0,00
	55	0,00	0,00	0,00	0,01	0,00	0,00	56	0,00	0,00	0,00	0,00	0,00	0,00
48	58	0,00	0,00	0,00	-0,01	0,00	0,00	4	0,00	0,00	0,00	-0,02	0,00	0,00
	56	0,00	0,00	0,00	0,00	0,00	0,00	57	0,00	0,00	0,00	-0,01	0,00	0,00
49	60	0,00	0,00	0,00	0,00	0,00	0,00	61	0,00	0,00	0,00	-0,01	0,00	0,00
	58	0,00	0,00	0,00	0,01	0,00	0,00	6	0,00	0,00	0,00	-0,03	-0,01	0,00
50	7	0,00	0,00	0,00	0,01	0,00	0,00	62	0,00	0,00	0,00	0,00	0,00	0,00
	59	0,00	0,00	0,00	0,01	0,00	0,00	60	0,00	0,00	0,00	0,00	0,00	0,00
51	62	0,00	0,00	0,00	0,00	0,00	0,00	8	0,00	0,00	0,00	-0,01	0,00	0,00
	60	0,00	0,00	0,00	0,00	0,00	0,00	61	0,00	0,00	0,00	-0,01	0,00	0,00
52	64	0,00	0,00	0,00	0,00	0,00	0,00	65	0,00	0,00	0,00	-0,01	0,00	0,00
	62	0,00	0,00	0,00	0,00	0,00	0,00	8	0,00	0,00	0,00	-0,01	0,00	0,00
53	9	0,00	0,00	0,00	0,01	0,00	0,00	66	0,00	0,00	0,00	0,00	0,00	0,00
	63	0,00	0,00	0,00	0,01	0,00	0,00	64	0,00	0,00	0,00	0,00	0,00	0,00
54	66	0,00	0,00	0,00	0,00	0,00	0,00	10	0,00	0,00	0,00	-0,01	0,00	0,00
	64	0,00	0,00	0,00	0,00	0,00	0,00	65	0,00	0,00	0,00	-0,01	0,00	0,00
55	68	0,00	0,00	0,00	0,00	0,00	0,00	69	0,00	0,00	0,00	-0,01	0,00	0,00
	66	0,00	0,00	0,00	0,00	0,00	0,00	10	0,00	0,00	0,00	-0,01	0,00	0,00
56	11	0,00	0,00	0,00	0,00	0,00	0,00	70	0,00	0,00	0,00	0,00	0,00	0,00
	67	0,00	0,00	0,00	0,01	0,00	0,00	68	0,00	0,00	0,00	0,00	0,00	0,00
57	70	0,00	0,00	0,00	0,00	0,00	0,00	12	0,00	0,00	0,00	0,00	0,00	0,00
	68	0,00	0,00	0,00	0,00	0,00	0,00	69	0,00	0,00	0,00	-0,01	0,00	0,00
58	72	0,00	0,00	0,00	0,00	0,00	0,00	73	0,00	0,00	0,00	0,00	0,00	0,00
	70	0,00	0,00	0,00	0,00	0,00	0,00	12	0,00	0,00	0,00	0,00	0,00	0,00
59	13	0,00	0,00	0,00	0,00	0,00	0,00	16	0,00	0,00	0,00	0,00	0,00	0,00
	71	0,00	0,00	0,00	0,00	0,00	0,00	72	0,00	0,00	0,00	0,00	0,00	0,00
60	16	0,00	0,00	0,00	0,00	0,00	0,00	14	0,00	0,00	0,00	0,00	0,00	0,00
	72	0,00	0,00	0,00	0,00	0,00	0,00	73	0,00	0,00	0,00	0,00	0,00	0,00
61	75	0,00	0,00	0,00	0,00	0,00	0,00	76	0,00	0,00	0,00	0,00	0,00	0,00
	54	0,00	0,00	0,00	0,00	0,00	0,00	2	0,00	0,00	0,00	0,00	0,00	0,00
62	24	0,00	0,00	0,00	-0,01	0,00	0,00	77	0,00	0,00	0,00	0,00	0,00	0,00
	74	0,00	0,00	0,00	0,00	0,00	0,00	75	0,00	0,00	0,00	0,00	0,00	0,00
63	77	0,00	0,00	0,00	0,00	0,00	0,00	25	0,00	0,00	0,00	0,01	0,00	0,00
	75	0,00	0,00	0,00	0,00	0,00	0,00	76	0,00	0,00	0,00	0,01	0,00	0,00
64	26	0,00	-0,01	0,00	0,01	0,00	0,00	27	0,01	0,01	0,01	-0,02	-0,02	-0,01
	78	-0,01	-0,01	0,00	0,00	0,00	0,01	79	0,00	0,01	0,00	0,00	0,00	0,01
65	28	0,00	-0,01	0,01	0,00	0,01	-0,01	29	0,01	0,02	0,01	0,00	0,01	-0,01
	80	0,00	-0,01	0,00	0,01	0,00	0,00	81	0,00	0,02	0,00	0,01	0,00	0,00
66	30	0,00	0,00	0,00	0,00	0,00	0,00	31	0,00	0,00	0,01	0,00	-0,02	0,00
	82	0,00	0,00	0,00	0,00	-0,01	0,00	83	0,00	0,00	0,01	0,01	0,02	0,00
67	32	0,00	0,00	0,01	0,00	0,02	0,00	33	0,00	0,00	0,00	0,00	0,00	0,00
	84	0,00	0,00	0,01	0,00	-0,02	0,00	85	0,00	0,00	0,00	0,00	0,01	0,00
68	87	0,00	0,00	-0,01	0,00	0,00	0,00	88	0,00	0,00	-0,01	0,00	-0,01	0,00
	20	0,00	0,00	-0,01	0,00	0,00	0,00	23	0,00	0,00	0,00	0,00	0,00	0,00
69	34	0,00	0,00	0,00	0,00	0,00	0,00	89	0,00	0,00	-0,01	0,00	0,00	0,00
	86	0,00	0,00	-0,01	0,00	0,00	0,00	87	0,00	0,00	-0,01	0,00	0,00	0,00
70	89	0,00	0,00	-0,01	0,00	0,00	0,00	35	0,00	0,00	0,00	0,00	0,00	0,00
	87	0,00	0,00	-0,01	0,00	0,00	0,00	88	0,00	0,00	-0,01	0,00	0,00	0,00
71	90	0,00	0,00	0,00	0,00	0,00	0,01	78	0,00	0,00	0,00	-0,01	0,00	0,01
	55	0,00	0,00	0,00	0,00	0,01	0,00	3	0,00	0,00	0,00	0,00	0,02	0,00
72	24	0,00	0,00	0,00	0,01	0,00	0,00	91	0,00	0,00	0,00	0,00	0,00	0,00
	74	0,00	0,00	0,00	0,00	0,00	0,00	90	0,00	0,00	0,00	0,00	0,00	0,01
73	91	0,00	0,00	0,00	0,00	0,00	0,00	26	0,00	0,00	0,00	-0,01	-0,02	0,00
	90	0,00	0,00	0,00	0,00	0,00	0,01	78	0,00	0,00	0,00	-0,01	0,00	0,00
74	92	0,00	0,00	0,00	0,00	0,00	0,01	81	0,00	0,00	0,00	-0,01	-0,01	0,00
	57	0,00	0,00	0,00	0,00	0,01	0,01	4	0,00	0,00	0,00	0,00	0,02	0,00
75	25	0,00	0,00	0,00	0,01	0,00	0,00	93	0,00	0,00	0,00	0,00	-0,01	0,00
	76	0,00	0,00	0,00	0,00	0,00	0,00	92	0,00	0,00	0,00	0,00	0,00	0,01
76	93	0,00	0,00	0,00	0,00	0,00	0,01	29	0,00	0,00	0,00	-0,03	-0,03	0,00
	92	0,00	0,00	0,00	0,00	0,00	0,01	81	0,00	0,00	0,00	-0,01	0,00	0,00
77	94	0,00	0,00	0,00	0,00	0,00	0,00	95	0,00	0,00	0,00	0,00	0,00	0,00
	59	0,00	0,00	0,00	0,00	0,02	0,00	7	0,00	0,00	0,00	0,00	0,02	0,00
78	27	-0,01	0,01	0,00	-0,01	-0,01	0,00	96	-0,01	0,00	0,00	0,00	-0,01	0,00
	79	0,00	0,01	0,00	-0,01	0,00	0,00	94	0,00	0,00	0,00	0,00	0,00	0,00
79	96	-0,01	0,00	-0,01	0,00	-0,02	0,00	36	-0,01	0,00	0,00	0,00	-0,02	0,00
	94	0,00	0,00	0,00	0,00	0,00	0,00	95	0,00	0,00	0,00	0,00	0,00	0,00
80	97	0,00	0,00	0,00	0,00	0,00	0,00	98	0,00	0,00	0,00	0,00	0,00	0,00
	61	0,00	0,00	0,00	0,00	0,02	0,00	8	0,00	0,00	0,00	0,00	0,02	0,00
81	28	0,00	-0,01	0,00	0,00	-0,02	0,00	99	0,00	0,00	0,00	0,00	-0,02	0,00
	80	0,00	-0,01	0,00	-0,01	0,00	0,00	97	0,00	0,00	0,00	0,00	0,00	0,00
82	99	0,00	0,00	0,00	0,00	-0,02	0,00	37	0,00	0,00	0,00	0,00	-0,02	0,00
	97	0,00	0,00	0,00	0,00	0,00	0,00	98	0,00	0,00	0,00	0,00	0,00	0,00
83	100	0,00	0,00	-0,01	0,00	0,00	0,00	101	0,00	0,00	-0,01	0,00	0,00	0,00
	63	0,00	0,00	0,00	0,00	0,01	0,00	9	0,00	0,00	-0,01	0,00	0,01	0,00
84	36	0,00	0,00	-0,01	0,00	-0,02	0,00	102	0,00	0,00	-0,01	0,00	-0,01	0,00
	95	0,00	0,00	0,00	0,00	0,00	0,00	100	0,00	0,00	0,00	0,00	0,00	0,00
85	102	0,00	0,00	-0,01	0,00	-0,01	0,00	38	0,00	0,00	-0,01	0,00	-0,01	0,00
	100	0,00	0,00	-0,01	0,00	0,00	0,00	101	0,00	0,00	-0,01	0,00	0,00	0,00
86	103	0,00	0,00	0,01	0,00	0,00	0,00	104	0,00	0,00	0,01	0,00	0,00	0,00
	65	0,00	0,00	0,01	0,00	0,01	0,00	10	0,00	0,00	0,01	0,00	0,01	0,00
87	37	0,00	0,00	0,00	0,00	-0,02	0,00	105	0,00	0,00	0,01	0,00	-0,01	0,00
	98	0,00	0,00	0,00	0,00	0,00	0,00	103	0,00	0,00	0,01	0,00	0,00	0,00
88	105	0,00	0,00	0,01	0,00	-0,01	0,00	39	0,00	0,00	0,01	0,00	-0,01	0,00
	103	0,00	0,00	0,01	0,00	0,00	0,00	104	0,00	0,00	0,01	0,00	0,00	0,00
89	106	0,00	0,00	-0,01	0,00	0,00	0,00	107	0,00	0,00	-0,01	0,0		

TENS. Corr. Tors. dir. 90: SHELL														
Shell Nro	Nodo N.ro	S11 kg/cmq	S22 kg/cmq	S12 kg/cmq	M11 kg/cmq	M22 kg/cmq	M12 kg/cmq	Nodo N.ro	S11 kg/cmq	S22 kg/cmq	S12 kg/cmq	M11 kg/cmq	M22 kg/cmq	M12 kg/cmq
90	38	0,00	0,00	-0,01	0,00	-0,01	0,00	108	0,00	0,00	-0,01	0,00	-0,01	0,00
	101	0,00	0,00	-0,01	0,00	0,00	0,00	106	0,00	0,00	-0,01	0,00	0,00	0,00
91	108	0,00	0,00	-0,01	0,00	-0,01	0,00	40	0,00	0,00	-0,01	0,00	-0,01	0,00
	106	0,00	0,00	-0,01	0,00	0,00	0,00	107	0,00	0,00	-0,01	0,00	0,00	0,00
92	109	0,00	0,00	0,01	0,00	0,00	0,00	110	0,00	0,00	0,01	0,00	0,00	0,00
	69	0,00	0,00	0,01	0,00	0,01	0,00	12	0,00	0,00	0,01	0,00	0,01	0,00
93	39	0,00	0,00	0,01	0,00	-0,01	0,00	111	0,00	0,00	0,01	0,00	-0,01	0,00
	104	0,00	0,00	0,01	0,00	0,00	0,00	109	0,00	0,00	0,01	0,00	0,00	0,00
94	111	0,00	0,00	0,01	0,00	-0,01	0,00	41	0,00	0,00	0,01	0,00	-0,01	0,00
	109	0,00	0,00	0,01	0,00	0,00	0,00	110	0,00	0,00	0,01	0,00	0,00	0,00
95	112	0,00	0,00	-0,01	0,00	0,00	0,00	83	0,00	0,00	-0,01	0,00	-0,01	0,00
	71	0,00	0,00	-0,01	0,00	0,00	0,00	13	0,00	0,00	-0,01	0,00	0,02	0,00
96	40	0,00	0,00	-0,01	0,00	-0,01	0,00	113	0,00	0,00	-0,01	0,00	0,00	0,00
	107	0,00	0,00	-0,01	0,00	0,00	0,00	112	0,00	0,00	-0,01	0,00	0,00	0,00
97	113	0,00	0,00	-0,01	0,00	0,00	0,00	31	0,00	0,00	-0,01	0,00	-0,01	0,00
	112	0,00	0,00	-0,01	0,00	0,00	0,00	83	0,00	0,00	-0,01	0,00	0,01	0,00
98	114	0,00	0,00	0,01	0,00	0,00	0,00	84	0,00	0,00	0,01	0,00	-0,01	0,00
	73	0,00	0,00	0,01	0,00	0,00	0,00	14	0,00	0,00	0,01	0,00	0,02	0,00
99	41	0,00	0,00	0,01	0,00	-0,01	0,00	115	0,00	0,00	0,01	0,00	0,00	0,00
	110	0,00	0,00	0,01	0,00	0,00	0,00	114	0,00	0,00	0,01	0,00	0,00	0,00
100	115	0,00	0,00	0,01	0,00	0,00	0,00	32	0,00	0,00	0,01	0,00	-0,01	0,00
	114	0,00	0,00	0,01	0,00	0,00	0,00	84	0,00	0,00	0,01	0,00	0,01	0,00
101	116	0,00	0,00	-0,01	0,00	0,00	0,00	86	0,00	0,00	0,00	0,00	-0,01	0,00
	21	0,00	0,00	-0,01	0,00	0,00	0,00	19	0,00	0,00	0,00	0,00	0,01	0,00
102	30	0,00	0,00	0,00	0,00	0,00	0,00	117	0,00	0,00	-0,01	0,00	0,00	0,00
	82	0,00	0,00	0,00	0,00	0,00	0,00	116	0,00	0,00	-0,01	0,00	0,00	0,00
103	117	0,00	0,00	-0,01	0,00	0,00	0,00	34	0,00	0,00	0,00	0,00	-0,01	0,00
	116	0,00	0,00	-0,01	0,00	0,00	0,00	86	0,00	0,00	0,00	0,00	0,01	0,00
104	118	0,00	0,00	0,01	0,00	0,00	0,00	88	0,00	0,00	0,00	0,00	-0,01	0,00
	18	0,00	0,00	0,01	0,00	0,00	0,00	23	0,00	0,00	0,00	0,00	0,01	0,00
105	33	0,00	0,00	0,00	0,00	0,00	0,00	119	0,00	0,00	0,01	0,00	0,00	0,00
	85	0,00	0,00	0,00	0,00	0,00	0,00	118	0,00	0,00	0,01	0,00	0,00	0,00
106	119	0,00	0,00	0,01	0,00	0,00	0,00	35	0,00	0,00	0,00	0,00	-0,01	0,00
	118	0,00	0,00	0,01	0,00	0,00	0,00	88	0,00	0,00	0,00	0,00	0,01	0,00
107	121	0,00	0,00	0,00	0,00	0,00	0,00	99	0,00	0,00	0,00	-0,01	0,00	0,00
	120	0,00	0,00	0,00	0,02	0,01	0,00	28	0,00	0,00	0,00	-0,02	-0,01	0,00
108	36	0,00	-0,01	0,00	0,01	0,01	0,00	122	0,00	0,00	0,00	0,00	0,00	0,00
	96	0,00	-0,01	0,00	0,01	0,00	0,00	121	0,00	0,00	0,00	0,01	0,00	0,00
109	122	0,00	0,00	0,00	0,01	0,01	0,00	37	0,00	0,00	0,00	-0,01	0,00	0,00
	121	0,00	0,00	0,00	0,00	0,00	0,00	99	0,00	0,00	0,00	-0,01	0,00	0,00
110	123	0,00	0,00	0,00	0,00	0,00	0,00	105	0,00	0,00	0,00	-0,01	0,00	0,00
	122	0,00	0,00	0,00	0,00	0,00	0,00	37	0,00	0,00	0,00	-0,01	0,00	0,00
111	38	0,00	0,00	0,00	0,01	0,00	0,00	124	0,00	0,00	0,00	0,00	0,00	0,00
	102	0,00	0,00	0,00	0,01	0,00	0,00	123	0,00	0,00	0,00	0,00	0,00	0,00
112	124	0,00	0,00	0,00	0,00	0,00	0,00	39	0,00	0,00	0,00	-0,01	0,00	0,00
	123	0,00	0,00	0,00	0,00	0,00	0,00	105	0,00	0,00	0,00	-0,01	0,00	0,00
113	125	0,00	0,00	0,00	0,00	0,00	0,00	111	0,00	0,00	0,00	-0,01	0,00	0,00
	124	0,00	0,00	0,00	0,00	0,00	0,00	39	0,00	0,00	0,00	-0,01	0,00	0,00
114	40	0,00	0,00	0,00	0,01	0,00	0,00	126	0,00	0,00	0,00	0,00	0,00	0,00
	108	0,00	0,00	0,00	0,01	0,00	0,00	125	0,00	0,00	0,00	0,00	0,00	0,00
115	126	0,00	0,00	0,00	0,00	0,00	0,00	41	0,00	0,00	0,00	-0,01	0,00	0,00
	125	0,00	0,00	0,00	0,00	0,00	0,00	111	0,00	0,00	0,00	-0,01	0,00	0,00
116	127	0,00	0,00	0,00	0,00	0,00	0,00	115	0,00	0,00	0,00	0,00	0,00	0,00
	126	0,00	0,00	0,00	0,00	0,00	0,00	41	0,00	0,00	0,00	-0,01	0,00	0,00
117	31	0,00	0,00	0,00	0,00	0,00	0,00	128	0,00	0,00	0,00	0,00	0,00	0,00
	113	0,00	0,00	0,00	0,01	0,00	0,00	127	0,00	0,00	0,00	0,00	0,00	0,00
118	128	0,00	0,00	0,00	0,00	0,00	0,00	32	0,00	0,00	0,00	0,00	0,00	0,00
	127	0,00	0,00	0,00	0,00	0,00	0,00	115	0,00	0,00	0,00	-0,01	0,00	0,00
119	129	0,00	0,00	0,00	0,00	0,00	0,00	43	0,00	0,00	0,00	0,01	0,00	0,00
	77	0,00	0,00	0,00	0,00	0,00	0,00	25	0,00	0,00	0,00	0,01	0,00	0,00
120	130	0,00	0,00	0,00	0,00	0,00	0,00	44	0,00	0,00	0,00	-0,01	0,00	0,00
	91	0,00	0,00	0,00	0,00	0,00	0,00	26	0,00	0,00	0,00	-0,01	-0,01	0,00
121	131	0,00	0,00	0,00	-0,01	0,00	0,00	47	0,00	0,00	0,00	0,00	0,00	0,00
	93	0,00	0,00	0,00	0,00	-0,01	0,00	29	0,00	0,00	0,00	-0,03	-0,02	0,00
122	132	0,00	0,00	0,00	0,00	0,00	0,00	53	0,00	0,00	0,00	0,00	-0,01	0,00
	89	0,00	0,00	0,00	0,00	0,00	0,00	35	0,00	0,00	0,00	0,00	0,01	0,00
123	133	0,00	0,00	0,00	0,00	0,00	0,00	52	0,00	0,00	0,00	0,00	-0,01	0,00
	117	0,00	0,00	0,00	0,00	0,00	0,00	34	0,00	0,00	0,00	0,00	0,01	0,00
124	134	0,00	0,00	0,00	0,00	0,00	0,00	53	0,00	0,00	0,00	0,00	-0,01	0,00
	119	0,00	0,00	0,00	0,00	0,00	0,00	35	0,00	0,00	0,00	0,00	0,01	0,00
125	135	0,00	0,00	0,00	0,00	0,00	0,00	46	0,00	-0,01	0,00	0,01	0,00	0,00
	120	0,00	0,00	0,00	0,00	0,00	0,00	28	0,00	0,00	0,00	0,00	-0,01	0,00
126	136	0,00	0,00	0,00	0,00	0,00	0,00	50	0,00	0,00	0,00	0,00	0,00	0,00
	128	0,00	0,00	0,00	0,00	0,00	0,00	32	0,00	0,00	0,00	0,00	0,00	0,00

TENS. CONDIZIONE TERMICA: SHELL														
Shell Nro	Nodo N.ro	S11 kg/cmq	S22 kg/cmq	S12 kg/cmq	M11 kg/cmq	M22 kg/cmq	M12 kg/cmq	Nodo N.ro	S11 kg/cmq	S22 kg/cmq	S12 kg/cmq	M11 kg/cmq	M22 kg/cmq	M12 kg/cmq
1	55	0,00	0,00	0,00	6,30	3,36	-0,76	56	0,00	0,00	0,00	-16,70	-19,27	4,58
	1	0,00	0,00	0,00	-18,82	-26,76	-6,39	54	0,00	0,00	0,00	-5,05	7,53	-1,05
2	59	0,00	0,00	0,00	-4,89	2,71	2,70	60	0,00	0,00	0,00	4,96	-4,81	0,02
	5	0,00	0,00	0,00	15,20	-14,90	-2,36	58	0,00	0,00	0,00	-10,47	0,39	-5,04
3	63	0,00	0,00	0,00	-9,62	-4,05	-0,22	64	0,00	0,00	0,00	9,70	-0,60	-0,16
	7	0,00	0,00	0,00	-8,29	-5,00	-0,30	62	0,00	0,00	0,00	7,92	-1,17	-0,24
4	67	0,00	0,00	0,00	-9,58	-4,02	0,27	68	0,00	0,00	0,00	9,64	-0,65	0,15
	9	0,00	0,00	0,00	-10,12	-4,97	0,10	66	0,00	0,00	0,00	10,43	-0,01	-0,02
5	71	0,00	0,00	0,00	-3,79	-2,43	0,24	72	0,00	0,00	0,00	3,78	-2,52	0,46
	11	0,00	0,00	0,00	-8,63	-5,43	0,31	70	0,00	0,00	0,00	7,81	-0,69	0,53
6	21	0,00	0,00	0,00	-2,14	-4,68	2,15	17	0,00	0,00	0,00	-5,94	-5,93	1,15
	13	0,00	0,00	0,00	-0,41	-1,19	2,44	16	0,00	0,00	0,00	-4,21	-2,44	1,45
7	17	0,00	0,00	0,00	-5,94	-5,93	-1,15	18	0,00	0,00	0,00	-2,14	-4,68	-2,15
	16	0,00	0,00	0,00	-4,21	-2,44	-1,45	14	0,00	0,00	0,00	-0,41	-1,19	-2,44

TENS. CONDIZIONE TERMICA: SHELL														
Shell Nro	Nodo N.ro	S11 kg/cmq	S22 kg/cmq	S12 kg/cmq	M11 kg/cmq	M22 kg/cmq	M12 kg/cmq	Nodo N.ro	S11 kg/cmq	S22 kg/cmq	S12 kg/cmq	M11 kg/cmq	M22 kg/cmq	M12 kg/cmq
8	19	0,00	0,00	0,00	-18,07	-24,79	6,64	20	0,00	0,00	0,00	-5,48	6,33	1,55
	21	0,00	0,00	0,00	3,20	-0,73	0,67	17	0,00	0,00	0,00	-14,70	-18,58	-4,42
9	20	0,00	0,00	0,00	-5,48	6,33	-1,55	23	0,00	0,00	0,00	-18,07	-24,79	-6,64
	17	0,00	0,00	0,00	-14,70	-18,58	4,42	18	0,00	0,00	0,00	3,20	-0,73	-0,67
10	21	0,00	0,00	0,00	-13,31	-10,31	-6,84	21	0,00	0,00	0,00	-13,31	-10,31	-6,84
	15	0,00	0,00	0,00	-13,31	-10,31	-6,84	13	0,00	0,00	0,00	-13,31	-10,31	-6,84
11	18	0,00	0,00	0,00	-13,31	-10,31	6,84	18	0,00	0,00	0,00	-13,31	-10,31	6,84
	14	0,00	0,00	0,00	-13,31	-10,31	6,84	22	0,00	0,00	0,00	-13,31	-10,31	6,84
12	74	6,03	15,25	1,28	-10,51	-17,26	2,89	75	1,12	-9,28	4,55	6,52	-5,71	3,25
	1	-36,57	6,73	-9,06	-2,19	-10,94	-6,55	54	-41,47	-17,80	-5,79	2,90	14,51	-6,19
13	78	14,89	10,09	-1,67	62,67	35,12	-19,84	79	15,68	14,04	-12,58	-6,32	-15,22	-13,02
	3	-23,56	2,40	4,30	0,27	1,34	34,09	5	-22,77	6,35	-6,60	-0,55	-2,73	40,91
14	80	15,68	14,04	12,58	-6,32	-15,22	13,02	81	14,89	10,09	1,67	62,67	35,12	19,84
	6	-22,77	6,35	6,60	-0,55	-2,73	-40,91	4	-23,56	2,40	-4,30	0,27	1,34	-34,09
15	82	14,89	9,50	-2,20	-60,99	-31,71	14,99	83	15,56	12,86	-6,17	9,34	28,95	8,33
	15	-28,33	0,86	-5,16	-0,64	-3,18	-28,41	13	-27,65	4,22	-9,12	-3,56	-17,81	-35,07
16	84	15,56	12,86	6,17	9,34	28,95	-8,33	85	14,89	9,50	2,20	-60,99	-31,71	-14,99
	14	-27,65	4,22	9,12	-3,56	-17,81	35,07	22	-28,33	0,86	5,16	-0,64	-3,18	28,41
17	86	6,03	15,37	1,11	10,85	19,26	-2,95	87	1,09	-9,30	4,56	-6,73	4,82	-3,37
	19	-36,59	6,85	-9,01	1,86	9,28	6,72	20	-41,53	-17,83	-5,57	-2,82	-14,10	6,30
18	74	3,91	14,51	-1,09	10,40	21,92	-3,41	90	-0,49	-7,50	-0,27	-3,31	6,08	-2,52
	1	-36,49	6,43	-11,54	1,23	6,16	4,79	55	-40,90	-15,59	-10,71	-1,93	-9,67	5,68
19	76	3,91	14,51	-1,09	-10,40	-21,92	3,41	92	-0,49	-7,50	-0,27	3,31	-6,08	2,52
	2	-36,49	6,43	-11,54	-1,23	-6,16	-4,79	57	-40,90	-15,59	-10,71	1,93	9,67	-5,68
20	79	-9,48	5,09	-2,54	-33,42	-6,07	7,70	94	-10,64	-0,72	-0,97	6,80	-7,88	-4,71
	5	-39,59	-0,93	-12,52	-3,33	-16,64	5,52	59	-40,76	-6,74	-10,95	0,09	0,43	-6,89
21	80	-9,48	5,09	-2,54	33,42	6,07	-7,70	97	-10,64	-0,72	-0,97	-6,80	7,88	4,71
	6	-39,59	-0,93	-12,52	3,33	16,64	-5,52	61	-40,76	-6,74	-10,95	-0,09	-0,43	6,89
22	95	-21,40	3,19	-3,16	0,47	-0,83	-0,11	100	-21,27	3,85	-1,33	-0,59	-1,91	0,11
	7	-42,84	-1,10	-4,07	-1,67	-1,67	0,01	63	-42,71	-0,44	-2,24	-1,56	-7,82	0,23
23	98	-21,40	3,19	-3,16	-0,47	0,83	0,11	103	-21,27	3,85	-1,33	0,59	1,91	-0,11
	8	-42,84	-1,10	-4,07	1,67	8,35	-0,01	65	-42,71	-0,44	-2,24	1,56	7,82	-0,23
24	101	-22,04	3,81	-0,41	-0,40	-1,94	0,07	106	-22,06	3,68	1,80	-0,54	-1,79	-0,03
	9	-42,65	-0,31	0,04	-1,61	-8,04	-0,05	67	-42,68	-0,44	2,25	-1,57	-7,86	-0,15
25	104	-22,04	3,81	-0,41	0,40	1,94	-0,07	109	-22,06	3,68	1,80	0,54	1,79	0,03
	10	-42,65	-0,31	0,04	1,61	8,04	0,05	69	-42,68	-0,44	2,25	1,57	7,86	0,15
26	107	-18,95	3,66	1,96	-0,41	-1,36	-0,32	112	-19,21	2,33	5,29	3,01	-5,73	1,77
	11	-42,80	-1,11	4,05	-1,53	-7,64	-0,31	71	-43,06	-2,44	7,38	-0,48	-2,40	1,78
27	110	-18,95	3,66	1,96	0,41	1,36	0,32	114	-19,21	2,33	5,29	-3,01	5,73	-1,77
	12	-42,80	-1,11	4,05	1,53	7,64	0,31	73	-43,06	-2,44	7,38	0,48	2,40	-1,78
28	82	-3,28	7,29	6,04	13,87	-2,33	-4,74	116	-5,67	-4,69	9,58	-4,77	6,16	0,25
	15	-38,99	0,15	-7,50	2,58	12,92	-2,10	21	-41,38	-11,84	-3,97	-1,86	-9,29	2,89
29	85	-3,28	7,29	6,04	-13,87	2,33	4,74	118	-5,67	-4,69	9,58	4,77	-6,16	-0,25
	22	-38,99	0,15	-7,50	-2,58	-12,92	2,10	18	-41,38	-11,84	-3,97	1,86	9,29	-2,89
30	96	-2,11	-2,58	-2,89	-6,18	-7,51	1,71	121	-1,58	0,09	-0,53	-2,66	-1,83	-0,46
	27	-2,97	-2,76	-1,38	-0,23	0,53	2,26	120	-2,44	-0,08	0,98	-2,07	-6,00	0,09
31	102	-0,35	-4,39	-0,35	-3,91	-6,18	-0,36	123	-0,26	-3,96	-0,51	-3,26	-1,50	-0,28
	36	-0,34	-4,39	-0,49	-2,51	1,25	0,21	122	-0,25	-3,95	-0,65	-4,03	-4,82	0,28
32	108	-0,52	-5,56	0,42	-2,76	-0,42	-0,32	125	-0,33	-4,63	0,53	-3,66	-3,63	-0,28
	38	-0,51	-5,56	-0,11	-3,71	-4,07	0,28	124	-0,32	-4,62	0,01	-3,28	-2,23	0,32
33	113	-0,70	-2,30	0,53	-3,41	5,13	-0,05	127	-0,87	-3,11	0,58	-3,54	-6,27	-0,41
	40	0,24	-2,11	0,64	-4,97	-11,02	0,49	126	0,08	-2,92	0,69	-3,05	-0,40	0,12
34	42	1,87	1,60	-0,03	3,03	5,19	-0,53	129	1,23	-1,59	0,05	-1,33	-1,86	-0,44
	24	1,81	1,58	1,99	-0,15	-3,66	0,81	77	1,17	-1,60	2,07	-0,04	-1,59	0,91
35	44	0,88	1,75	0,22	-8,06	5,22	6,11	45	0,60	0,35	-0,51	5,95	-3,85	6,52
	26	0,41	1,65	0,23	5,02	-7,16	-11,15	27	0,13	0,25	-0,50	-9,80	13,25	-10,73
36	46	0,60	0,35	0,51	5,95	-3,85	-6,52	47	0,88	1,75	-0,22	-8,06	5,22	-6,11
	28	0,13	0,25	0,50	-9,80	13,25	10,73	29	0,41	1,65	-0,23	5,02	-7,16	11,15
37	42	2,29	1,79	-0,70	-1,80	-0,97	0,34	130	1,68	-1,25	1,18	2,94	0,57	0,71
	24	0,54	1,44	0,85	-0,34	-0,82	-1,16	91	-0,06	-1,60	2,73	1,40	3,53	-0,78
38	43	2,29	1,79	-0,70	1,80	0,97	-0,34	131	1,68	-1,25	1,18	-2,94	-0,57	-0,71
	25	0,54	1,44	0,85	0,34	0,82	1,16	93	-0,06	-1,60	2,73	-1,40	-3,53	0,78
39	48	0,65	1,53	0,56	8,09	-3,87	-6,69	49	0,43	0,42	-0,77	-5,39	4,44	7,11
	30	0,84	1,57	0,22	-3,67	5,94	11,54	31	0,61	0,46	-1,10	8,12	-14,86	11,12
40	50	0,43	0,42	0,77	-5,39	4,44	7,11	51	0,65	1,53	-0,56	8,09	-3,87	6,69
	32	0,61	0,46	1,10	8,12	-14,86	-11,12	33	0,84	1,57	-0,22	-3,67	5,94	-11,54
41	52	1,82	1,63	-0,02	-2,79	-4,25	0,50	132	1,18	-1,61	0,03	-1,31	1,44	0,45
	34	1,84	1,64	1,99	0,03	2,65	-0,88	89	1,19	-1,61	2,03	0,10	2,05	-0,94
42	48	3,57	1,19	-0,24	-4,36	-3,82	1,27	133	3,13	-0,97	0,37	3,66	0,89	-0,83
	30	-0,64	0,35	1,38	3,93	5,37	0,79	117	-1,07	-1,82	1,99	1,62	3,26	-1,30
43	51	3,57	1,19	-0,24	4,36	3,82	-1,27	134	3,13	-0,97	0,37	-3,66	-0,89	0,83
	33	-0,64	0,35	1,38	-3,93	-5,37	-0,79	119	-1,07	-1,82	1,99	-1,62	-3,26	1,30
44	45	0,70	0,16	1,18	-0,86	-5,21	-3,04	135	0,60	-0,35	-0,62	0,74	3,21	-1,61
	27	1,29	0,28	0,70	1,60	15,53	0,17	120	1,19	-0,23	-1,10	-1,85	-0,97	1,60
45	49	0,62	0,23	1,00	0,94	5,71	3,22	136	0,50	-0,34	-0,48	-1,09	-3,52	1,82
	31	1,13	0,33	0,51	-2,45	-16,98	-0,27	128	1,01	-0,24	-0,96	2,06	1,12	-1,67
46	56	0,00	0,00	0,00	-16,70	-19,27	-4,58	57	0,00	0,00	0,00	6,30	3,36	0,76
	54	0,00	0,00	0,00	-5,05	7,53	1,05	2	0,00	0,00	0,00	-18,82	-26,76	6,39
47	3	0,00	0,00	0,00	-13,10	-15,53	0,80	58	0,00	0,00	0,00	0,75	2,97	-0,28
	55	0,00	0,00	0,00	4,85	-3,92	-2,61	56	0,00	0,00	0,00	-15,97	-15,62	-3,69
48	58	0,00	0,00	0,00	0,75	2,97	0,28	4	0,00	0,00	0,00	-13,10	-15,53	-0,80
	56	0,00	0,00	0,00	-15,97	-15,62	3,69	57	0,00	0,00	0,00	4,85	-3,92	2,61
49	60	0,00	0,00	0,00	4,96	-4,81	-0,02	61	0,00	0,00	0,00	-4,89	2,71	-2,70
	58	0,00	0,00	0,00	-10,47	0,39	5,04	6	0,00	0,00	0,00	15,20	-14,90	2,36
50	7	0,00	0,00	0,00	-8,01	-3,62	-0,10	62	0,00	0,00	0,00	7,77	-1,89	0,05
	59	0,00	0,00	0,00	-6,49	-5,29	-0,70	60	0,00	0,00	0,00	5,91	-0,09	-0,55
51	62	0,00	0,00	0,00	7,77	-1,89	-0,05	8	0,00	0,00	0,00	-8,01	-3,62	0,10
	60	0,00	0,00	0,00	5,91	-0,09	0,55	61	0,00	0,00	0,00	-6,49	-5,29	0,70
52	64	0,00	0,00	0,00	9,70	-0,60	0,16	65	0,00	0,00	0,00	-9,62	-4,05	0,22
	62	0,00	0,00	0,00	7,92	-								

TENS. CONDIZIONE TERMICA: SHELL														
Shell Nro	Nodo N.ro	S11 kg/cmq	S22 kg/cmq	S12 kg/cmq	M11 kg/cmq	M22 kg/cmq	M12 kg/cmq	Nodo N.ro	S11 kg/cmq	S22 kg/cmq	S12 kg/cmq	M11 kg/cmq	M22 kg/cmq	M12 kg/cmq
54	66	0,00	0,00	0,00	10,38	-0,28	-0,04	10	0,00	0,00	0,00	-9,97	-4,23	0,07
	64	0,00	0,00	0,00	9,75	-0,36	0,16	65	0,00	0,00	0,00	-9,77	-4,81	0,27
55	68	0,00	0,00	0,00	9,64	-0,65	-0,15	69	0,00	0,00	0,00	-9,58	-4,02	0,27
	66	0,00	0,00	0,00	10,43	-0,01	0,02	10	0,00	0,00	0,00	-10,12	-4,97	-0,10
56	11	0,00	0,00	0,00	-8,27	-3,66	0,45	70	0,00	0,00	0,00	7,67	-1,39	0,23
	67	0,00	0,00	0,00	-9,82	-5,18	0,37	68	0,00	0,00	0,00	9,73	-0,19	0,15
57	70	0,00	0,00	0,00	7,67	-1,39	-0,23	12	0,00	0,00	0,00	-8,27	-3,66	-0,45
	68	0,00	0,00	0,00	9,73	-0,19	-0,15	69	0,00	0,00	0,00	-9,82	-5,18	-0,37
58	72	0,00	0,00	0,00	3,78	-2,52	-0,46	73	0,00	0,00	0,00	-3,79	-2,43	-0,24
	70	0,00	0,00	0,00	7,81	-0,69	-0,53	12	0,00	0,00	0,00	-8,63	-5,43	-0,31
59	13	0,00	0,00	0,00	1,88	-1,13	3,06	16	0,00	0,00	0,00	-5,07	-3,29	1,83
	71	0,00	0,00	0,00	-4,89	-7,94	1,17	72	0,00	0,00	0,00	4,02	-1,30	-0,07
60	16	0,00	0,00	0,00	-5,07	-3,29	-1,83	14	0,00	0,00	0,00	1,88	-1,13	-3,06
	72	0,00	0,00	0,00	4,02	-1,30	0,07	73	0,00	0,00	0,00	-4,89	-7,94	-1,17
61	75	1,12	-9,28	-4,55	6,52	-5,71	-3,25	76	6,03	15,25	-1,28	-10,51	-17,26	-2,89
	54	-41,47	-17,80	5,79	2,90	14,51	6,19	2	-36,57	6,73	9,06	-2,19	-10,94	6,55
62	24	4,34	9,09	1,39	0,75	0,81	0,41	77	0,72	-9,04	2,07	-0,42	-3,46	0,57
	74	0,58	8,34	3,88	-8,57	-7,55	2,28	75	-3,05	-9,79	4,55	6,27	-7,00	2,44
63	77	0,72	-9,04	-2,07	-0,42	-3,46	-0,57	25	4,34	9,09	-1,39	0,75	0,81	-0,41
	75	-3,05	-9,79	-4,55	6,27	-7,00	-2,44	76	0,58	8,34	-3,88	-8,57	-7,55	-2,28
64	26	0,96	9,84	-1,63	8,57	10,58	-2,48	27	-0,98	0,12	-2,26	-17,13	-23,38	-10,08
	78	-4,19	8,81	-0,96	56,50	4,24	-6,42	79	-6,14	-0,91	-1,59	1,74	25,07	-14,02
65	28	-0,98	0,12	2,26	-17,13	-23,38	10,08	29	0,96	9,84	1,63	8,57	10,58	2,48
	80	-6,14	-0,91	1,59	1,74	25,07	14,02	81	-4,19	8,81	0,96	56,50	4,24	6,42
66	30	-0,77	8,55	-1,60	-6,60	-8,68	1,62	31	-2,55	-0,33	-1,52	16,42	26,62	9,09
	82	-1,80	8,34	-2,39	-55,89	-6,17	6,88	83	-3,58	-0,54	-2,31	-2,48	-30,13	14,35
67	32	-2,55	-0,33	1,52	16,42	26,62	-9,09	33	-0,77	8,55	1,60	-6,60	-8,68	-1,62
	84	-3,58	-0,54	2,31	-2,48	-30,13	-14,35	85	-1,80	8,34	2,39	-55,89	-6,17	-6,88
68	87	1,09	-9,30	-4,56	-6,73	4,82	3,37	88	6,03	15,37	-1,11	10,85	19,26	2,95
	20	-41,53	-17,83	5,57	-2,82	-14,10	-6,30	23	-36,59	6,85	9,01	1,86	9,28	-6,72
69	34	4,37	9,19	1,39	-0,34	0,81	-0,42	89	0,72	-9,06	2,03	0,24	2,74	-0,49
	86	0,62	8,44	3,91	8,11	5,56	-2,41	87	-3,03	-9,81	4,56	-6,14	7,78	-2,48
70	89	0,72	-9,06	-2,03	0,24	2,74	0,49	35	4,37	9,19	-1,39	-0,34	0,81	0,42
	87	-3,03	-9,81	-4,56	-6,14	7,78	2,48	88	0,62	8,44	-3,91	8,11	5,56	2,41
71	90	-5,51	-7,20	-8,51	-5,03	5,74	-0,84	78	-2,01	10,30	-6,67	14,60	-2,25	4,48
	55	-41,28	-14,35	3,08	-1,93	-9,67	-2,34	3	-37,78	3,14	4,92	1,63	8,15	2,97
72	24	3,25	9,12	0,27	0,50	3,36	-0,44	91	-0,07	-7,49	1,44	1,09	2,00	-1,02
	74	-1,35	8,20	1,28	6,39	1,85	-2,15	90	-4,67	-8,41	2,45	-3,06	7,34	-2,73
73	91	-1,59	-6,69	-3,43	1,31	2,04	1,01	26	0,86	5,55	-0,79	4,78	7,83	-1,84
	90	-9,63	-8,30	-5,79	-4,78	7,10	1,30	78	-7,18	3,94	-3,15	16,07	5,07	-1,55
74	92	-5,51	-7,20	-8,51	5,03	-5,74	0,84	81	-2,01	10,30	-6,67	-14,60	2,25	-4,48
	57	-41,28	-14,35	3,08	1,93	9,67	2,34	4	-37,78	3,14	4,92	-1,63	-8,15	-2,97
75	25	3,25	9,12	0,27	-0,50	-3,36	0,44	93	-0,07	-7,49	1,44	-1,09	-2,00	1,02
	76	-1,35	8,20	1,28	-6,39	-1,85	2,15	92	-4,67	-8,41	2,45	3,06	-7,34	2,73
76	93	-1,59	-6,69	-3,43	-1,31	-2,04	-1,01	29	0,86	5,55	-0,79	-4,78	-7,83	1,84
	92	-9,63	-8,30	-5,79	4,78	-7,00	-1,30	81	-7,18	3,94	-3,15	-16,07	-5,07	1,55
77	94	-19,07	2,56	-5,02	2,41	-8,75	-1,93	95	-18,85	3,65	-2,72	-0,22	-0,97	0,22
	59	-43,03	-2,23	-6,62	0,09	0,43	-1,89	7	-42,81	-1,15	-4,32	-1,67	-8,35	0,26
78	27	-0,12	1,24	-2,00	-3,68	12,82	-7,39	96	0,15	2,60	-1,84	5,37	8,54	3,68
	79	-15,53	-1,84	-0,41	-34,88	-13,39	-5,18	94	-15,26	-0,48	-0,26	7,28	-5,47	5,88
79	96	0,08	0,42	-1,26	2,03	7,87	1,99	36	0,55	2,80	0,34	0,44	3,14	-0,03
	94	-20,42	-3,68	-4,31	2,89	-6,35	1,63	95	-19,94	-1,30	-3,39	-0,33	-1,52	-0,39
80	97	-19,07	2,56	-5,02	-2,41	8,75	1,93	98	-18,85	3,65	-2,72	0,22	0,97	-0,22
	61	-43,03	-2,23	-6,62	-0,09	-0,43	1,89	8	-42,81	-1,15	-4,32	1,67	8,35	-0,26
81	28	-0,12	1,24	-2,00	3,68	-12,82	7,39	99	0,15	2,60	-1,84	-5,37	-8,54	-3,68
	80	-15,53	-1,84	-0,41	34,88	13,39	5,18	97	-15,26	-0,48	-0,26	-7,28	5,47	-5,88
82	99	0,08	0,42	-1,26	-2,03	-7,87	-1,99	37	0,55	2,80	-0,34	-0,44	-3,14	0,03
	97	-20,42	-3,68	-4,31	-2,89	6,35	-1,63	98	-19,94	-1,30	-3,39	0,33	1,52	0,39
83	100	-22,05	3,66	-1,85	-0,56	-1,90	0,04	101	-22,02	3,83	0,25	-0,40	-1,94	-0,07
	63	-42,69	-0,47	-2,10	-1,56	-7,82	0,13	9	-42,66	-0,30	0,01	-1,61	-8,04	0,03
84	36	-1,91	2,04	-1,94	0,90	3,24	0,15	102	-1,81	2,57	0,15	0,46	3,83	-0,10
	95	-22,34	-2,04	-3,84	0,36	-1,38	0,00	100	-22,24	-1,52	-1,74	-0,57	-1,81	-0,25
85	102	-3,21	2,27	-1,60	0,97	3,93	-0,13	38	-3,18	2,44	0,95	0,73	4,00	0,03
	100	-23,03	-1,69	-2,27	-0,54	-1,81	-0,10	101	-23,00	-1,53	0,29	-0,41	-1,98	0,06
86	103	-22,05	3,66	-1,85	0,56	1,90	-0,04	104	-22,02	3,83	0,25	0,40	1,94	0,07
	65	-42,69	-0,47	-2,10	1,56	7,82	-0,13	10	-42,66	-0,30	0,01	1,61	8,04	-0,03
87	37	-1,91	2,04	-1,94	-0,90	-3,24	-0,15	105	-1,81	2,57	0,15	-0,46	-3,83	0,10
	98	-22,34	-2,04	-3,84	-0,36	1,38	0,00	103	-22,24	-1,52	-1,74	0,57	1,81	0,25
88	105	-3,21	2,27	-1,60	-0,97	-3,93	0,13	39	-3,18	2,44	0,95	-0,73	-4,00	-0,03
	103	-23,03	-1,69	-2,27	0,54	1,81	0,10	104	-23,00	-1,53	0,29	0,41	1,98	-0,06
89	106	-21,31	3,84	0,97	-0,54	-1,79	-0,06	107	-21,44	3,20	3,23	0,25	-1,22	0,10
	67	-42,68	-0,43	2,19	-1,57	-7,86	-0,27	11	-42,81	-1,08	4,45	-1,53	-7,64	-0,10
90	38	-3,21	2,43	-0,96	0,72	3,99	-0,02	108	-3,24	2,28	1,74	0,98	3,96	0,14
	101	-23,02	-1,53	-0,38	-0,41	-1,97	-0,05	106	-23,05	-1,68	2,32	-0,56	-1,85	0,11
91	108	-1,89	2,60	-0,29	0,45	3,85	0,13	40	-2,01	2,00	2,27	0,89	3,07	-0,06
	106	-22,32	-1,49	1,49	-0,55	-1,85	0,21	107	-22,44	-2,09	4,05	0,29	-1,05	0,02
92	109	-21,31	3,84	0,97	0,54	1,79	0,06	110	-21,44	3,20	3,23	-0,25	1,22	-0,10
	69	-42,68	-0,43	2,19	1,57	7,86	0,27	12	-42,81	-1,08	4,45	1,53	7,64	0,10
93	39	-3,21	2,43	-0,96	-0,72	-3,99	0,02	111	-3,24	2,28	1,74	-0,98	-3,96	-0,14
	104	-23,02	-1,53	-0,38	0,41	1,97	0,05	109	-23,05	-1,68	2,32	0,56	1,85	-0,11
94	111	-1,89	2,60	-0,29	-0,45	-3,85	-0,13	41	-2,01	2,00	2,27	-0,89	-3,07	0,06
	109	-22,32	-1,49	1,49	0,55	1,85	-0,21	110	-22,44	-2,09	4,05	-0,29	1,05	-0,02
95	112	-11,66	1,20	0,50	7,26	-4,88	5,74	83	-10,92	4,87	7,14	-34,24	-16,43	-6,09
	71	-41,85	-4,84	7,00	-0,48	-2,40	5,35	13	-41,12	-1,17	13,64	0,44	2,21	-6,48
96	40	0,40	2,85	0,21	0,38	2,97	0,02	113	-0,08	0,44	1,98	2,02	7,81	-1,94
	107	-20,13	-1,25	2,78	-0,38	-1,18	0,56	112	-20,62	-3,67	4,55	2,82	-6,65	-1,41
97	113	0,55	2,92	2,73	5,02	8,41	-3,25	31	0,26	1,46	2,89	-3,38	11,32	7,38
	112	-15,34	-0,26	-0,23	7,07	-5,80	-5,97	83	-15,64	-1,71	0,00	-33,00	-10,25	4,66
98	114	-11,66	1,20	0,50	-7,26	4,88	-5,74	84	-10,92	4,87	7,14	34,24	16,43	6,09
	73	-41,85	-4,84	7,00	0,48	2,40	-5,35	14	-41,12	-1,17				

TENS. CONDIZIONE TERMICA: SHELL														
Shell Nro	Nodo N.ro	S11 kg/cmq	S22 kg/cmq	S12 kg/cmq	M11 kg/cmq	M22 kg/cmq	M12 kg/cmq	Nodo N.ro	S11 kg/cmq	S22 kg/cmq	S12 kg/cmq	M11 kg/cmq	M22 kg/cmq	M12 kg/cmq
100	115	0,55	2,92	2,73	-5,02	-8,41	3,25	32	0,26	1,46	2,89	3,38	-11,32	-7,38
	114	-15,34	-0,26	-0,23	-7,07	5,80	5,97	84	-15,64	-1,71	-0,07	33,00	10,25	-4,66
101	116	-0,29	-7,05	1,82	-3,19	6,48	2,46	86	3,91	13,95	0,83	10,36	22,09	3,33
	21	-40,37	-15,07	11,47	-1,86	-9,29	-5,45	19	-36,17	5,94	10,48	1,14	5,70	-4,58
102	30	1,00	5,07	0,92	4,11	6,28	1,81	117	-1,32	-6,52	3,44	1,39	2,11	-0,89
	82	-7,30	3,41	2,56	15,42	5,42	1,18	116	-9,61	-8,18	5,08	-4,56	7,21	-1,52
103	117	-0,07	-7,24	-1,33	1,22	2,08	0,90	34	3,19	9,06	-0,15	0,39	3,37	0,33
	116	-4,96	-8,22	-2,67	-2,98	7,53	2,67	86	-1,70	8,08	-1,50	6,30	1,81	2,10
104	118	-0,29	-7,05	1,82	3,19	-6,48	-2,46	88	3,91	13,95	0,83	-10,36	-22,09	-3,33
	18	-40,37	-15,07	11,47	1,86	9,29	5,45	23	-36,17	5,94	10,48	-1,14	-5,70	4,58
105	33	1,00	5,07	0,92	-4,11	-6,28	-1,81	119	-1,32	-6,52	3,44	-1,39	-2,11	0,89
	85	-7,30	3,41	2,56	-15,42	-5,42	-1,18	118	-9,61	-8,18	5,08	4,56	-7,21	1,52
106	119	-0,07	-7,24	-1,33	-1,22	-2,08	-0,90	35	3,19	9,06	-0,15	-0,39	-3,37	-0,33
	118	-4,96	-8,22	-2,67	2,98	-7,53	-2,67	88	-1,70	8,08	-1,50	-6,30	-1,81	-2,10
107	121	-1,58	0,09	0,53	-2,66	-1,83	0,46	99	-2,11	-2,58	2,89	-6,18	-7,51	-1,71
	120	-2,44	-0,08	-0,98	-2,07	-6,00	-0,09	28	-2,97	-2,76	1,38	-0,23	0,53	-2,26
108	36	0,25	-2,16	-0,64	-4,62	-9,29	-0,48	122	0,08	-3,05	-0,65	-3,27	-1,02	-0,05
	96	-0,75	-2,36	-0,52	-4,07	3,08	-0,04	121	-0,92	-3,25	-0,53	-3,44	-5,75	0,39
109	122	0,08	-3,05	0,65	-3,27	-1,02	0,05	37	0,25	-2,16	0,64	-4,62	-9,29	0,48
	121	-0,92	-3,25	0,53	-3,44	-5,75	-0,39	99	-0,75	-2,36	0,52	-4,07	3,08	0,04
110	123	-0,26	-3,96	0,51	-3,26	-1,50	0,28	105	-0,35	-4,39	0,35	-3,91	-6,18	0,36
	122	-0,25	-3,95	0,65	-4,03	-4,82	-0,28	37	-0,34	-4,39	0,48	-2,51	1,25	-0,21
111	38	-0,51	-5,56	0,11	-3,56	-3,31	-0,26	124	-0,33	-4,64	0,01	-3,34	-2,52	-0,30
	102	-0,51	-5,56	-0,41	-2,93	-1,25	0,29	123	-0,32	-4,64	-0,51	-3,62	-3,31	0,25
112	124	-0,33	-4,64	-0,01	-3,34	-2,52	0,30	39	-0,51	-5,56	-0,11	-3,56	-3,31	0,26
	123	-0,32	-4,64	0,51	-3,62	-3,31	-0,25	105	-0,51	-5,56	0,41	-2,93	-1,25	-0,29
113	125	-0,33	-4,63	-0,53	-3,66	-3,63	0,28	111	-0,52	-5,56	-0,42	-2,76	-0,42	0,32
	124	-0,32	-4,62	-0,01	-3,28	-2,23	-0,32	39	-0,51	-5,56	0,11	-3,71	-4,07	-0,28
114	40	-0,35	-4,36	0,51	-2,26	2,53	-0,30	126	-0,25	-3,90	0,69	-4,02	-5,28	-0,35
	108	-0,35	-4,36	0,35	-4,13	-7,26	0,39	125	-0,26	-3,90	0,53	-3,15	-1,10	0,34
115	126	-0,25	-3,90	-0,69	-4,02	-5,28	0,35	41	-0,35	-4,36	-0,51	-2,26	2,53	0,30
	125	-0,26	-3,90	-0,53	-3,15	-1,10	-0,34	111	-0,35	-4,36	-0,35	-4,13	-7,26	-0,39
116	127	-0,87	-3,11	-0,58	-3,54	-6,27	0,41	115	-0,70	-2,30	-0,53	-3,41	5,13	0,05
	126	0,08	-2,92	-0,69	-3,05	-0,40	-0,12	41	0,24	-2,11	-0,64	-4,97	-11,02	-0,49
117	31	-2,68	-2,33	1,17	0,58	2,09	-2,07	128	-2,25	-0,89	-2,07	-6,77	0,06	0,06
	113	-1,86	-2,17	2,64	-6,31	-9,36	-1,74	127	-1,44	-0,06	0,58	-2,50	-1,06	0,38
118	128	-2,25	-0,22	0,89	-2,57	-6,77	-0,06	32	-2,68	-2,33	-1,17	0,58	2,09	2,07
	127	-1,44	-0,06	-0,58	-2,50	-1,06	-0,38	115	-1,86	-2,17	-2,64	-6,31	-9,36	1,74
119	129	1,23	-1,59	-0,05	-1,33	-1,86	0,44	43	1,87	1,60	0,03	3,03	5,19	0,53
	77	1,17	-1,60	-2,07	-0,04	-1,59	-0,91	25	1,81	1,58	-1,99	-0,15	-3,66	-0,81
120	130	3,03	-0,94	-0,34	3,80	0,74	0,89	44	3,47	1,24	0,35	-4,17	-3,17	-1,25
	91	-1,27	-1,80	-2,13	1,62	3,57	1,36	26	-0,83	0,38	-1,44	4,20	4,93	-0,77
121	131	3,03	-0,94	-0,34	-3,80	-0,74	-0,89	47	3,47	1,24	0,35	4,17	3,17	1,25
	93	-1,27	-1,80	-2,13	-1,62	-3,57	-1,36	29	-0,83	0,38	-1,44	-4,20	-4,93	0,77
122	132	1,18	-1,61	-0,03	1,31	1,44	-0,45	53	1,82	1,63	0,02	-2,79	-4,25	-0,50
	89	1,19	-1,61	-2,03	0,10	2,05	0,94	35	1,84	1,64	-1,99	0,03	2,65	0,88
123	133	1,77	-1,25	-1,10	2,82	0,72	-0,71	52	2,38	1,80	0,64	-1,75	-0,98	-0,38
	117	-0,11	-1,63	-2,79	1,44	3,23	0,73	34	0,50	1,43	-1,05	-0,44	-0,78	1,05
124	134	1,77	-1,25	-1,10	-2,82	-0,72	0,71	53	2,38	1,80	0,64	1,75	0,98	0,38
	119	-0,11	-1,63	-2,79	-1,44	-3,23	-0,73	35	0,50	1,43	-1,05	0,44	0,78	-1,05
125	135	0,60	-0,35	0,62	0,74	3,21	1,61	46	0,70	0,16	-1,18	-0,86	-5,21	3,04
	120	1,19	-0,23	1,10	-1,85	-0,97	-1,60	28	1,29	0,28	-0,70	1,60	15,53	-0,17
126	136	0,50	-0,34	0,48	-1,09	-3,52	-1,82	50	0,62	0,23	-1,00	0,94	5,71	-3,22
	128	1,01	-0,24	0,96	2,06	1,12	1,67	32	1,13	0,33	-0,51	-2,45	-16,98	0,27

SPOSTAMENTI SISMICI RELATIVI													
IDENTIFICATIVO				INVILUPPO S.L.D.				INVILUPPO S.L.O.				Stringa di Controllo Verifica	
Filo N.ro	Quota inf. (m)	Quota sup. (m)	Nodo inf. N.ro	Nodo sup. N.ro	Sis ma N.ro	Com bin N.ro	Spostam. Calcolo (mm)	Spostam. Limite (mm)	Sis ma N.ro	Com bin N.ro	Spostam. Calcolo (mm)		Spostam. Limite (mm)
5	0,00	1,60	6	28	1	18	0,060	8,000					VERIFICATO
6	0,00	1,60	4	29	1	18	0,060	8,000					VERIFICATO
7	0,00	1,60	7	36	1	16	0,057	8,000					VERIFICATO
8	0,00	1,60	8	37	1	18	0,057	8,000					VERIFICATO
9	0,00	1,60	9	38	1	16	0,055	8,000					VERIFICATO
10	0,00	1,60	10	39	1	18	0,055	8,000					VERIFICATO
11	0,00	1,60	11	40	1	16	0,053	8,000					VERIFICATO
12	0,00	1,60	12	41	1	18	0,053	8,000					VERIFICATO
13	0,00	1,60	15	30	1	11	0,052	8,000					VERIFICATO
14	0,00	1,60	13	31	1	11	0,052	8,000					VERIFICATO
15	0,00	1,60	14	32	1	11	0,052	8,000					VERIFICATO
16	0,00	1,60	22	33	1	11	0,052	8,000					VERIFICATO
17	0,00	1,60	19	34	1	11	0,052	8,000					VERIFICATO
18	0,00	1,60	23	35	1	11	0,052	8,000					VERIFICATO
19	0,00	1,60	16	128	1	11	0,052	8,000					VERIFICATO
21	0,00	1,60	18	119	1	11	0,052	8,000					VERIFICATO
22	0,00	1,60	20	89	1	11	0,052	8,000					VERIFICATO
23	0,00	1,60	21	117	1	11	0,052	8,000					VERIFICATO
31	0,00	1,60	61	99	1	18	0,058	8,000					VERIFICATO
32	0,00	1,60	62	122	1	18	0,057	8,000					VERIFICATO
33	0,00	1,60	63	102	1	16	0,056	8,000					VERIFICATO
34	0,00	1,60	64	123	1	18	0,056	8,000					VERIFICATO
35	0,00	1,60	65	105	1	18	0,056	8,000					VERIFICATO

SPOSTAMENTI SISMICI RELATIVI													
IDENTIFICATIVO				INVILUPPO S.L.D.				INVILUPPO S.L.O.				Stringa di Controllo Verifica	
Filo N.ro	Quota inf. (m)	Quota sup. (m)	Nodo inf. N.ro	Nodo sup. N.ro	Sisma N.ro	Combin N.ro	Spostam. Calcolo (mm)	Spostam. Limite (mm)	Sisma N.ro	Combin N.ro	Spostam. Calcolo (mm)		Spostam. Limite (mm)
36	0,00	1,60	66	124	1	16	0,055	8,000					VERIFICATO
37	0,00	1,60	67	108	1	16	0,054	8,000					VERIFICATO
38	0,00	1,60	68	125	1	16	0,054	8,000					VERIFICATO
39	0,00	1,60	69	111	1	18	0,054	8,000					VERIFICATO
40	0,00	1,60	70	126	1	16	0,053	8,000					VERIFICATO
41	0,00	1,60	71	113	1	12	0,052	8,000					VERIFICATO
42	0,00	1,60	72	127	1	6	0,052	8,000					VERIFICATO
43	0,00	1,60	73	115	1	6	0,052	8,000					VERIFICATO

BARICENTRI MASSE E RIGIDENZE															
IDENTIFICATORE		BARICENTRI MASSE E RIGIDENZE								RIGIDENZE FLESSIONALI E TORSIONALI					
PIANO N.ro	QUOTA (m)	PESO (t)	XG (m)	YG (m)	XR (m)	YR (m)	DX (m)	DY (m)	Lpianta (m)	Bpianta (m)	Rig.FleX (t/m)	Rig.FleY (t/m)	Rig.Tors. (t*m)	r / ls	
1	1,60	22,45	1,23	8,34	1,24	9,73	0,02	1,39	10,30	2,30	39070	921838	5494842	0,80	

VARIAZIONI MASSE E RIGIDENZE DI PIANO															
DIREZIONE X										DIREZIONE Y					
Piano N.ro	Quota (m)	Peso (t)	Variaz. (%)	Tagliante SRSS (t)	Tagliante modale(t)	Spost. (mm)	Klat. (t/m)	Variaz. (%)	Teta	Tagliante SRSS (t)	Tagliante modale(t)	Spost. (mm)	Klat. (t/m)	Variaz. (%)	Teta
1	1,60	22,45	0,0	3,86	3,86	0,10	39070	0,0	0,006	4,40	4,40	0,00	921838	0,0	0,000

RAPPORTO DELLE RIGIDENZE IN DIREZIONE X							RAPPORTO DELLE RIGIDENZE IN DIREZIONE Y				
Piano N.r	RigidezzaPilastr		Rigidezza Setti		Rigid.Elem.Second		RigidezzaPilastr		Rigidezza Setti		Rigid.Elem.Second
	Rig.Pil+Rig.Setti	Rig.Pil+Rig.Setti	Rig.Pil+Rig.Setti	Rig.Pil+Rig.Setti	Rig.Pil+Rig.Setti	Rig.Pil+Rig.Setti	Rig.Pil+Rig.Setti	Rig.Pil+Rig.Setti	Rig.Pil+Rig.Setti	Rig.Pil+Rig.Setti	
1	0,00	1,00	0,00	0,00	1,00	0,00	0,00	1,00	0,00	0,00	

REGOLARITA' STRUTTURALE												
PIANO N.ro	QUOTA (m)	Res X t	Res Y t	SISMA 1				SISMA 2				Flag Verifica
				Dom X t	Dom Y t	Res/Dom	Var.R/D	Dom X t	Dom Y t	Res/Dom	Var.R/D	
1	1,60			3,86	0,00			0,00	4,40			VERIF

S.L.U. - AZIONI S.L.V. - VERIFICA PIASTRE - QUOTA: 0 ELEMENTO: 1																						
Quo N.r	P. N.ro	Nod3d N.ro	Nx Kg/m	Ny Kg/m	Txy Kg/m	Mx kgm/m	My kgm/m	Mxy kgm/m	εc x *10000	εc y	εf x *10000	εf y	Ax s	Ay s	Ax i	Ay i	Atag	σt kg/cmq	eta mm	Fpunz. kg	FpnzLi kg	Apunz cmq
0	1	1	0	0	0	4101	5387	1086	6	6	18	18	4,8	6,4	5,2	6,9	0,0	1,5	-1,5			
0	1	2	0	0	0	4091	5404	-1099	6	6	18	18	4,8	6,3	5,2	6,9	0,0	1,5	-1,5			
0	1	6	0	0	0	-2175	2550	-352	4	4	17	17	3,8	3,8	3,8	3,8	0,0	0,5	-0,5			
0	1	15	0	0	0	3263	2689	1063	5	4	18	17	3,9	3,8	4,2	3,8	0,0	0,5	-0,5			
0	1	19	0	0	0	4021	5088	-1139	5	6	18	18	4,7	6,0	5,1	6,5	0,0	1,5	-1,5			
0	1	22	0	0	0	3269	2690	-1062	5	4	18	17	3,9	3,8	4,2	3,8	0,0	0,5	-0,5			
0	1	23	0	0	0	4010	5096	1139	5	6	18	18	4,7	6,0	5,1	6,5	0,0	1,5	-1,5			
0	1	56	0	0	0	1948	2366	-9	4	4	17	17	4,1	4,0	3,8	3,8	0,0	0,7	-0,7			
0	1	70	0	0	0	-1772	-307	1	4	1	17	8	3,8	3,8	3,8	3,8	0,0	0,8	-0,8			
0	1	71	0	0	0	1096	946	-74	3	2	17	17	3,8	3,8	3,8	3,8	0,0	0,7	-0,7			
0	1	72	0	0	0	-1426	-364	-1	3	1	17	9	3,8	3,8	3,8	3,8	0,0	0,6	-0,6			
0	1	73	0	0	0	1106	947	73	3	2	17	17	3,8	3,8	3,8	3,8	0,0	0,7	-0,7			

S.L.U. - AZIONI S.L.V. - VERIFICA PIASTRE - QUOTA: 1 ELEMENTO: 1																						
Quo N.r	P. N.ro	Nod3d N.ro	Nx Kg/m	Ny Kg/m	Txy Kg/m	Mx kgm/m	My kgm/m	Mxy kgm/m	εc x *10000	εc y	εf x *10000	εf y	Ax s	Ay s	Ax i	Ay i	Atag	σt kg/cmq	eta mm	Fpunz. kg	FpnzLi kg	Apunz cmq
1	1	27	10193	10477	5217	172	-431	-263	8	5	18	13	3,0	3,5	3,0	3,0	0,7		-0,7			
1	1	99	5204	7303	5570	515	301	97	1	4	12	12	3,1	3,0	3,1	3,0	0,7		-0,9			
1	1	123	525	12897	0	1092	272	0	3	11	13	17	3,0	3,0	3,0	3,0	0,0		-1,3			
1	1	124	582	13900	0	1114	271	1	3	12	13	18	3,0	3,0	3,0	3,0	0,0		-1,3			
1	1	125	528	12788	0	1121	270	1	3	11	13	17	3,0	3,0	3,0	3,0	0,0		-1,3			
1	1	126	160	10236	0	1130	319	0	3	9	13	17	3,0	3,0	3,0	3,0	0,0		-1,2			
1	1	127	2075	4759	0	988	413	0	3	1	14	13	3,0	3,0	3,0	3,0	0,0		-1,0			
1	1	128	6762	666	0	323	684	1	4	2	14	11	3,0	3,0	3,0	3,0	0,0		-0,7			

S.L.U. - AZIONI S.L.V. - VERIFICA SHELL C.A. - QUOTA: 1 ELEMENTO: 1																					
Gr.Q N.ro	Gen N.r	Nodo 3d N.ro	Nx Kg/m	Ny Kg/m	Txy Kg/m	Mx kgm/m	My kgm/m	Mxy kgm/m	εc x *10000	εc y	εf x *10000	εf y	Ax s	Ay s	Ax i	Ay i	Atag	σt kg/cmq	eta mm		
1	1	1	40830	7043	10670	-199	-679	326	14	0	16	17	7,6	3,2	8,1	2,7	1,4	1,50	-1,5		
1	1	2	40853	7066	10616	-201	-667	-330	13	0	16	17	7,6	3,2	8,1	2,7	1,4	1,49	-1,5		
1	1	54	46048	17933	75	-175	-828	-12	17	7	19	17	6,2	3,7	6,2	3,2	0,0	1,34	-1,3		
1	1	76	3893	12748	3133	-530	-726	-116	1	5	11	15	2,5	3,6	2,5	2,8	0,4		-1,3		

S.L.U. - AZIONI S.L.V. - VERIFICA SHELL C.A. - QUOTA: 1 ELEMENTO: 2																					
Gr.Q N.ro	Gen N.r	Nodo 3d N.ro	Nx Kg/m	Ny Kg/m	Txy Kg/m	Mx kgm/m	My kgm/m	Mxy kgm/m	εc x *10000	εc y	εf x *10000	εf y	Ax s	Ay s	Ax i	Ay i	Atag	σt kg/cmq	eta mm		
1	2	3	26398	3535	6733	-1783	-1484	-1750	2	3	16	18	7,2	3,2	7,7	3,2	0,9	0,55	-0,5		
1	2	5	24671	3793	9190	-2069	-1934	-2084	0	3	18	15	7,1	4,5	8,1	4,5	1,2	0,50	-0,5		

S.L.U. - AZIONI S.L.V. - VERIFICA SHELL C.A. - QUOTA: 1 ELEMENTO: 2

Gr.Q N.ro	Gen N.r	Nodo 3d N.ro	Nx Kg/m	Ny Kg/m	Txy Kg/m	Mx kgm/m	My kgm/m	Mxy kgm/m	εc x *10000	εc y *10000	εf x *10000	εf y *10000	Ax s.	Ay s.	Ax i.	Ay i.	Atag.	σt kg/cmq	eta mm
1	2	6	24270	3967	8602	-2048	-1946	2064	0	3	18	18	7,0	3,9	8,0	4,9	1,1	0,50	-0,5
1	2	81	-5404	10681	1929	-3479	1473	-680	5	1	16	14	4,6	3,1	5,9	4,6	0,5		-0,6
1	2	120	3743	2379	155	140	443	20	6	1	14	18	2,5	2,5	2,5	2,5	0,0		-0,7

S.L.U. - AZIONI S.L.V. - VERIFICA SHELL C.A. - QUOTA: 1 ELEMENTO: 3

Gr.Q N.ro	Gen N.r	Nodo 3d N.ro	Nx Kg/m	Ny Kg/m	Txy Kg/m	Mx kgm/m	My kgm/m	Mxy kgm/m	εc x *10000	εc y *10000	εf x *10000	εf y *10000	Ax s.	Ay s.	Ax i.	Ay i.	Atag.	σt kg/cmq	eta mm
1	3	13	28715	-9585	14661	-1578	2664	1759	3	5	17	15	8,1	5,3	9,2	4,3	1,9	0,51	-0,5
1	3	14	28705	-9576	14809	-1577	2687	-1762	3	5	17	16	8,1	5,3	9,1	4,3	1,9	0,51	-0,5
1	3	15	30957	1625	5878	-1416	1625	1451	5	3	16	17	7,4	3,1	7,9	3,1	0,8	0,54	-0,5
1	3	22	30962	1711	5936	-1417	1632	-1453	5	3	19	17	6,5	3,1	7,5	3,1	0,8	0,54	-0,5
1	3	85	-6589	10958	2824	3268	-1375	573	10	1	72	18	5,4	3,6	3,4	2,6	0,4		-0,6

S.L.U. - AZIONI S.L.V. - VERIFICA SHELL C.A. - QUOTA: 1 ELEMENTO: 4

Gr.Q N.ro	Gen N.r	Nodo 3d N.ro	Nx Kg/m	Ny Kg/m	Txy Kg/m	Mx kgm/m	My kgm/m	Mxy kgm/m	εc x *10000	εc y *10000	εf x *10000	εf y *10000	Ax s.	Ay s.	Ax i.	Ay i.	Atag.	σt kg/cmq	eta mm
1	4	19	40876	7121	10584	-440	643	-335	14	0	16	17	7,9	2,7	7,4	3,2	1,4	1,50	-1,5
1	4	20	46124	17955	60	159	790	1	17	7	18	17	6,3	3,2	6,3	3,7	0,2	1,34	-1,3
1	4	23	40866	7094	10513	-442	638	337	14	0	17	17	7,8	2,7	7,3	3,2	1,3	1,50	-1,5
1	4	88	3803	12736	3022	556	738	116	1	5	12	15	2,5	2,8	2,5	3,6	0,4		-1,3

S.L.U. - AZIONI S.L.V. - VERIFICA SHELL C.A. - QUOTA: 1 ELEMENTO: 5

Gr.Q N.ro	Gen N.r	Nodo 3d N.ro	Nx Kg/m	Ny Kg/m	Txy Kg/m	Mx kgm/m	My kgm/m	Mxy kgm/m	εc x *10000	εc y *10000	εf x *10000	εf y *10000	Ax s.	Ay s.	Ax i.	Ay i.	Atag.	σt kg/cmq	eta mm
1	5	1	40745	6665	13909	-330	410	-259	15	3	16	12	8,3	3,4	7,8	3,9	1,8	1,50	-1,5
1	5	3	41674	1353	6044	-216	618	-164	17	1	18	9	6,4	2,5	6,4	2,6	0,8	0,55	-0,5
1	5	55	45518	14782	4972	215	694	-95	17	5	18	14	6,8	3,8	6,8	4,3	0,6	0,90	-0,9
1	5	74	1618	12223	728	509	709	-119	2	5	18	14	2,5	2,5	2,5	3,3	0,2		-1,3

S.L.U. - AZIONI S.L.V. - VERIFICA SHELL C.A. - QUOTA: 1 ELEMENTO: 6

Gr.Q N.ro	Gen N.r	Nodo 3d N.ro	Nx Kg/m	Ny Kg/m	Txy Kg/m	Mx kgm/m	My kgm/m	Mxy kgm/m	εc x *10000	εc y *10000	εf x *10000	εf y *10000	Ax s.	Ay s.	Ax i.	Ay i.	Atag.	σt kg/cmq	eta mm
1	6	2	40792	6763	14037	-191	-416	261	14	3	17	12	7,9	3,9	8,4	3,4	1,8	1,49	-1,5
1	6	4	41660	1401	5913	205	-650	158	17	1	19	10	6,3	2,6	6,3	2,5	0,8	0,55	-0,5
1	6	57	45543	14900	5121	-235	-716	115	17	6	19	16	6,8	3,9	6,8	3,4	0,7	0,90	-0,9
1	6	76	1710	12291	896	-476	-702	119	1	5	17	14	2,5	3,4	2,5	2,5	0,2		-1,3

S.L.U. - AZIONI S.L.V. - VERIFICA SHELL C.A. - QUOTA: 1 ELEMENTO: 7

Gr.Q N.ro	Gen N.r	Nodo 3d N.ro	Nx Kg/m	Ny Kg/m	Txy Kg/m	Mx kgm/m	My kgm/m	Mxy kgm/m	εc x *10000	εc y *10000	εf x *10000	εf y *10000	Ax s.	Ay s.	Ax i.	Ay i.	Atag.	σt kg/cmq	eta mm
1	7	5	34663	-2061	12590	337	927	-189	14	3	19	11	6,6	2,9	6,6	3,6	1,6	0,50	-0,5
1	7	9	38052	-1391	293	66	329	0	17	1	18	7	5,1	2,0	5,1	2,0	0,0	1,00	-1,0
1	7	11	38204	-632	4343	69	329	4	17	1	18	9	5,7	2,0	5,7	2,0	0,6	0,87	-0,9
1	7	13	35642	-2923	13420	240	391	202	15	2	19	5	6,7	2,6	6,7	2,6	1,7	0,51	-0,5
1	7	59	37235	2752	9160	148	208	133	17	0	19	15	6,2	2,0	6,2	2,0	1,2	0,70	-0,7
1	7	71	37667	1959	7623	135	275	-100	17	1	19	15	6,0	2,0	6,0	2,0	1,0	0,70	-0,7
1	7	108	2119	1253	851	-18	157	-3	5	1	7	9	2,0	2,0	2,0	2,0	0,1		-1,2
1	7	112	14575	-1060	2875	-130	226	3	14	1	18	4	2,5	2,0	2,5	2,0	0,4		-0,8
1	7	113	16	568	3065	204	375	-90	1	2	7	14	2,0	2,0	2,0	2,0	0,4		-0,9

S.L.U. - AZIONI S.L.V. - VERIFICA SHELL C.A. - QUOTA: 1 ELEMENTO: 8

Gr.Q N.ro	Gen N.r	Nodo 3d N.ro	Nx Kg/m	Ny Kg/m	Txy Kg/m	Mx kgm/m	My kgm/m	Mxy kgm/m	εc x *10000	εc y *10000	εf x *10000	εf y *10000	Ax s.	Ay s.	Ax i.	Ay i.	Atag.	σt kg/cmq	eta mm
1	8	6	34625	-2077	12461	-331	-925	183	14	3	19	11	6,6	3,5	6,6	2,9	1,6	0,50	-0,5
1	8	10	38050	-1406	313	-69	-347	0	17	2	18	7	5,2	2,0	5,2	2,0	0,0	1,00	-1,0
1	8	12	38201	-648	4408	-71	-340	-4	17	2	18	9	5,7	2,0	5,7	2,0	0,6	0,87	-0,9
1	8	14	35632	-2940	13554	-242	-403	-202	15	2	19	5	6,7	2,6	6,7	2,6	1,7	0,51	-0,5
1	8	61	37188	2542	9083	-149	-248	-125	17	1	19	16	6,2	2,0	6,2	2,0	1,2	0,70	-0,7
1	8	73	37663	1952	7706	-137	-281	100	17	1	19	15	6,0	2,0	6,0	2,0	1,0	0,70	-0,7
1	8	111	2120	1259	898	21	-145	4	5	1	7	8	2,0	2,0	2,0	2,0	0,1		-1,2
1	8	114	14575	-1069	2952	127	-228	-1	14	1	18	4	2,5	2,0	2,5	2,0	0,4		-0,8
1	8	115	21	555	3168	-204	-371	91	1	2	7	14	2,0	2,0	2,0	2,0	0,4		-0,9

S.L.U. - AZIONI S.L.V. - VERIFICA SHELL C.A. - QUOTA: 1 ELEMENTO: 9

Gr.Q N.ro	Gen N.r	Nodo 3d N.ro	Nx Kg/m	Ny Kg/m	Txy Kg/m	Mx kgm/m	My kgm/m	Mxy kgm/m	εc x *10000	εc y *10000	εf x *10000	εf y *10000	Ax s.	Ay s.	Ax i.	Ay i.	Atag.	σt kg/cmq	eta mm
1	9	15	43760	-443	9047	-241	701	124	17	2	19	17	7,1	2,5	7,1	2,5	1,2	0,54	-0,5
1	9	19	40302	6395	12225	-307	394	241	16	3	18	12	7,1	3,1	7,1	3,6	1,6	1,50	-1,5
1	9	21	45350	12722	5065	208	654	96	17	6	18	16	6,8	3,0	6,8	3,5	0,6	0,91	-0,9
1	9	86	1226	11897	805	505	713	118	2	5	17	14	2,5	2,5	2,5	3,4	0,2		-1,3

S.L.U. - AZIONI S.L.V. - VERIFICA SHELL C.A. - QUOTA: 1 ELEMENTO: 10

Gr.Q N.ro	Gen N.r	Nodo 3d N.ro	Nx Kg/m	Ny Kg/m	Txy Kg/m	Mx kgm/m	My kgm/m	Mxy kgm/m	εc x *10000	εc y *10000	εf x *10000	εf y *10000	Ax s.	Ay s.	Ax i.	Ay i.	Atag.	σt kg/cmq	eta mm
1	10	18	45339	12701	5160	-206	-651	-95	17	6	18	15	6,8	3,6	6,8	3,0	0,7	0,91	-0,9
1	10	22	43746	-474	9025	240	-705	-124	17	2	19	17	7,1	2,5	7,1	2,5	1,2	0,54	-0,5
1	10	23	40301	6420	12263	304	-400	-239	16	3	18	12	7,1	3,6	7,1	3,1	1,6	1,50	-1,5
1	10	118	5614	6208	5149	-232	319	57	7	4	19	11	2,5	2,5	2,5	2,7	0,7		-0,8

SOVRARESISTENZE PIASTRE

COEFFICIENTI DI AMPLIFICAZIONE SOLLECITAZIONI PER LE PIASTRE

Quota	Perimetro	Sisma X	Sisma Y	Sisma Z
-------	-----------	---------	---------	---------

N.ro	N.ro	Canale Valore	Canale Valore	Canale Valore
0	1	8 1,10	9 1,10	
1	1	8 1,00	9 1,00	

SOVRARESISTENZE SHELL

COEFFICIENTI DI AMPLIFICAZIONE SOLLECITAZIONI PER GLI SHELL					
GrupQuota N.ro	Generatr. N.ro	Sisma X Canale Valore	Sisma Y Canale Valore	Sisma Z Canale Valore	
1	1	8 1,00	9 1,00		
1	2	8 1,00	9 1,00		
1	3	8 1,00	9 1,00		
1	4	8 1,00	9 1,00		
1	5	8 1,00	9 1,00		
1	6	8 1,00	9 1,00		
1	7	8 1,00	9 1,00		
1	8	8 1,00	9 1,00		
1	9	8 1,00	9 1,00		
1	10	8 1,00	9 1,00		

□ **SPECIFICHE CAMPI TABELLA DI STAMPA**

Si riporta appresso la spiegazione delle sigle usate nella tabella di stampa della verifica globale sismica dei muri a taglio c.a..

Sez.n.ro	: Sezione di verifica
Quota	: Quota della sezione
Asc. Iniz	: Ascissa iniziale della sezione
Asc. Fin	: Ascissa finale della sezione
Cmb. nro	: Combinazione di carico più gravosa per la verifica
M Ed	: Momento flettente sollecitante di calcolo determinato come previsto dalle NTC (2008/2018) al punto 7.4.4.5.1
N Ed	: Sforzo Normale sollecitante di calcolo determinato come previsto dalle NTC (2008/2018) al punto 7.4.4.5.1
epsf%	: Deformazione presente nell'armatura
epsc%	: Deformazione presente nel cls
Area	: Area di armatura da disporre nella sezione del setto
V Ed	: Taglio sollecitante di calcolo
VRcd	: Taglio resistente dell'anima compressa (N.T.C.2008 7.4.4.5.2.2-N.T.C.2018 7.4.4.5.1)
VRsd	: Taglio resistente del meccanismo a trazione (N.T.C.2008 7.4.4.5.2.2-N.T.C.2018 7.4.4.5.1)
Vrd,s	: Taglio resistente per scorrimento lungo piani orizzontali (N.T.C.2008 7.4.4.5.2.2-N.T.C.2018 7.4.4.5.1)
ArmOr	: Area di armatura orizzontale
ArmVe	: Area di armatura verticale
Arm.P	: Area di armatura diagonale

Si riporta appresso la spiegazione delle sigle usate nella tabella di stampa della verifica globale sismica dei telai in muratura con il calcolo con il metodo di analisi per resistenze.

Sez.n.ro	: Sezione di verifica
Quota	: Quota della sezione
Asc. Iniz	: Ascissa iniziale della sezione
Asc. Fin	: Ascissa finale della sezione
Cmb. nro	: Combinazione di carico più gravosa per la verifica
Coeff. sicur.	: Coefficiente di sicurezza
Modo di collasso	: Modo di collasso dell'asta in muratura
Nru	: Sforzo normale resistente ultimo
Vru	: Taglio resistente ultimo
Mru	: Momento flettente resistente ultimo
Nd	: Sforzo normale di calcolo
Vd	: Taglio di calcolo
Md	: Momento flettente di calcolo

Si riporta appresso la spiegazione delle sigle usate nella tabella di stampa della verifica globale sismica dei telai in muratura con il metodo di analisi per P.G.A.

Sez.n.ro	: Numero sezione del setto in c.a.
Quota	: Quota della sezione
Asc. Iniz	: Ascissa iniziale della sezione
Asc. Fin	: Ascissa finale della sezione
Cmb. nro	: Combinazione di carico più gravosa per la verifica
Coeff. sicur.	: Coefficiente di sicurezza sismico pari al rapporto del caratteristica resistente (quella che genera la crisi) su quella sollecitante
Modo di collasso	: Modo di collasso dell'asta in muratura
Nru	: Sforzo normale resistente ultimo
Vru	: Taglio resistente ultimo
Mru	: Momento flettente resistente ultimo
Pga DANNO SEVERO	: Valore di PGA limite della struttura che corrisponde al minimo valore di Pga di tutti i telai
Sisma	
PGA-Sis1	: Valore di accelerazione suolo limite nella direzione del primo sisma

- Def.Sism1** : Valore della deriva di piano, pari al rapporto dello spostamento orizzontale sull'altezza di interpiano dovuto al sisma 1
- PGA-Sis2** : Valore di accelerazione suolo limite nella direzione del secondo sisma
- Def.Sism2** : Valore della deriva di piano, pari al rapporto dello spostamento orizzontale sull'altezza di interpiano dovuto al sisma 2

GEOMETRIA SETTI C.A. - MEGA-ELEMENTO: 1 - GRUPPO QUOTE: 1														
IDENTIFICATIVO				BARICENTRO		CORREZIONE TORSIONALE			DATI DI TRATTO					
Sez. N.ro	Quota (m)	Asc.In. (m)	Asc.Fin (m)	X3d (m)	Y3d (m)	Piano Sismico	Sisma 1	Sisma 2	Tratto N.ro	Xinizio (m)	X Fine (m)	Spess. (m)	Mat. N.ro	Shell N.ro
1	0,05	0,00	2,30	1,15	0,00	0	1,00	1,00	1	0,00	1,15	0,25	1	12
									2	1,15	2,30	0,25	1	61
2	0,75	0,00	2,30	1,15	0,00	0	1,00	1,00	1	0,00	1,15	0,25	1	12
									2	1,15	2,30	0,25	1	61
3	0,85	0,00	2,30	1,15	0,00	0	1,00	1,00	1	0,00	1,15	0,25	1	62
									2	1,15	2,30	0,25	1	63
4	1,55	0,00	2,30	1,15	0,00	0	1,00	1,00	1	0,00	1,15	0,25	1	62
									2	1,15	2,30	0,25	1	63
5	1,65	0,00	2,30	1,15	0,00	0	1,00	1,00	1	0,00	1,15	0,25	1	34
									2	1,15	2,30	0,25	1	119
6	2,45	0,00	2,30	1,15	0,00	0	1,00	1,00	1	0,00	1,15	0,25	1	34
									2	1,15	2,30	0,25	1	119

GEOMETRIA SETTI C.A. - MEGA-ELEMENTO: 2 - GRUPPO QUOTE: 1														
IDENTIFICATIVO				BARICENTRO		CORREZIONE TORSIONALE			DATI DI TRATTO					
Sez. N.ro	Quota (m)	Asc.In. (m)	Asc.Fin (m)	X3d (m)	Y3d (m)	Piano Sismico	Sisma 1	Sisma 2	Tratto N.ro	Xinizio (m)	X Fine (m)	Spess. (m)	Mat. N.ro	Shell N.ro
1	0,05	0,00	0,25	0,13	2,30	0	1,00	1,00	1	0,00	0,25	0,25	1	13
1	0,05	2,05	2,30	2,17	2,30	1	1,00	1,00	1	2,05	2,30	0,25	1	14
2	0,75	0,00	0,25	0,13	2,30	0	1,00	1,00	1	0,00	0,25	0,25	1	13
2	0,75	2,05	2,30	2,17	2,30	1	1,00	1,00	1	2,05	2,30	0,25	1	14
3	0,85	0,00	0,25	0,13	2,30	0	1,00	1,00	1	0,00	0,25	0,25	1	64
3	0,85	2,05	2,30	2,17	2,30	1	1,00	1,00	1	2,05	2,30	0,25	1	65
4	1,55	0,00	0,25	0,13	2,30	0	1,00	1,00	1	0,00	0,25	0,25	1	64
4	1,55	2,05	2,30	2,17	2,30	1	1,00	1,00	1	2,05	2,30	0,25	1	65
5	1,65	0,00	2,30	1,15	2,30	0	1,00	1,00	1	0,00	0,25	0,25	1	35
									2	0,25	1,15	0,25	1	44
									3	1,15	2,05	0,25	1	125
									4	2,05	2,30	0,25	1	36
6	2,45	0,00	2,30	1,15	2,30	0	1,00	1,00	1	0,00	0,25	0,25	1	35
									2	0,25	1,15	0,25	1	44
									3	1,15	2,05	0,25	1	125
									4	2,05	2,30	0,25	1	36

GEOMETRIA SETTI C.A. - MEGA-ELEMENTO: 3 - GRUPPO QUOTE: 1														
IDENTIFICATIVO				BARICENTRO		CORREZIONE TORSIONALE			DATI DI TRATTO					
Sez. N.ro	Quota (m)	Asc.In. (m)	Asc.Fin (m)	X3d (m)	Y3d (m)	Piano Sismico	Sisma 1	Sisma 2	Tratto N.ro	Xinizio (m)	X Fine (m)	Spess. (m)	Mat. N.ro	Shell N.ro
1	0,05	0,00	0,25	0,13	10,30	1	1,00	1,00	1	0,00	0,25	0,25	1	15
1	0,05	2,05	2,30	2,17	10,30	1	1,00	1,00	1	2,05	2,30	0,25	1	16
2	0,75	0,00	0,25	0,13	10,30	1	1,00	1,00	1	0,00	0,25	0,25	1	15
2	0,75	2,05	2,30	2,17	10,30	1	1,00	1,00	1	2,05	2,30	0,25	1	16
3	0,85	0,00	0,25	0,13	10,30	1	1,00	1,00	1	0,00	0,25	0,25	1	66
3	0,85	2,05	2,30	2,17	10,30	1	1,00	1,00	1	2,05	2,30	0,25	1	67
4	1,55	0,00	0,25	0,13	10,30	1	1,00	1,00	1	0,00	0,25	0,25	1	66
4	1,55	2,05	2,30	2,17	10,30	1	1,00	1,00	1	2,05	2,30	0,25	1	67
5	1,65	0,00	2,30	1,15	10,30	0	1,00	1,00	1	0,00	0,25	0,25	1	39
									2	0,25	1,15	0,25	1	45
									3	1,15	2,05	0,25	1	126
									4	2,05	2,30	0,25	1	40
6	2,45	0,00	2,30	1,15	10,30	0	1,00	1,00	1	0,00	0,25	0,25	1	39
									2	0,25	1,15	0,25	1	45
									3	1,15	2,05	0,25	1	126
									4	2,05	2,30	0,25	1	40

GEOMETRIA SETTI C.A. - MEGA-ELEMENTO: 4 - GRUPPO QUOTE: 1														
IDENTIFICATIVO				BARICENTRO		CORREZIONE TORSIONALE			DATI DI TRATTO					
Sez. N.ro	Quota (m)	Asc.In. (m)	Asc.Fin (m)	X3d (m)	Y3d (m)	Piano Sismico	Sisma 1	Sisma 2	Tratto N.ro	Xinizio (m)	X Fine (m)	Spess. (m)	Mat. N.ro	Shell N.ro
1	0,05	0,00	2,30	1,15	12,60	1	1,00	1,00	1	0,00	1,15	0,25	1	17
									2	1,15	2,30	0,25	1	68
2	0,75	0,00	2,30	1,15	12,60	1	1,00	1,00	1	0,00	1,15	0,25	1	17
									2	1,15	2,30	0,25	1	68
3	0,85	0,00	2,30	1,15	12,60	1	1,00	1,00	1	0,00	1,15	0,25	1	69
									2	1,15	2,30	0,25	1	70
4	1,55	0,00	2,30	1,15	12,60	1	1,00	1,00	1	0,00	1,15	0,25	1	69
									2	1,15	2,30	0,25	1	70
5	1,65	0,00	2,30	1,15	12,60	0	1,00	1,00	1	0,00	1,15	0,25	1	41

GEOMETRIA SETTI C.A. - MEGA-ELEMENTO: 4 - GRUPPO QUOTE: 1

IDENTIFICATIVO				BARICENTRO		CORREZIONE TORSIONALE			DATI DI TRATTO					
Sez. N.ro	Quota (m)	Asc.In. (m)	Asc.Fin (m)	X3d (m)	Y3d (m)	Piano Sismico	Sisma 1	Sisma 2	Tratto N.ro	Xinizio (m)	X Fine (m)	Spess. (m)	Mat. Nro	Shell N.ro
6	2,45	0,00	2,30	1,15	12,60	0	1,00	1,00	2	1,15	2,30	0,25	1	122
									1	0,00	1,15	0,25	1	41
									2	1,15	2,30	0,25	1	122

GEOMETRIA SETTI C.A. - MEGA-ELEMENTO: 5 - GRUPPO QUOTE: 1

IDENTIFICATIVO				BARICENTRO		CORREZIONE TORSIONALE			DATI DI TRATTO					
Sez. N.ro	Quota (m)	Asc.In. (m)	Asc.Fin (m)	X3d (m)	Y3d (m)	Piano Sismico	Sisma 1	Sisma 2	Tratto N.ro	Xinizio (m)	X Fine (m)	Spess. (m)	Mat. Nro	Shell N.ro
1	0,05	0,00	2,30	0,00	1,15	0	1,00	1,00	1	0,00	1,15	0,25	1	18
									2	1,15	2,30	0,25	1	71
2	0,75	0,00	2,30	0,00	1,15	0	1,00	1,00	1	0,00	1,15	0,25	1	18
									2	1,15	2,30	0,25	1	71
3	0,85	0,00	2,30	0,00	1,15	0	1,00	1,00	1	0,00	1,15	0,25	1	72
									2	1,15	2,30	0,25	1	73
4	1,55	0,00	2,30	0,00	1,15	0	1,00	1,00	1	0,00	1,15	0,25	1	72
									2	1,15	2,30	0,25	1	73
5	1,65	0,00	2,30	0,00	1,15	0	1,00	1,00	1	0,00	1,15	0,25	1	37
									2	1,15	2,30	0,25	1	120
6	2,45	0,00	2,30	0,00	1,15	0	1,00	1,00	1	0,00	1,15	0,25	1	37
									2	1,15	2,30	0,25	1	120

GEOMETRIA SETTI C.A. - MEGA-ELEMENTO: 6 - GRUPPO QUOTE: 1

IDENTIFICATIVO				BARICENTRO		CORREZIONE TORSIONALE			DATI DI TRATTO					
Sez. N.ro	Quota (m)	Asc.In. (m)	Asc.Fin (m)	X3d (m)	Y3d (m)	Piano Sismico	Sisma 1	Sisma 2	Tratto N.ro	Xinizio (m)	X Fine (m)	Spess. (m)	Mat. Nro	Shell N.ro
1	0,05	0,00	2,30	2,30	1,15	1	1,00	1,00	1	0,00	1,15	0,25	1	19
									2	1,15	2,30	0,25	1	74
2	0,75	0,00	2,30	2,30	1,15	1	1,00	1,00	1	0,00	1,15	0,25	1	19
									2	1,15	2,30	0,25	1	74
3	0,85	0,00	2,30	2,30	1,15	1	1,00	1,00	1	0,00	1,15	0,25	1	75
									2	1,15	2,30	0,25	1	76
4	1,55	0,00	2,30	2,30	1,15	1	1,00	1,00	1	0,00	1,15	0,25	1	75
									2	1,15	2,30	0,25	1	76
5	1,65	0,00	2,30	2,30	1,15	0	1,00	1,00	1	0,00	1,15	0,25	1	38
									2	1,15	2,30	0,25	1	121
6	2,45	0,00	2,30	2,30	1,15	0	1,00	1,00	1	0,00	1,15	0,25	1	38
									2	1,15	2,30	0,25	1	121

GEOMETRIA SETTI C.A. - MEGA-ELEMENTO: 9 - GRUPPO QUOTE: 1

IDENTIFICATIVO				BARICENTRO		CORREZIONE TORSIONALE			DATI DI TRATTO					
Sez. N.ro	Quota (m)	Asc.In. (m)	Asc.Fin (m)	X3d (m)	Y3d (m)	Piano Sismico	Sisma 1	Sisma 2	Tratto N.ro	Xinizio (m)	X Fine (m)	Spess. (m)	Mat. Nro	Shell N.ro
1	0,05	0,00	2,30	0,00	11,45	1	1,00	1,00	1	0,00	1,15	0,25	1	28
									2	1,15	2,30	0,25	1	101
2	0,75	0,00	2,30	0,00	11,45	1	1,00	1,00	1	0,00	1,15	0,25	1	28
									2	1,15	2,30	0,25	1	101
3	0,85	0,00	2,30	0,00	11,45	1	1,00	1,00	1	0,00	1,15	0,25	1	102
									2	1,15	2,30	0,25	1	103
4	1,55	0,00	2,30	0,00	11,45	1	1,00	1,00	1	0,00	1,15	0,25	1	102
									2	1,15	2,30	0,25	1	103
5	1,65	0,00	2,30	0,00	11,45	0	1,00	1,00	1	0,00	1,15	0,25	1	42
									2	1,15	2,30	0,25	1	123
6	2,45	0,00	2,30	0,00	11,45	0	1,00	1,00	1	0,00	1,15	0,25	1	42
									2	1,15	2,30	0,25	1	123

GEOMETRIA SETTI C.A. - MEGA-ELEMENTO: 10 - GRUPPO QUOTE: 1

IDENTIFICATIVO				BARICENTRO		CORREZIONE TORSIONALE			DATI DI TRATTO					
Sez. N.ro	Quota (m)	Asc.In. (m)	Asc.Fin (m)	X3d (m)	Y3d (m)	Piano Sismico	Sisma 1	Sisma 2	Tratto N.ro	Xinizio (m)	X Fine (m)	Spess. (m)	Mat. Nro	Shell N.ro
1	0,05	0,00	2,30	2,30	11,45	1	1,00	1,00	1	0,00	1,15	0,25	1	29
									2	1,15	2,30	0,25	1	104
2	0,75	0,00	2,30	2,30	11,45	1	1,00	1,00	1	0,00	1,15	0,25	1	29
									2	1,15	2,30	0,25	1	104
3	0,85	0,00	2,30	2,30	11,45	1	1,00	1,00	1	0,00	1,15	0,25	1	105
									2	1,15	2,30	0,25	1	106
4	1,55	0,00	2,30	2,30	11,45	1	1,00	1,00	1	0,00	1,15	0,25	1	105
									2	1,15	2,30	0,25	1	106
5	1,65	0,00	2,30	2,30	11,45	0	1,00	1,00	1	0,00	1,15	0,25	1	43
									2	1,15	2,30	0,25	1	124
6	2,45	0,00	2,30	2,30	11,45	0	1,00	1,00	1	0,00	1,15	0,25	1	43
									2	1,15	2,30	0,25	1	124

SETTI C.A. - MEGA-ELEMENTO: 1 - COND.CAR.: SISMA 1 - VALORI MEDIATI - GR. QUOTE: 1

Sez.	Quota	Asc.In.	Asc.Fin	N	T	M
------	-------	---------	---------	---	---	---

N.ro	(m)	(m)	(m)	(t)	(t)	(t*m)
1	0,05	0,00	2,30	0,00	0,23	-0,19
2	0,75	0,00	2,30	0,00	0,23	-0,03
3	0,85	0,00	2,30	-0,01	0,25	-0,18
4	1,55	0,00	2,30	-0,01	0,25	0,00
5	1,65	0,00	2,30	0,00	0,13	-0,07
6	2,45	0,00	2,30	0,00	0,13	0,03

SETTI C.A. - MEGA-ELEMENTO: 1 - COND.CAR.: SISMA 2 - VALORI MEDIATI - GR. QUOTE: 1

Sez. N.ro	Quota (m)	Asc.In. (m)	Asc.Fin (m)	N (t)	T (t)	M (t*m)
1	0,05	0,00	2,30	0,10	0,03	-0,01
2	0,75	0,00	2,30	0,10	0,03	0,01
3	0,85	0,00	2,30	0,04	0,02	-0,01
4	1,55	0,00	2,30	0,04	0,02	0,01
5	1,65	0,00	2,30	0,01	0,01	-0,01
6	2,45	0,00	2,30	0,01	0,01	0,00

SETTI C.A. - MEGA-ELEMENTO: 2 - COND.CAR.: SISMA 1 - VALORI MEDIATI - GR. QUOTE: 1

Sez. N.ro	Quota (m)	Asc.In. (m)	Asc.Fin (m)	N (t)	T (t)	M (t*m)
1	0,05	0,00	0,25	0,16	0,04	-0,01
1	0,05	2,05	2,30	-0,15	0,07	-0,01
2	0,75	0,00	0,25	0,16	0,04	0,02
2	0,75	2,05	2,30	-0,15	0,07	0,03
3	0,85	0,00	0,25	0,01	0,19	-0,04
3	0,85	2,05	2,30	0,07	0,24	-0,05
4	1,55	0,00	0,25	0,01	0,19	0,10
4	1,55	2,05	2,30	0,07	0,24	0,12
5	1,65	0,00	2,30	-0,06	0,13	-0,31
6	2,45	0,00	2,30	-0,06	0,13	-0,21

SETTI C.A. - MEGA-ELEMENTO: 2 - COND.CAR.: SISMA 2 - VALORI MEDIATI - GR. QUOTE: 1

Sez. N.ro	Quota (m)	Asc.In. (m)	Asc.Fin (m)	N (t)	T (t)	M (t*m)
1	0,05	0,00	0,25	0,00	0,04	-0,01
1	0,05	2,05	2,30	0,01	-0,04	0,01
2	0,75	0,00	0,25	0,00	0,04	0,01
2	0,75	2,05	2,30	0,01	-0,04	-0,01
3	0,85	0,00	0,25	-0,01	0,03	-0,01
3	0,85	2,05	2,30	0,00	-0,03	0,01
4	1,55	0,00	0,25	-0,01	0,03	0,01
4	1,55	2,05	2,30	0,00	-0,03	-0,01
5	1,65	0,00	2,30	-0,02	-0,01	0,00
6	2,45	0,00	2,30	-0,02	-0,01	-0,01

SETTI C.A. - MEGA-ELEMENTO: 3 - COND.CAR.: SISMA 1 - VALORI MEDIATI - GR. QUOTE: 1

Sez. N.ro	Quota (m)	Asc.In. (m)	Asc.Fin (m)	N (t)	T (t)	M (t*m)
1	0,05	0,00	0,25	0,05	0,00	0,00
1	0,05	2,05	2,30	-0,05	-0,01	0,00
2	0,75	0,00	0,25	0,05	0,00	0,00
2	0,75	2,05	2,30	-0,05	-0,01	0,00
3	0,85	0,00	0,25	-0,01	0,04	0,00
3	0,85	2,05	2,30	0,01	0,04	0,00

SETTI C.A. - MEGA-ELEMENTO: 3 - COND.CAR.: SISMA 1 - VALORI MEDIATI - GR. QUOTE: 1

Sez. N.ro	Quota (m)	Asc.In. (m)	Asc.Fin (m)	N (t)	T (t)	M (t*m)
4	1,55	0,00	0,25	-0,01	0,04	0,03
4	1,55	2,05	2,30	0,01	0,04	0,03
5	1,65	0,00	2,30	0,00	0,12	-0,21
6	2,45	0,00	2,30	0,00	0,12	-0,11

SETTI C.A. - MEGA-ELEMENTO: 3 - COND.CAR.: SISMA 2 - VALORI MEDIATI - GR. QUOTE: 1

Sez. N.ro	Quota (m)	Asc.In. (m)	Asc.Fin (m)	N (t)	T (t)	M (t*m)
1	0,05	0,00	0,25	-0,02	-0,02	0,00
1	0,05	2,05	2,30	-0,02	0,02	0,00
2	0,75	0,00	0,25	-0,02	-0,02	-0,01
2	0,75	2,05	2,30	-0,02	0,02	0,01
3	0,85	0,00	0,25	-0,01	-0,02	0,01
3	0,85	2,05	2,30	-0,01	0,03	-0,01
4	1,55	0,00	0,25	-0,01	-0,02	-0,01
4	1,55	2,05	2,30	-0,01	0,03	0,01
5	1,65	0,00	2,30	0,02	0,00	0,00
6	2,45	0,00	2,30	0,02	0,00	0,00

SETTI C.A. - MEGA-ELEMENTO: 4 - COND.CAR.: SISMA 1 - VALORI MEDIATI - GR. QUOTE: 1

Sez. N.ro	Quota (m)	Asc.In. (m)	Asc.Fin (m)	N (t)	T (t)	M (t*m)
1	0,05	0,00	2,30	0,00	1,35	-0,64
2	0,75	0,00	2,30	0,00	1,35	0,31
3	0,85	0,00	2,30	0,00	1,41	-0,54
4	1,55	0,00	2,30	0,00	1,41	0,44
5	1,65	0,00	2,30	0,00	0,09	-0,03
6	2,45	0,00	2,30	0,00	0,09	0,04

SETTI C.A. - MEGA-ELEMENTO: 4 - COND.CAR.: SISMA 2 - VALORI MEDIATI - GR. QUOTE: 1

Sez. N.ro	Quota (m)	Asc.In. (m)	Asc.Fin (m)	N (t)	T (t)	M (t*m)
1	0,05	0,00	2,30	-0,12	-0,02	0,01
2	0,75	0,00	2,30	-0,12	-0,02	-0,01
3	0,85	0,00	2,30	-0,04	-0,02	0,01
4	1,55	0,00	2,30	-0,04	-0,02	-0,01
5	1,65	0,00	2,30	0,00	0,00	0,00
6	2,45	0,00	2,30	0,00	0,00	0,00

SETTI C.A. - MEGA-ELEMENTO: 5 - COND.CAR.: SISMA 1 - VALORI MEDIATI - GR. QUOTE: 1

Sez. N.ro	Quota (m)	Asc.In. (m)	Asc.Fin (m)	N (t)	T (t)	M (t*m)
1	0,05	0,00	2,30	0,41	0,09	-0,04
2	0,75	0,00	2,30	0,41	0,09	0,02
3	0,85	0,00	2,30	0,12	0,11	-0,14
4	1,55	0,00	2,30	0,12	0,11	-0,06
5	1,65	0,00	2,30	-0,04	0,06	-0,14
6	2,45	0,00	2,30	-0,04	0,06	-0,09

SETTI C.A. - MEGA-ELEMENTO: 5 - COND.CAR.: SISMA 2 - VALORI MEDIATI - GR. QUOTE: 1

Sez.	Quota	Asc.In.	Asc.Fin	N	T	M
------	-------	---------	---------	---	---	---

N.ro	(m)	(m)	(m)	(t)	(t)	(t*m)
1	0,05	0,00	2,30	0,11	0,18	-0,05
2	0,75	0,00	2,30	0,11	0,18	0,08
3	0,85	0,00	2,30	0,03	0,13	-0,04
4	1,55	0,00	2,30	0,03	0,13	0,05
5	1,65	0,00	2,30	0,00	0,01	0,00
6	2,45	0,00	2,30	0,00	0,01	0,01

SETTI C.A. - MEGA-ELEMENTO: 6 - COND.CAR.: SISMA 1 - VALORI MEDIATI - GR. QUOTE: 1

Sez. N.ro	Quota (m)	Asc.In. (m)	Asc.Fin (m)	N (t)	T (t)	M (t*m)
1	0,05	0,00	2,30	-0,38	-0,08	0,04
2	0,75	0,00	2,30	-0,38	-0,08	-0,02
3	0,85	0,00	2,30	-0,01	-0,08	0,22
4	1,55	0,00	2,30	-0,01	-0,08	0,17
5	1,65	0,00	2,30	0,10	-0,07	0,21
6	2,45	0,00	2,30	0,10	-0,07	0,15

SETTI C.A. - MEGA-ELEMENTO: 6 - COND.CAR.: SISMA 2 - VALORI MEDIATI - GR. QUOTE: 1

Sez. N.ro	Quota (m)	Asc.In. (m)	Asc.Fin (m)	N (t)	T (t)	M (t*m)
1	0,05	0,00	2,30	0,13	0,25	-0,08
2	0,75	0,00	2,30	0,13	0,25	0,10
3	0,85	0,00	2,30	0,05	0,24	-0,05
4	1,55	0,00	2,30	0,05	0,24	0,11
5	1,65	0,00	2,30	0,01	0,00	0,02
6	2,45	0,00	2,30	0,01	0,00	0,02

SETTI C.A. - MEGA-ELEMENTO: 9 - COND.CAR.: SISMA 1 - VALORI MEDIATI - GR. QUOTE: 1

Sez. N.ro	Quota (m)	Asc.In. (m)	Asc.Fin (m)	N (t)	T (t)	M (t*m)
1	0,05	0,00	2,30	0,56	0,79	-0,32
2	0,75	0,00	2,30	0,56	0,79	0,24
3	0,85	0,00	2,30	0,17	0,77	-0,23
4	1,55	0,00	2,30	0,17	0,77	0,31
5	1,65	0,00	2,30	-0,02	0,06	0,02
6	2,45	0,00	2,30	-0,02	0,06	0,07

SETTI C.A. - MEGA-ELEMENTO: 9 - COND.CAR.: SISMA 2 - VALORI MEDIATI - GR. QUOTE: 1

Sez. N.ro	Quota (m)	Asc.In. (m)	Asc.Fin (m)	N (t)	T (t)	M (t*m)
1	0,05	0,00	2,30	-0,09	0,20	-0,09
2	0,75	0,00	2,30	-0,09	0,20	0,05
3	0,85	0,00	2,30	-0,05	0,20	-0,06
4	1,55	0,00	2,30	-0,05	0,20	0,08
5	1,65	0,00	2,30	-0,01	0,00	0,01
6	2,45	0,00	2,30	-0,01	0,00	0,01

SETTI C.A. - MEGA-ELEMENTO: 10 - COND.CAR.: SISMA 1 - VALORI MEDIATI - GR. QUOTE: 1

Sez. N.ro	Quota (m)	Asc.In. (m)	Asc.Fin (m)	N (t)	T (t)	M (t*m)
1	0,05	0,00	2,30	-0,55	-0,80	0,32
2	0,75	0,00	2,30	-0,55	-0,80	-0,24
3	0,85	0,00	2,30	-0,16	-0,77	0,23

SETTI C.A. - MEGA-ELEMENTO: 10 - COND.CAR.: SISMA 1 - VALORI MEDIATI - GR. QUOTE: 1

Sez. N.ro	Quota (m)	Asc.In. (m)	Asc.Fin (m)	N (t)	T (t)	M (t*m)
4	1,55	0,00	2,30	-0,16	-0,77	-0,31
5	1,65	0,00	2,30	0,02	-0,06	-0,02
6	2,45	0,00	2,30	0,02	-0,06	-0,07

SETTI C.A. - MEGA-ELEMENTO: 10 - COND.CAR.: SISMA 2 - VALORI MEDIATI - GR. QUOTE: 1

Sez. N.ro	Quota (m)	Asc.In. (m)	Asc.Fin (m)	N (t)	T (t)	M (t*m)
1	0,05	0,00	2,30	-0,09	0,23	-0,10
2	0,75	0,00	2,30	-0,09	0,23	0,06
3	0,85	0,00	2,30	-0,05	0,23	-0,07
4	1,55	0,00	2,30	-0,05	0,23	0,10
5	1,65	0,00	2,30	-0,01	0,01	0,01
6	2,45	0,00	2,30	-0,01	0,01	0,01

SETTI C.A. - MEGA-ELEMENTO: 1 - COND.CAR.: PESO PROPRIO - GR. QUOTE: 1

Sez. N.ro	Quota (m)	Asc.In. (m)	Asc.Fin (m)	N (t)	T (t)	M (t*m)
1	0,05	0,00	2,30	-2,75	0,12	-0,03
2	0,75	0,00	2,30	-1,74	0,12	0,05
3	0,85	0,00	2,30	-2,00	0,10	-0,04
4	1,55	0,00	2,30	-0,99	0,10	0,03
5	1,65	0,00	2,30	-1,14	0,06	-0,03
6	2,45	0,00	2,30	0,01	0,06	0,01

SETTI C.A. - MEGA-ELEMENTO: 1 - COND.CAR.: SOVRACCARICO PERMAN. - GR. QUOTE: 1

Sez. N.ro	Quota (m)	Asc.In. (m)	Asc.Fin (m)	N (t)	T (t)	M (t*m)
1	0,05	0,00	2,30	0,00	0,00	0,00
2	0,75	0,00	2,30	0,00	0,00	0,00
3	0,85	0,00	2,30	0,00	0,00	0,00
4	1,55	0,00	2,30	0,00	0,00	0,00
5	1,65	0,00	2,30	0,00	0,00	0,00
6	2,45	0,00	2,30	0,00	0,00	0,00

SETTI C.A. - MEGA-ELEMENTO: 1 - COND.CAR.: Var.Amb.affol. - GR. QUOTE: 1

Sez. N.ro	Quota (m)	Asc.In. (m)	Asc.Fin (m)	N (t)	T (t)	M (t*m)
1	0,05	0,00	2,30	0,00	0,00	0,00
2	0,75	0,00	2,30	0,00	0,00	0,00
3	0,85	0,00	2,30	0,00	0,00	0,00
4	1,55	0,00	2,30	0,00	0,00	0,00
5	1,65	0,00	2,30	0,00	0,00	0,00
6	2,45	0,00	2,30	0,00	0,00	0,00

SETTI C.A. - MEGA-ELEMENTO: 1 - COND.CAR.: Var.Coperture - GR. QUOTE: 1

Sez. N.ro	Quota (m)	Asc.In. (m)	Asc.Fin (m)	N (t)	T (t)	M (t*m)
1	0,05	0,00	2,30	-0,79	-0,19	0,06
2	0,75	0,00	2,30	-0,79	-0,19	-0,08
3	0,85	0,00	2,30	-0,29	-0,16	0,06
4	1,55	0,00	2,30	-0,29	-0,16	-0,05

SETTI C.A. - MEGA-ELEMENTO: 1 - COND.CAR.: Var.Coperture - GR. QUOTE: 1

Sez. N.ro	Quota (m)	Asc.In. (m)	Asc.Fin (m)	N (t)	T (t)	M (t*m)
5	1,65	0,00	2,30	-0,03	-0,09	0,05
6	2,45	0,00	2,30	-0,03	-0,09	-0,02

SETTI C.A. - MEGA-ELEMENTO: 1 - COND.CAR.: Corr. Tors. dir. 0 - GR. QUOTE: 1

Sez. N.ro	Quota (m)	Asc.In. (m)	Asc.Fin (m)	N (t)	T (t)	M (t*m)
1	0,05	0,00	2,30	0,00	0,02	-0,01
2	0,75	0,00	2,30	0,00	0,02	0,00
3	0,85	0,00	2,30	0,00	0,02	-0,01
4	1,55	0,00	2,30	0,00	0,02	0,00
5	1,65	0,00	2,30	0,00	0,01	-0,01
6	2,45	0,00	2,30	0,00	0,01	0,00

SETTI C.A. - MEGA-ELEMENTO: 1 - COND.CAR.: Corr. Tors. dir. 90 - GR. QUOTE: 1

Sez. N.ro	Quota (m)	Asc.In. (m)	Asc.Fin (m)	N (t)	T (t)	M (t*m)
1	0,05	0,00	2,30	0,00	0,00	0,00
2	0,75	0,00	2,30	0,00	0,00	0,00
3	0,85	0,00	2,30	0,00	0,00	0,00
4	1,55	0,00	2,30	0,00	0,00	0,00
5	1,65	0,00	2,30	0,00	0,00	0,00
6	2,45	0,00	2,30	0,00	0,00	0,00

SETTI C.A. - MEGA-ELEMENTO: 2 - COND.CAR.: PESO PROPRIO - GR. QUOTE: 1

Sez. N.ro	Quota (m)	Asc.In. (m)	Asc.Fin (m)	N (t)	T (t)	M (t*m)
1	0,05	0,00	0,25	-0,28	0,17	-0,05
1	0,05	2,05	2,30	-0,24	-0,16	0,04
2	0,75	0,00	0,25	-0,17	0,17	0,07
2	0,75	2,05	2,30	-0,13	-0,16	-0,07
3	0,85	0,00	0,25	-0,47	0,17	-0,08
3	0,85	2,05	2,30	-0,36	-0,22	0,08
4	1,55	0,00	0,25	-0,36	0,17	0,04
4	1,55	2,05	2,30	-0,25	-0,22	-0,07
5	1,65	0,00	2,30	-1,05	-0,11	0,07
6	2,45	0,00	2,30	0,10	-0,11	-0,02

SETTI C.A. - MEGA-ELEMENTO: 2 - COND.CAR.: SOVRACCARICO PERMAN. - GR. QUOTE: 1

Sez. N.ro	Quota (m)	Asc.In. (m)	Asc.Fin (m)	N (t)	T (t)	M (t*m)
1	0,05	0,00	0,25	0,00	0,00	0,00
1	0,05	2,05	2,30	0,00	0,00	0,00
2	0,75	0,00	0,25	0,00	0,00	0,00
2	0,75	2,05	2,30	0,00	0,00	0,00
3	0,85	0,00	0,25	0,00	0,00	0,00
3	0,85	2,05	2,30	0,00	0,00	0,00
4	1,55	0,00	0,25	0,00	0,00	0,00
4	1,55	2,05	2,30	0,00	0,00	0,00
5	1,65	0,00	2,30	0,00	0,00	0,00
6	2,45	0,00	2,30	0,00	0,00	0,00

SETTI C.A. - MEGA-ELEMENTO: 2 - COND.CAR.: Var.Amb.affol. - GR. QUOTE: 1

Sez. N.ro	Quota (m)	Asc.In. (m)	Asc.Fin (m)	N (t)	T (t)	M (t*m)
1	0,05	0,00	0,25	0,00	0,00	0,00
1	0,05	2,05	2,30	0,00	0,00	0,00
2	0,75	0,00	0,25	0,00	0,00	0,00
2	0,75	2,05	2,30	0,00	0,00	0,00
3	0,85	0,00	0,25	0,00	0,00	0,00
3	0,85	2,05	2,30	0,00	0,00	0,00
4	1,55	0,00	0,25	0,00	0,00	0,00
4	1,55	2,05	2,30	0,00	0,00	0,00
5	1,65	0,00	2,30	0,00	0,00	0,00
6	2,45	0,00	2,30	0,00	0,00	0,00

SETTI C.A. - MEGA-ELEMENTO: 2 - COND.CAR.: Var.Coperture - GR. QUOTE: 1

Sez. N.ro	Quota (m)	Asc.In. (m)	Asc.Fin (m)	N (t)	T (t)	M (t*m)
1	0,05	0,00	0,25	-0,12	-0,40	0,15
1	0,05	2,05	2,30	-0,17	0,40	-0,14
2	0,75	0,00	0,25	-0,12	-0,40	-0,13
2	0,75	2,05	2,30	-0,17	0,40	0,14
3	0,85	0,00	0,25	-0,04	-0,22	0,09
3	0,85	2,05	2,30	-0,17	0,30	-0,10
4	1,55	0,00	0,25	-0,04	-0,22	-0,07
4	1,55	2,05	2,30	-0,17	0,30	0,11
5	1,65	0,00	2,30	0,35	0,11	-0,07
6	2,45	0,00	2,30	0,35	0,11	0,01

SETTI C.A. - MEGA-ELEMENTO: 2 - COND.CAR.: Corr. Tors. dir. 0 - GR. QUOTE: 1

Sez. N.ro	Quota (m)	Asc.In. (m)	Asc.Fin (m)	N (t)	T (t)	M (t*m)
1	0,05	0,00	0,25	0,01	0,00	0,00
1	0,05	2,05	2,30	-0,01	0,00	0,00
2	0,75	0,00	0,25	0,01	0,00	0,00
2	0,75	2,05	2,30	-0,01	0,00	0,00
3	0,85	0,00	0,25	0,00	0,01	0,00
3	0,85	2,05	2,30	0,01	0,01	0,00
4	1,55	0,00	0,25	0,00	0,01	0,00
4	1,55	2,05	2,30	0,01	0,01	0,01
5	1,65	0,00	2,30	0,00	0,01	-0,02
6	2,45	0,00	2,30	0,00	0,01	-0,02

SETTI C.A. - MEGA-ELEMENTO: 2 - COND.CAR.: Corr. Tors. dir. 90 - GR. QUOTE: 1

Sez. N.ro	Quota (m)	Asc.In. (m)	Asc.Fin (m)	N (t)	T (t)	M (t*m)
1	0,05	0,00	0,25	0,00	0,00	0,00
1	0,05	2,05	2,30	0,00	0,00	0,00
2	0,75	0,00	0,25	0,00	0,00	0,00
2	0,75	2,05	2,30	0,00	0,00	0,00
3	0,85	0,00	0,25	0,00	0,00	0,00
3	0,85	2,05	2,30	0,00	0,00	0,00
4	1,55	0,00	0,25	0,00	0,00	0,00
4	1,55	2,05	2,30	0,00	0,00	0,00
5	1,65	0,00	2,30	0,00	0,00	-0,01
6	2,45	0,00	2,30	0,00	0,00	0,00

SETTI C.A. - MEGA-ELEMENTO: 3 - COND.CAR.: PESO PROPRIO - GR. QUOTE: 1

Sez. N.ro	Quota (m)	Asc.In. (m)	Asc.Fin (m)	N (t)	T (t)	M (t*m)
1	0,05	0,00	0,25	-0,23	0,33	-0,16
1	0,05	2,05	2,30	-0,22	-0,35	0,16
2	0,75	0,00	0,25	-0,12	0,33	0,07
2	0,75	2,05	2,30	-0,11	-0,35	-0,08
3	0,85	0,00	0,25	-0,35	0,25	-0,09
3	0,85	2,05	2,30	-0,36	-0,27	0,10
4	1,55	0,00	0,25	-0,24	0,25	0,08
4	1,55	2,05	2,30	-0,25	-0,27	-0,09
5	1,65	0,00	2,30	-1,10	-0,01	0,01
6	2,45	0,00	2,30	0,05	-0,01	0,00

SETTI C.A. - MEGA-ELEMENTO: 3 - COND.CAR.: SOVRACCARICO PERMAN. - GR. QUOTE: 1

Sez. N.ro	Quota (m)	Asc.In. (m)	Asc.Fin (m)	N (t)	T (t)	M (t*m)
1	0,05	0,00	0,25	0,00	0,00	0,00
1	0,05	2,05	2,30	0,00	0,00	0,00
2	0,75	0,00	0,25	0,00	0,00	0,00
2	0,75	2,05	2,30	0,00	0,00	0,00
3	0,85	0,00	0,25	0,00	0,00	0,00
3	0,85	2,05	2,30	0,00	0,00	0,00
4	1,55	0,00	0,25	0,00	0,00	0,00
4	1,55	2,05	2,30	0,00	0,00	0,00
5	1,65	0,00	2,30	0,00	0,00	0,00
6	2,45	0,00	2,30	0,00	0,00	0,00

SETTI C.A. - MEGA-ELEMENTO: 3 - COND.CAR.: Var.Amb.affol. - GR. QUOTE: 1

Sez. N.ro	Quota (m)	Asc.In. (m)	Asc.Fin (m)	N (t)	T (t)	M (t*m)
1	0,05	0,00	0,25	0,00	0,00	0,00
1	0,05	2,05	2,30	0,00	0,00	0,00
2	0,75	0,00	0,25	0,00	0,00	0,00
2	0,75	2,05	2,30	0,00	0,00	0,00
3	0,85	0,00	0,25	0,00	0,00	0,00
3	0,85	2,05	2,30	0,00	0,00	0,00
4	1,55	0,00	0,25	0,00	0,00	0,00
4	1,55	2,05	2,30	0,00	0,00	0,00
5	1,65	0,00	2,30	0,00	0,00	0,00
6	2,45	0,00	2,30	0,00	0,00	0,00

SETTI C.A. - MEGA-ELEMENTO: 3 - COND.CAR.: Var.Coperture - GR. QUOTE: 1

Sez. N.ro	Quota (m)	Asc.In. (m)	Asc.Fin (m)	N (t)	T (t)	M (t*m)
1	0,05	0,00	0,25	-0,24	-0,10	-0,02
1	0,05	2,05	2,30	-0,26	0,14	0,01
2	0,75	0,00	0,25	-0,24	-0,10	-0,09
2	0,75	2,05	2,30	-0,26	0,14	0,10
3	0,85	0,00	0,25	-0,23	-0,17	0,06
3	0,85	2,05	2,30	-0,23	0,21	-0,07
4	1,55	0,00	0,25	-0,23	-0,17	-0,06
4	1,55	2,05	2,30	-0,23	0,21	0,08
5	1,65	0,00	2,30	0,41	0,02	-0,01

SETTI C.A. - MEGA-ELEMENTO: 3 - COND.CAR.: Var.Coperture - GR. QUOTE: 1

Sez. N.ro	Quota (m)	Asc.In. (m)	Asc.Fin (m)	N (t)	T (t)	M (t*m)
6	2,45	0,00	2,30	0,41	0,02	0,00

SETTI C.A. - MEGA-ELEMENTO: 3 - COND.CAR.: Corr. Tors. dir. 0 - GR. QUOTE: 1

Sez. N.ro	Quota (m)	Asc.In. (m)	Asc.Fin (m)	N (t)	T (t)	M (t*m)
1	0,05	0,00	0,25	0,01	0,01	0,00
1	0,05	2,05	2,30	-0,01	0,01	0,00
2	0,75	0,00	0,25	0,01	0,01	0,00
2	0,75	2,05	2,30	-0,01	0,01	0,00
3	0,85	0,00	0,25	0,00	0,01	0,00
3	0,85	2,05	2,30	0,00	0,01	0,00
4	1,55	0,00	0,25	0,00	0,01	0,00
4	1,55	2,05	2,30	0,00	0,01	0,00
5	1,65	0,00	2,30	0,00	0,01	0,00
6	2,45	0,00	2,30	0,00	0,01	0,01

SETTI C.A. - MEGA-ELEMENTO: 3 - COND.CAR.: Corr. Tors. dir. 90 - GR. QUOTE: 1

Sez. N.ro	Quota (m)	Asc.In. (m)	Asc.Fin (m)	N (t)	T (t)	M (t*m)
1	0,05	0,00	0,25	0,00	0,00	0,00
1	0,05	2,05	2,30	0,00	0,00	0,00
2	0,75	0,00	0,25	0,00	0,00	0,00
2	0,75	2,05	2,30	0,00	0,00	0,00
3	0,85	0,00	0,25	0,00	0,00	0,00
3	0,85	2,05	2,30	0,00	0,00	0,00
4	1,55	0,00	0,25	0,00	0,00	0,00
4	1,55	2,05	2,30	0,00	0,00	0,00
5	1,65	0,00	2,30	0,00	0,00	0,00
6	2,45	0,00	2,30	0,00	0,00	0,00

SETTI C.A. - MEGA-ELEMENTO: 4 - COND.CAR.: PESO PROPRIO - GR. QUOTE: 1

Sez. N.ro	Quota (m)	Asc.In. (m)	Asc.Fin (m)	N (t)	T (t)	M (t*m)
1	0,05	0,00	2,30	-2,84	0,10	-0,04
2	0,75	0,00	2,30	-1,83	0,10	0,03
3	0,85	0,00	2,30	-2,11	0,11	-0,04
4	1,55	0,00	2,30	-1,10	0,11	0,03
5	1,65	0,00	2,30	-1,21	0,01	0,00
6	2,45	0,00	2,30	-0,06	0,01	0,00

SETTI C.A. - MEGA-ELEMENTO: 4 - COND.CAR.: SOVRACCARICO PERMAN. - GR. QUOTE: 1

Sez. N.ro	Quota (m)	Asc.In. (m)	Asc.Fin (m)	N (t)	T (t)	M (t*m)
1	0,05	0,00	2,30	0,00	0,00	0,00
2	0,75	0,00	2,30	0,00	0,00	0,00
3	0,85	0,00	2,30	0,00	0,00	0,00
4	1,55	0,00	2,30	0,00	0,00	0,00
5	1,65	0,00	2,30	0,00	0,00	0,00
6	2,45	0,00	2,30	0,00	0,00	0,00

SETTI C.A. - MEGA-ELEMENTO: 4 - COND.CAR.: Var.Amb.affol. - GR. QUOTE: 1

Sez. N.ro	Quota (m)	Asc.In. (m)	Asc.Fin (m)	N (t)	T (t)	M (t*m)
1	0,05	0,00	2,30	0,00	0,00	0,00
2	0,75	0,00	2,30	0,00	0,00	0,00
3	0,85	0,00	2,30	0,00	0,00	0,00
4	1,55	0,00	2,30	0,00	0,00	0,00
5	1,65	0,00	2,30	0,00	0,00	0,00
6	2,45	0,00	2,30	0,00	0,00	0,00

SETTI C.A. - MEGA-ELEMENTO: 4 - COND.CAR.: Var.Coperture - GR. QUOTE: 1

Sez. N.ro	Quota (m)	Asc.In. (m)	Asc.Fin (m)	N (t)	T (t)	M (t*m)
1	0,05	0,00	2,30	-0,95	-0,18	0,07
2	0,75	0,00	2,30	-0,95	-0,18	-0,06
3	0,85	0,00	2,30	-0,26	-0,18	0,07
4	1,55	0,00	2,30	-0,26	-0,18	-0,06
5	1,65	0,00	2,30	0,04	-0,01	0,01
6	2,45	0,00	2,30	0,04	-0,01	0,00

SETTI C.A. - MEGA-ELEMENTO: 4 - COND.CAR.: Corr. Tors. dir. 0 - GR. QUOTE: 1

Sez. N.ro	Quota (m)	Asc.In. (m)	Asc.Fin (m)	N (t)	T (t)	M (t*m)
1	0,05	0,00	2,30	0,00	-0,14	0,05
2	0,75	0,00	2,30	0,00	-0,14	-0,04
3	0,85	0,00	2,30	0,00	-0,14	0,05
4	1,55	0,00	2,30	0,00	-0,14	-0,05
5	1,65	0,00	2,30	0,00	-0,01	0,01
6	2,45	0,00	2,30	0,00	-0,01	0,00

SETTI C.A. - MEGA-ELEMENTO: 4 - COND.CAR.: Corr. Tors. dir. 90 - GR. QUOTE: 1

Sez. N.ro	Quota (m)	Asc.In. (m)	Asc.Fin (m)	N (t)	T (t)	M (t*m)
1	0,05	0,00	2,30	0,00	-0,03	0,01
2	0,75	0,00	2,30	0,00	-0,03	-0,01
3	0,85	0,00	2,30	0,00	-0,03	0,01
4	1,55	0,00	2,30	0,00	-0,03	-0,01
5	1,65	0,00	2,30	0,00	0,00	0,00
6	2,45	0,00	2,30	0,00	0,00	0,00

SETTI C.A. - MEGA-ELEMENTO: 5 - COND.CAR.: PESO PROPRIO - GR. QUOTE: 1

Sez. N.ro	Quota (m)	Asc.In. (m)	Asc.Fin (m)	N (t)	T (t)	M (t*m)
1	0,05	0,00	2,30	-3,43	1,28	-0,91
2	0,75	0,00	2,30	-2,43	1,28	-0,01
3	0,85	0,00	2,30	-2,61	0,93	-0,64
4	1,55	0,00	2,30	-1,60	0,93	0,02
5	1,65	0,00	2,30	-1,35	0,01	-0,08
6	2,45	0,00	2,30	-0,20	0,01	-0,07

SETTI C.A. - MEGA-ELEMENTO: 5 - COND.CAR.: SOVRACCARICO PERMAN. - GR. QUOTE: 1

Sez. N.ro	Quota (m)	Asc.In. (m)	Asc.Fin (m)	N (t)	T (t)	M (t*m)
1	0,05	0,00	2,30	0,00	0,00	0,00
2	0,75	0,00	2,30	0,00	0,00	0,00

SETTI C.A. - MEGA-ELEMENTO: 5 - COND.CAR.: SOVRACCARICO PERMAN. - GR. QUOTE: 1

Sez. N.ro	Quota (m)	Asc.In. (m)	Asc.Fin (m)	N (t)	T (t)	M (t*m)
3	0,85	0,00	2,30	0,00	0,00	0,00
4	1,55	0,00	2,30	0,00	0,00	0,00
5	1,65	0,00	2,30	0,00	0,00	0,00
6	2,45	0,00	2,30	0,00	0,00	0,00

SETTI C.A. - MEGA-ELEMENTO: 5 - COND.CAR.: Var.Amb.affol. - GR. QUOTE: 1

Sez. N.ro	Quota (m)	Asc.In. (m)	Asc.Fin (m)	N (t)	T (t)	M (t*m)
1	0,05	0,00	2,30	0,00	0,00	0,00
2	0,75	0,00	2,30	0,00	0,00	0,00
3	0,85	0,00	2,30	0,00	0,00	0,00
4	1,55	0,00	2,30	0,00	0,00	0,00
5	1,65	0,00	2,30	0,00	0,00	0,00
6	2,45	0,00	2,30	0,00	0,00	0,00

SETTI C.A. - MEGA-ELEMENTO: 5 - COND.CAR.: Var.Coperture - GR. QUOTE: 1

Sez. N.ro	Quota (m)	Asc.In. (m)	Asc.Fin (m)	N (t)	T (t)	M (t*m)
1	0,05	0,00	2,30	-1,34	-1,89	0,30
2	0,75	0,00	2,30	-1,34	-1,89	-1,03
3	0,85	0,00	2,30	-0,58	-1,23	0,11
4	1,55	0,00	2,30	-0,58	-1,23	-0,75
5	1,65	0,00	2,30	-0,16	-0,06	-0,15
6	2,45	0,00	2,30	-0,16	-0,06	-0,19

SETTI C.A. - MEGA-ELEMENTO: 5 - COND.CAR.: Corr. Tors. dir. 0 - GR. QUOTE: 1

Sez. N.ro	Quota (m)	Asc.In. (m)	Asc.Fin (m)	N (t)	T (t)	M (t*m)
1	0,05	0,00	2,30	0,00	-0,03	0,01
2	0,75	0,00	2,30	0,00	-0,03	-0,01
3	0,85	0,00	2,30	0,00	-0,02	0,00
4	1,55	0,00	2,30	0,00	-0,02	-0,01
5	1,65	0,00	2,30	0,00	0,00	-0,01
6	2,45	0,00	2,30	0,00	0,00	-0,01

SETTI C.A. - MEGA-ELEMENTO: 5 - COND.CAR.: Corr. Tors. dir. 90 - GR. QUOTE: 1

Sez. N.ro	Quota (m)	Asc.In. (m)	Asc.Fin (m)	N (t)	T (t)	M (t*m)
1	0,05	0,00	2,30	0,00	-0,01	0,00
2	0,75	0,00	2,30	0,00	-0,01	0,00
3	0,85	0,00	2,30	0,00	0,00	0,00
4	1,55	0,00	2,30	0,00	0,00	0,00
5	1,65	0,00	2,30	0,00	0,00	0,00
6	2,45	0,00	2,30	0,00	0,00	0,00

SETTI C.A. - MEGA-ELEMENTO: 6 - COND.CAR.: PESO PROPRIO - GR. QUOTE: 1

Sez. N.ro	Quota (m)	Asc.In. (m)	Asc.Fin (m)	N (t)	T (t)	M (t*m)
1	0,05	0,00	2,30	-3,29	1,52	-1,00
2	0,75	0,00	2,30	-2,28	1,52	0,07
3	0,85	0,00	2,30	-2,46	1,49	-0,70

SETTI C.A. - MEGA-ELEMENTO: 6 - COND.CAR.: PESO PROPRIO - GR. QUOTE: 1

Sez. N.ro	Quota (m)	Asc.In. (m)	Asc.Fin (m)	N (t)	T (t)	M (t*m)
4	1,55	0,00	2,30	-1,45	1,49	0,34
5	1,65	0,00	2,30	-1,35	0,00	-0,03
6	2,45	0,00	2,30	-0,20	0,00	-0,03

SETTI C.A. - MEGA-ELEMENTO: 6 - COND.CAR.: SOVRACCARICO PERMAN. - GR. QUOTE: 1

Sez. N.ro	Quota (m)	Asc.In. (m)	Asc.Fin (m)	N (t)	T (t)	M (t*m)
1	0,05	0,00	2,30	0,00	0,00	0,00
2	0,75	0,00	2,30	0,00	0,00	0,00
3	0,85	0,00	2,30	0,00	0,00	0,00
4	1,55	0,00	2,30	0,00	0,00	0,00
5	1,65	0,00	2,30	0,00	0,00	0,00
6	2,45	0,00	2,30	0,00	0,00	0,00

SETTI C.A. - MEGA-ELEMENTO: 6 - COND.CAR.: Var.Amb.affol. - GR. QUOTE: 1

Sez. N.ro	Quota (m)	Asc.In. (m)	Asc.Fin (m)	N (t)	T (t)	M (t*m)
1	0,05	0,00	2,30	0,00	0,00	0,00
2	0,75	0,00	2,30	0,00	0,00	0,00
3	0,85	0,00	2,30	0,00	0,00	0,00
4	1,55	0,00	2,30	0,00	0,00	0,00
5	1,65	0,00	2,30	0,00	0,00	0,00
6	2,45	0,00	2,30	0,00	0,00	0,00

SETTI C.A. - MEGA-ELEMENTO: 6 - COND.CAR.: Var.Coperture - GR. QUOTE: 1

Sez. N.ro	Quota (m)	Asc.In. (m)	Asc.Fin (m)	N (t)	T (t)	M (t*m)
1	0,05	0,00	2,30	-1,53	-2,33	0,48
2	0,75	0,00	2,30	-1,53	-2,33	-1,15
3	0,85	0,00	2,30	-0,76	-2,11	0,25
4	1,55	0,00	2,30	-0,76	-2,11	-1,23
5	1,65	0,00	2,30	-0,15	-0,01	-0,23
6	2,45	0,00	2,30	-0,15	-0,01	-0,24

SETTI C.A. - MEGA-ELEMENTO: 6 - COND.CAR.: Corr. Tors. dir. 0 - GR. QUOTE: 1

Sez. N.ro	Quota (m)	Asc.In. (m)	Asc.Fin (m)	N (t)	T (t)	M (t*m)
1	0,05	0,00	2,30	0,00	0,03	-0,01
2	0,75	0,00	2,30	0,00	0,03	0,01
3	0,85	0,00	2,30	0,01	0,03	0,01
4	1,55	0,00	2,30	0,01	0,03	0,03
5	1,65	0,00	2,30	0,01	0,00	0,02
6	2,45	0,00	2,30	0,01	0,00	0,01

SETTI C.A. - MEGA-ELEMENTO: 6 - COND.CAR.: Corr. Tors. dir. 90 - GR. QUOTE: 1

Sez. N.ro	Quota (m)	Asc.In. (m)	Asc.Fin (m)	N (t)	T (t)	M (t*m)
1	0,05	0,00	2,30	0,00	0,01	0,00
2	0,75	0,00	2,30	0,00	0,01	0,00
3	0,85	0,00	2,30	0,00	0,01	0,00
4	1,55	0,00	2,30	0,00	0,01	0,01

SETTI C.A. - MEGA-ELEMENTO: 6 - COND.CAR.: Corr. Tors. dir. 90 - GR. QUOTE: 1

Sez. N.ro	Quota (m)	Asc.In. (m)	Asc.Fin (m)	N (t)	T (t)	M (t*m)
5	1,65	0,00	2,30	0,00	0,00	0,00
6	2,45	0,00	2,30	0,00	0,00	0,00

SETTI C.A. - MEGA-ELEMENTO: 9 - COND.CAR.: PESO PROPRIO - GR. QUOTE: 1

Sez. N.ro	Quota (m)	Asc.In. (m)	Asc.Fin (m)	N (t)	T (t)	M (t*m)
1	0,05	0,00	2,30	-2,98	-1,16	0,57
2	0,75	0,00	2,30	-1,98	-1,16	-0,25
3	0,85	0,00	2,30	-2,31	-1,22	0,59
4	1,55	0,00	2,30	-1,31	-1,22	-0,27
5	1,65	0,00	2,30	-1,29	0,01	0,06
6	2,45	0,00	2,30	-0,14	0,01	0,06

SETTI C.A. - MEGA-ELEMENTO: 9 - COND.CAR.: SOVRACCARICO PERMAN. - GR. QUOTE: 1

Sez. N.ro	Quota (m)	Asc.In. (m)	Asc.Fin (m)	N (t)	T (t)	M (t*m)
1	0,05	0,00	2,30	0,00	0,00	0,00
2	0,75	0,00	2,30	0,00	0,00	0,00
3	0,85	0,00	2,30	0,00	0,00	0,00
4	1,55	0,00	2,30	0,00	0,00	0,00
5	1,65	0,00	2,30	0,00	0,00	0,00
6	2,45	0,00	2,30	0,00	0,00	0,00

SETTI C.A. - MEGA-ELEMENTO: 9 - COND.CAR.: Var.Amb.affol. - GR. QUOTE: 1

Sez. N.ro	Quota (m)	Asc.In. (m)	Asc.Fin (m)	N (t)	T (t)	M (t*m)
1	0,05	0,00	2,30	0,00	0,00	0,00
2	0,75	0,00	2,30	0,00	0,00	0,00
3	0,85	0,00	2,30	0,00	0,00	0,00
4	1,55	0,00	2,30	0,00	0,00	0,00
5	1,65	0,00	2,30	0,00	0,00	0,00
6	2,45	0,00	2,30	0,00	0,00	0,00

SETTI C.A. - MEGA-ELEMENTO: 9 - COND.CAR.: Var.Coperture - GR. QUOTE: 1

Sez. N.ro	Quota (m)	Asc.In. (m)	Asc.Fin (m)	N (t)	T (t)	M (t*m)
1	0,05	0,00	2,30	-1,09	1,84	-0,64
2	0,75	0,00	2,30	-1,09	1,84	0,65
3	0,85	0,00	2,30	-0,74	1,73	-0,23
4	1,55	0,00	2,30	-0,74	1,73	0,98
5	1,65	0,00	2,30	-0,23	-0,01	0,22
6	2,45	0,00	2,30	-0,23	-0,01	0,21

SETTI C.A. - MEGA-ELEMENTO: 9 - COND.CAR.: Corr. Tors. dir. 0 - GR. QUOTE: 1

Sez. N.ro	Quota (m)	Asc.In. (m)	Asc.Fin (m)	N (t)	T (t)	M (t*m)
1	0,05	0,00	2,30	-0,01	-0,14	0,05
2	0,75	0,00	2,30	-0,01	-0,14	-0,04
3	0,85	0,00	2,30	0,00	-0,14	0,05
4	1,55	0,00	2,30	0,00	-0,14	-0,05
5	1,65	0,00	2,30	0,00	-0,01	0,00

SETTI C.A. - MEGA-ELEMENTO: 9 - COND.CAR.: Corr. Tors. dir. 0 - GR. QUOTE: 1

Sez. N.ro	Quota (m)	Asc.In. (m)	Asc.Fin (m)	N (t)	T (t)	M (t*m)
6	2,45	0,00	2,30	0,00	-0,01	0,00

SETTI C.A. - MEGA-ELEMENTO: 9 - COND.CAR.: Corr. Tors. dir. 90 - GR. QUOTE: 1

Sez. N.ro	Quota (m)	Asc.In. (m)	Asc.Fin (m)	N (t)	T (t)	M (t*m)
1	0,05	0,00	2,30	0,00	-0,03	0,01
2	0,75	0,00	2,30	0,00	-0,03	-0,01
3	0,85	0,00	2,30	0,00	-0,03	0,01
4	1,55	0,00	2,30	0,00	-0,03	-0,01
5	1,65	0,00	2,30	0,00	0,00	0,00
6	2,45	0,00	2,30	0,00	0,00	0,00

SETTI C.A. - MEGA-ELEMENTO: 10 - COND.CAR.: PESO PROPRIO - GR. QUOTE: 1

Sez. N.ro	Quota (m)	Asc.In. (m)	Asc.Fin (m)	N (t)	T (t)	M (t*m)
1	0,05	0,00	2,30	-3,00	-1,36	0,64
2	0,75	0,00	2,30	-2,00	-1,36	-0,31
3	0,85	0,00	2,30	-2,32	-1,42	0,66
4	1,55	0,00	2,30	-1,32	-1,42	-0,34
5	1,65	0,00	2,30	-1,29	0,00	0,06
6	2,45	0,00	2,30	-0,14	0,00	0,06

SETTI C.A. - MEGA-ELEMENTO: 10 - COND.CAR.: SOVRACCARICO PERMAN. - GR. QUOTE: 1

Sez. N.ro	Quota (m)	Asc.In. (m)	Asc.Fin (m)	N (t)	T (t)	M (t*m)
1	0,05	0,00	2,30	0,00	0,00	0,00
2	0,75	0,00	2,30	0,00	0,00	0,00
3	0,85	0,00	2,30	0,00	0,00	0,00
4	1,55	0,00	2,30	0,00	0,00	0,00
5	1,65	0,00	2,30	0,00	0,00	0,00
6	2,45	0,00	2,30	0,00	0,00	0,00

SETTI C.A. - MEGA-ELEMENTO: 10 - COND.CAR.: Var.Amb.affol. - GR. QUOTE: 1

Sez. N.ro	Quota (m)	Asc.In. (m)	Asc.Fin (m)	N (t)	T (t)	M (t*m)
1	0,05	0,00	2,30	0,00	0,00	0,00
2	0,75	0,00	2,30	0,00	0,00	0,00
3	0,85	0,00	2,30	0,00	0,00	0,00
4	1,55	0,00	2,30	0,00	0,00	0,00
5	1,65	0,00	2,30	0,00	0,00	0,00
6	2,45	0,00	2,30	0,00	0,00	0,00

SETTI C.A. - MEGA-ELEMENTO: 10 - COND.CAR.: Var.Coperture - GR. QUOTE: 1

Sez. N.ro	Quota (m)	Asc.In. (m)	Asc.Fin (m)	N (t)	T (t)	M (t*m)
1	0,05	0,00	2,30	-1,06	2,18	-0,77
2	0,75	0,00	2,30	-1,06	2,18	0,76
3	0,85	0,00	2,30	-0,72	2,08	-0,36
4	1,55	0,00	2,30	-0,72	2,08	1,10
5	1,65	0,00	2,30	-0,22	0,00	0,21
6	2,45	0,00	2,30	-0,22	0,00	0,21

SETTI C.A. - MEGA-ELEMENTO: 10 - COND.CAR.: Corr. Tors. dir. 0 - GR. QUOTE: 1

Sez. N.ro	Quota (m)	Asc.In. (m)	Asc.Fin (m)	N (t)	T (t)	M (t*m)
1	0,05	0,00	2,30	0,01	0,13	-0,05
2	0,75	0,00	2,30	0,01	0,13	0,04
3	0,85	0,00	2,30	0,00	0,14	-0,05
4	1,55	0,00	2,30	0,00	0,14	0,05
5	1,65	0,00	2,30	0,00	0,01	0,00
6	2,45	0,00	2,30	0,00	0,01	0,00

SETTI C.A. - MEGA-ELEMENTO: 10 - COND.CAR.: Corr. Tors. dir. 90 - GR. QUOTE: 1

Sez. N.ro	Quota (m)	Asc.In. (m)	Asc.Fin (m)	N (t)	T (t)	M (t*m)
1	0,05	0,00	2,30	0,00	0,03	-0,01
2	0,75	0,00	2,30	0,00	0,03	0,01
3	0,85	0,00	2,30	0,00	0,03	-0,01
4	1,55	0,00	2,30	0,00	0,03	0,01
5	1,65	0,00	2,30	0,00	0,00	0,00
6	2,45	0,00	2,30	0,00	0,00	0,00

SETTI C.A. - MEGA-ELEMENTO: 1 - COMB.CAR.: 6 - GR. QUOTE: 1

Sez. N.ro	Quota (m)	Asc.In. (m)	Asc.Fin (m)	N (t)	T (t)	M (t*m)
1	0,05	0,00	2,30	-2,72	0,37	-0,23
2	0,75	0,00	2,30	-1,71	0,37	0,17
3	0,85	0,00	2,30	-1,99	0,38	-0,23
4	1,55	0,00	2,30	-0,98	0,38	0,11
5	1,65	0,00	2,30	-1,14	0,20	0,11
6	2,45	0,00	2,30	0,01	0,20	0,05

SETTI C.A. - MEGA-ELEMENTO: 1 - COMB.CAR.: 7 - GR. QUOTE: 1

Sez. N.ro	Quota (m)	Asc.In. (m)	Asc.Fin (m)	N (t)	T (t)	M (t*m)
1	0,05	0,00	2,30	-2,72	0,33	-0,21
2	0,75	0,00	2,30	-1,71	0,33	0,16
3	0,85	0,00	2,30	-1,99	0,34	-0,21
4	1,55	0,00	2,30	-0,98	0,34	0,10
5	1,65	0,00	2,30	-1,14	0,18	0,10
6	2,45	0,00	2,30	0,01	0,18	0,04

SETTI C.A. - MEGA-ELEMENTO: 1 - COMB.CAR.: 8 - GR. QUOTE: 1

Sez. N.ro	Quota (m)	Asc.In. (m)	Asc.Fin (m)	N (t)	T (t)	M (t*m)
1	0,05	0,00	2,30	-2,72	0,37	-0,23
2	0,75	0,00	2,30	-1,71	0,37	0,17
3	0,85	0,00	2,30	-1,99	0,37	-0,23
4	1,55	0,00	2,30	-0,98	0,37	0,11
5	1,65	0,00	2,30	-1,14	0,20	0,11
6	2,45	0,00	2,30	0,01	0,20	0,05

SETTI C.A. - MEGA-ELEMENTO: 1 - COMB.CAR.: 9 - GR. QUOTE: 1

Sez. N.ro	Quota (m)	Asc.In. (m)	Asc.Fin (m)	N (t)	T (t)	M (t*m)
--------------	--------------	----------------	----------------	----------	----------	------------

SETTI C.A. - MEGA-ELEMENTO: 1 - COMB.CAR.: 9 - GR. QUOTE: 1

Sez. N.ro	Quota (m)	Asc.In. (m)	Asc.Fin (m)	N (t)	T (t)	M (t*m)
1	0,05	0,00	2,30	-2,72	0,33	-0,21
2	0,75	0,00	2,30	-1,71	0,33	0,16
3	0,85	0,00	2,30	-1,99	0,34	-0,21
4	1,55	0,00	2,30	-0,98	0,34	0,10
5	1,65	0,00	2,30	-1,14	0,18	0,10
6	2,45	0,00	2,30	0,01	0,18	0,04

SETTI C.A. - MEGA-ELEMENTO: 1 - COMB.CAR.: 10 - GR. QUOTE: 1

Sez. N.ro	Quota (m)	Asc.In. (m)	Asc.Fin (m)	N (t)	T (t)	M (t*m)
1	0,05	0,00	2,30	-2,78	0,35	-0,23
2	0,75	0,00	2,30	-1,77	0,35	0,17
3	0,85	0,00	2,30	-2,02	0,36	-0,22
4	1,55	0,00	2,30	-1,01	0,36	0,11
5	1,65	0,00	2,30	-1,15	0,19	0,11
6	2,45	0,00	2,30	0,00	0,19	0,04

SETTI C.A. - MEGA-ELEMENTO: 1 - COMB.CAR.: 11 - GR. QUOTE: 1

Sez. N.ro	Quota (m)	Asc.In. (m)	Asc.Fin (m)	N (t)	T (t)	M (t*m)
1	0,05	0,00	2,30	-2,78	0,31	-0,21
2	0,75	0,00	2,30	-1,78	0,31	0,15
3	0,85	0,00	2,30	-2,02	0,32	-0,20
4	1,55	0,00	2,30	-1,01	0,32	0,10
5	1,65	0,00	2,30	-1,14	0,17	0,10
6	2,45	0,00	2,30	0,01	0,17	0,04

SETTI C.A. - MEGA-ELEMENTO: 1 - COMB.CAR.: 12 - GR. QUOTE: 1

Sez. N.ro	Quota (m)	Asc.In. (m)	Asc.Fin (m)	N (t)	T (t)	M (t*m)
1	0,05	0,00	2,30	-2,78	0,35	-0,23
2	0,75	0,00	2,30	-1,77	0,35	0,17
3	0,85	0,00	2,30	-2,02	0,36	-0,23
4	1,55	0,00	2,30	-1,01	0,36	0,11
5	1,65	0,00	2,30	-1,15	0,19	0,11
6	2,45	0,00	2,30	0,00	0,19	0,04

SETTI C.A. - MEGA-ELEMENTO: 1 - COMB.CAR.: 13 - GR. QUOTE: 1

Sez. N.ro	Quota (m)	Asc.In. (m)	Asc.Fin (m)	N (t)	T (t)	M (t*m)
1	0,05	0,00	2,30	-2,78	0,32	-0,21
2	0,75	0,00	2,30	-1,78	0,32	0,15
3	0,85	0,00	2,30	-2,02	0,33	-0,20
4	1,55	0,00	2,30	-1,01	0,33	0,10
5	1,65	0,00	2,30	-1,14	0,17	0,10
6	2,45	0,00	2,30	0,01	0,17	0,04

SETTI C.A. - MEGA-ELEMENTO: 1 - COMB.CAR.: 14 - GR. QUOTE: 1

Sez. N.ro	Quota (m)	Asc.In. (m)	Asc.Fin (m)	N (t)	T (t)	M (t*m)
1	0,05	0,00	2,30	-2,72	-0,12	0,16

SETTI C.A. - MEGA-ELEMENTO: 1 - COMB.CAR.: 14 - GR. QUOTE: 1

Sez. N.ro	Quota (m)	Asc.In. (m)	Asc.Fin (m)	N (t)	T (t)	M (t*m)
2	0,75	0,00	2,30	-1,71	-0,12	0,11
3	0,85	0,00	2,30	-1,97	-0,17	0,15
4	1,55	0,00	2,30	-0,97	-0,17	0,07
5	1,65	0,00	2,30	-1,13	-0,08	0,07
6	2,45	0,00	2,30	0,02	-0,08	-0,02

SETTI C.A. - MEGA-ELEMENTO: 1 - COMB.CAR.: 15 - GR. QUOTE: 1

Sez. N.ro	Quota (m)	Asc.In. (m)	Asc.Fin (m)	N (t)	T (t)	M (t*m)
1	0,05	0,00	2,30	-2,71	-0,08	0,14
2	0,75	0,00	2,30	-1,71	-0,08	0,10
3	0,85	0,00	2,30	-1,97	-0,13	0,13
4	1,55	0,00	2,30	-0,97	-0,13	0,06
5	1,65	0,00	2,30	-1,13	-0,06	0,06
6	2,45	0,00	2,30	0,02	-0,06	0,01

SETTI C.A. - MEGA-ELEMENTO: 1 - COMB.CAR.: 16 - GR. QUOTE: 1

Sez. N.ro	Quota (m)	Asc.In. (m)	Asc.Fin (m)	N (t)	T (t)	M (t*m)
1	0,05	0,00	2,30	-2,72	-0,12	0,16
2	0,75	0,00	2,30	-1,71	-0,12	0,11
3	0,85	0,00	2,30	-1,97	-0,17	0,15
4	1,55	0,00	2,30	-0,97	-0,17	0,07
5	1,65	0,00	2,30	-1,13	-0,08	0,07
6	2,45	0,00	2,30	0,02	-0,08	-0,02

SETTI C.A. - MEGA-ELEMENTO: 1 - COMB.CAR.: 17 - GR. QUOTE: 1

Sez. N.ro	Quota (m)	Asc.In. (m)	Asc.Fin (m)	N (t)	T (t)	M (t*m)
1	0,05	0,00	2,30	-2,71	-0,08	0,14
2	0,75	0,00	2,30	-1,71	-0,08	0,10
3	0,85	0,00	2,30	-1,97	-0,13	0,13
4	1,55	0,00	2,30	-0,97	-0,13	0,06
5	1,65	0,00	2,30	-1,13	-0,07	0,06
6	2,45	0,00	2,30	0,02	-0,07	0,01

SETTI C.A. - MEGA-ELEMENTO: 1 - COMB.CAR.: 18 - GR. QUOTE: 1

Sez. N.ro	Quota (m)	Asc.In. (m)	Asc.Fin (m)	N (t)	T (t)	M (t*m)
1	0,05	0,00	2,30	-2,78	-0,14	0,16
2	0,75	0,00	2,30	-1,77	-0,14	0,12
3	0,85	0,00	2,30	-2,00	-0,18	0,15
4	1,55	0,00	2,30	-0,99	-0,18	0,07
5	1,65	0,00	2,30	-1,14	-0,09	0,07
6	2,45	0,00	2,30	0,01	-0,08	-0,02

SETTI C.A. - MEGA-ELEMENTO: 1 - COMB.CAR.: 19 - GR. QUOTE: 1

Sez. N.ro	Quota (m)	Asc.In. (m)	Asc.Fin (m)	N (t)	T (t)	M (t*m)
1	0,05	0,00	2,30	-2,77	-0,10	0,14
2	0,75	0,00	2,30	-1,77	-0,10	0,10

SETTI C.A. - MEGA-ELEMENTO: 1 - COMB.CAR.: 19 - GR. QUOTE: 1

Sez. N.ro	Quota (m)	Asc.In. (m)	Asc.Fin (m)	N (t)	T (t)	M (t*m)
3	0,85	0,00	2,30	-2,00	-0,15	0,13
4	1,55	0,00	2,30	-0,99	-0,15	0,06
5	1,65	0,00	2,30	-1,14	-0,07	0,06
6	2,45	0,00	2,30	0,01	-0,07	0,01

SETTI C.A. - MEGA-ELEMENTO: 1 - COMB.CAR.: 20 - GR. QUOTE: 1

Sez. N.ro	Quota (m)	Asc.In. (m)	Asc.Fin (m)	N (t)	T (t)	M (t*m)
1	0,05	0,00	2,30	-2,78	-0,14	0,16
2	0,75	0,00	2,30	-1,77	-0,14	0,12
3	0,85	0,00	2,30	-2,00	-0,18	0,15
4	1,55	0,00	2,30	-0,99	-0,18	0,07
5	1,65	0,00	2,30	-1,14	-0,09	0,07
6	2,45	0,00	2,30	0,01	-0,08	-0,02

SETTI C.A. - MEGA-ELEMENTO: 1 - COMB.CAR.: 21 - GR. QUOTE: 1

Sez. N.ro	Quota (m)	Asc.In. (m)	Asc.Fin (m)	N (t)	T (t)	M (t*m)
1	0,05	0,00	2,30	-2,77	-0,10	0,14
2	0,75	0,00	2,30	-1,77	-0,10	0,10
3	0,85	0,00	2,30	-2,00	-0,14	0,13
4	1,55	0,00	2,30	-0,99	-0,14	0,06
5	1,65	0,00	2,30	-1,14	-0,07	0,06
6	2,45	0,00	2,30	0,01	-0,07	0,01

SETTI C.A. - MEGA-ELEMENTO: 1 - COMB.CAR.: 22 - GR. QUOTE: 1

Sez. N.ro	Quota (m)	Asc.In. (m)	Asc.Fin (m)	N (t)	T (t)	M (t*m)
1	0,05	0,00	2,30	-2,65	0,22	0,11
2	0,75	0,00	2,30	-1,64	0,22	0,11
3	0,85	0,00	2,30	-1,95	0,20	-0,11
4	1,55	0,00	2,30	-0,95	0,20	0,07
5	1,65	0,00	2,30	-1,13	0,11	0,07
6	2,45	0,00	2,30	0,02	0,11	0,03

SETTI C.A. - MEGA-ELEMENTO: 1 - COMB.CAR.: 23 - GR. QUOTE: 1

Sez. N.ro	Quota (m)	Asc.In. (m)	Asc.Fin (m)	N (t)	T (t)	M (t*m)
1	0,05	0,00	2,30	-2,65	0,21	0,10
2	0,75	0,00	2,30	-1,64	0,21	0,10
3	0,85	0,00	2,30	-1,95	0,19	-0,10
4	1,55	0,00	2,30	-0,95	0,19	0,07
5	1,65	0,00	2,30	-1,13	0,11	0,07
6	2,45	0,00	2,30	0,02	0,11	0,03

SETTI C.A. - MEGA-ELEMENTO: 1 - COMB.CAR.: 24 - GR. QUOTE: 1

Sez. N.ro	Quota (m)	Asc.In. (m)	Asc.Fin (m)	N (t)	T (t)	M (t*m)
1	0,05	0,00	2,30	-2,65	0,21	0,10
2	0,75	0,00	2,30	-1,64	0,21	0,10
3	0,85	0,00	2,30	-1,95	0,20	-0,10

SETTI C.A. - MEGA-ELEMENTO: 1 - COMB.CAR.: 24 - GR. QUOTE: 1

Sez. N.ro	Quota (m)	Asc.In. (m)	Asc.Fin (m)	N (t)	T (t)	M (t*m)
4	1,55	0,00	2,30	-0,95	0,20	0,07
5	1,65	0,00	2,30	-1,13	0,11	0,07
6	2,45	0,00	2,30	0,02	0,11	0,03

SETTI C.A. - MEGA-ELEMENTO: 1 - COMB.CAR.: 25 - GR. QUOTE: 1

Sez. N.ro	Quota (m)	Asc.In. (m)	Asc.Fin (m)	N (t)	T (t)	M (t*m)
1	0,05	0,00	2,30	-2,65	0,20	0,10
2	0,75	0,00	2,30	-1,64	0,20	0,10
3	0,85	0,00	2,30	-1,95	0,19	-0,10
4	1,55	0,00	2,30	-0,95	0,19	0,06
5	1,65	0,00	2,30	-1,13	0,10	0,06
6	2,45	0,00	2,30	0,02	0,10	0,02

SETTI C.A. - MEGA-ELEMENTO: 1 - COMB.CAR.: 26 - GR. QUOTE: 1

Sez. N.ro	Quota (m)	Asc.In. (m)	Asc.Fin (m)	N (t)	T (t)	M (t*m)
1	0,05	0,00	2,30	-2,85	0,16	0,08
2	0,75	0,00	2,30	-1,84	0,16	0,08
3	0,85	0,00	2,30	-2,04	0,15	-0,08
4	1,55	0,00	2,30	-1,03	0,15	0,05
5	1,65	0,00	2,30	-1,15	0,08	0,05
6	2,45	0,00	2,30	0,00	0,08	0,02

SETTI C.A. - MEGA-ELEMENTO: 1 - COMB.CAR.: 27 - GR. QUOTE: 1

Sez. N.ro	Quota (m)	Asc.In. (m)	Asc.Fin (m)	N (t)	T (t)	M (t*m)
1	0,05	0,00	2,30	-2,85	0,15	0,08
2	0,75	0,00	2,30	-1,84	0,15	0,08
3	0,85	0,00	2,30	-2,04	0,14	-0,08
4	1,55	0,00	2,30	-1,03	0,14	0,05
5	1,65	0,00	2,30	-1,15	0,08	0,05
6	2,45	0,00	2,30	0,00	0,08	0,02

SETTI C.A. - MEGA-ELEMENTO: 1 - COMB.CAR.: 28 - GR. QUOTE: 1

Sez. N.ro	Quota (m)	Asc.In. (m)	Asc.Fin (m)	N (t)	T (t)	M (t*m)
1	0,05	0,00	2,30	-2,85	0,17	0,09
2	0,75	0,00	2,30	-1,84	0,17	0,09
3	0,85	0,00	2,30	-2,04	0,16	-0,09
4	1,55	0,00	2,30	-1,03	0,16	0,06
5	1,65	0,00	2,30	-1,15	0,09	0,06
6	2,45	0,00	2,30	0,00	0,09	0,02

SETTI C.A. - MEGA-ELEMENTO: 1 - COMB.CAR.: 29 - GR. QUOTE: 1

Sez. N.ro	Quota (m)	Asc.In. (m)	Asc.Fin (m)	N (t)	T (t)	M (t*m)
1	0,05	0,00	2,30	-2,85	0,16	0,08
2	0,75	0,00	2,30	-1,84	0,16	0,08
3	0,85	0,00	2,30	-2,04	0,15	-0,08
4	1,55	0,00	2,30	-1,03	0,15	0,05

SETTI C.A. - MEGA-ELEMENTO: 1 - COMB.CAR.: 29 - GR. QUOTE: 1

Sez. N.ro	Quota (m)	Asc.In. (m)	Asc.Fin (m)	N (t)	T (t)	M (t*m)
5	1,65	0,00	2,30	-1,15	0,08	0,05
6	2,45	0,00	2,30	0,00	0,08	0,02

SETTI C.A. - MEGA-ELEMENTO: 1 - COMB.CAR.: 30 - GR. QUOTE: 1

Sez. N.ro	Quota (m)	Asc.In. (m)	Asc.Fin (m)	N (t)	T (t)	M (t*m)
1	0,05	0,00	2,30	-2,64	0,07	0,06
2	0,75	0,00	2,30	-1,64	0,07	0,06
3	0,85	0,00	2,30	-1,95	0,04	0,06
4	1,55	0,00	2,30	-0,94	0,04	0,04
5	1,65	0,00	2,30	-1,13	0,04	0,04
6	2,45	0,00	2,30	0,02	0,03	0,01

SETTI C.A. - MEGA-ELEMENTO: 1 - COMB.CAR.: 31 - GR. QUOTE: 1

Sez. N.ro	Quota (m)	Asc.In. (m)	Asc.Fin (m)	N (t)	T (t)	M (t*m)
1	0,05	0,00	2,30	-2,64	0,09	0,07
2	0,75	0,00	2,30	-1,64	0,09	0,07
3	0,85	0,00	2,30	-1,95	0,05	0,07
4	1,55	0,00	2,30	-0,94	0,05	0,04
5	1,65	0,00	2,30	-1,13	0,04	0,04
6	2,45	0,00	2,30	0,02	0,04	0,01

SETTI C.A. - MEGA-ELEMENTO: 1 - COMB.CAR.: 32 - GR. QUOTE: 1

Sez. N.ro	Quota (m)	Asc.In. (m)	Asc.Fin (m)	N (t)	T (t)	M (t*m)
1	0,05	0,00	2,30	-2,65	0,06	0,06
2	0,75	0,00	2,30	-1,64	0,06	0,06
3	0,85	0,00	2,30	-1,95	0,03	0,06
4	1,55	0,00	2,30	-0,94	0,03	0,04
5	1,65	0,00	2,30	-1,13	0,03	0,04
6	2,45	0,00	2,30	0,02	0,03	0,01

SETTI C.A. - MEGA-ELEMENTO: 1 - COMB.CAR.: 33 - GR. QUOTE: 1

Sez. N.ro	Quota (m)	Asc.In. (m)	Asc.Fin (m)	N (t)	T (t)	M (t*m)
1	0,05	0,00	2,30	-2,64	0,08	0,07
2	0,75	0,00	2,30	-1,64	0,08	0,07
3	0,85	0,00	2,30	-1,95	0,04	0,07
4	1,55	0,00	2,30	-0,94	0,04	0,04
5	1,65	0,00	2,30	-1,13	0,04	0,04
6	2,45	0,00	2,30	0,02	0,04	0,01

SETTI C.A. - MEGA-ELEMENTO: 1 - COMB.CAR.: 34 - GR. QUOTE: 1

Sez. N.ro	Quota (m)	Asc.In. (m)	Asc.Fin (m)	N (t)	T (t)	M (t*m)
1	0,05	0,00	2,30	-2,85	0,01	0,04
2	0,75	0,00	2,30	-1,84	0,01	0,04
3	0,85	0,00	2,30	-2,04	-0,01	0,04
4	1,55	0,00	2,30	-1,03	-0,01	0,02
5	1,65	0,00	2,30	-1,14	0,00	0,00

SETTI C.A. - MEGA-ELEMENTO: 1 - COMB.CAR.: 34 - GR. QUOTE: 1

Sez. N.ro	Quota (m)	Asc.In. (m)	Asc.Fin (m)	N (t)	T (t)	M (t*m)
6	2,45	0,00	2,30	0,01	0,01	0,00

SETTI C.A. - MEGA-ELEMENTO: 1 - COMB.CAR.: 35 - GR. QUOTE: 1

Sez. N.ro	Quota (m)	Asc.In. (m)	Asc.Fin (m)	N (t)	T (t)	M (t*m)
1	0,05	0,00	2,30	-2,85	0,02	0,05
2	0,75	0,00	2,30	-1,84	0,02	0,05
3	0,85	0,00	2,30	-2,04	0,01	0,05
4	1,55	0,00	2,30	-1,03	0,01	0,03
5	1,65	0,00	2,30	-1,14	0,01	0,03
6	2,45	0,00	2,30	0,01	0,01	0,00

SETTI C.A. - MEGA-ELEMENTO: 1 - COMB.CAR.: 36 - GR. QUOTE: 1

Sez. N.ro	Quota (m)	Asc.In. (m)	Asc.Fin (m)	N (t)	T (t)	M (t*m)
1	0,05	0,00	2,30	-2,85	0,02	0,05
2	0,75	0,00	2,30	-1,84	0,02	0,05
3	0,85	0,00	2,30	-2,04	0,01	0,05
4	1,55	0,00	2,30	-1,03	0,01	0,03
5	1,65	0,00	2,30	-1,14	0,01	0,03
6	2,45	0,00	2,30	0,01	0,01	0,00

SETTI C.A. - MEGA-ELEMENTO: 1 - COMB.CAR.: 37 - GR. QUOTE: 1

Sez. N.ro	Quota (m)	Asc.In. (m)	Asc.Fin (m)	N (t)	T (t)	M (t*m)
1	0,05	0,00	2,30	-2,85	0,03	0,05
2	0,75	0,00	2,30	-1,84	0,03	0,05
3	0,85	0,00	2,30	-2,04	0,02	0,05
4	1,55	0,00	2,30	-1,03	0,02	0,03
5	1,65	0,00	2,30	-1,15	0,02	0,03
6	2,45	0,00	2,30	0,00	0,02	0,00

SETTI C.A. - MEGA-ELEMENTO: 2 - COMB.CAR.: 6 - GR. QUOTE: 1

Sez. N.ro	Quota (m)	Asc.In. (m)	Asc.Fin (m)	N (t)	T (t)	M (t*m)
1	0,05	0,00	0,25	-0,11	0,22	0,14
1	0,05	2,05	2,30	-0,39	-0,11	0,05
2	0,75	0,00	0,25	0,00	0,22	0,14
2	0,75	2,05	2,30	-0,28	-0,11	0,05
3	0,85	0,00	0,25	-0,47	0,38	0,14
3	0,85	2,05	2,30	-0,28	-0,05	0,05
4	1,55	0,00	0,25	-0,36	0,38	0,14
4	1,55	2,05	2,30	-0,17	0,02	0,05
5	1,65	0,00	2,30	-1,12	0,02	-0,27
6	2,45	0,00	2,30	0,03	0,02	-0,25

SETTI C.A. - MEGA-ELEMENTO: 2 - COMB.CAR.: 7 - GR. QUOTE: 1

Sez. N.ro	Quota (m)	Asc.In. (m)	Asc.Fin (m)	N (t)	T (t)	M (t*m)
1	0,05	0,00	0,25	-0,12	0,23	0,13
1	0,05	2,05	2,30	-0,38	-0,10	0,04

SETTI C.A. - MEGA-ELEMENTO: 2 - COMB.CAR.: 7 - GR. QUOTE: 1

Sez. N.ro	Quota (m)	Asc.In. (m)	Asc.Fin (m)	N (t)	T (t)	M (t*m)
2	0,75	0,00	0,25	-0,02	0,23	0,13
2	0,75	2,05	2,30	-0,27	-0,10	-0,04
3	0,85	0,00	0,25	-0,48	0,36	0,13
3	0,85	2,05	2,30	-0,29	-0,05	0,04
4	1,55	0,00	0,25	-0,37	0,36	0,13
4	1,55	2,05	2,30	-0,18	0,00	0,03
5	1,65	0,00	2,30	-1,11	0,01	-0,22
6	2,45	0,00	2,30	0,04	0,01	-0,21

SETTI C.A. - MEGA-ELEMENTO: 2 - COMB.CAR.: 8 - GR. QUOTE: 1

Sez. N.ro	Quota (m)	Asc.In. (m)	Asc.Fin (m)	N (t)	T (t)	M (t*m)
1	0,05	0,00	0,25	-0,11	0,22	0,14
1	0,05	2,05	2,30	-0,39	-0,11	0,05
2	0,75	0,00	0,25	0,00	0,22	0,14
2	0,75	2,05	2,30	-0,28	-0,11	0,05
3	0,85	0,00	0,25	-0,47	0,38	0,14
3	0,85	2,05	2,30	-0,28	-0,05	0,05
4	1,55	0,00	0,25	-0,36	0,38	0,14
4	1,55	2,05	2,30	-0,17	0,02	0,05
5	1,65	0,00	2,30	-1,12	0,02	-0,26
6	2,45	0,00	2,30	0,03	0,02	-0,25

SETTI C.A. - MEGA-ELEMENTO: 2 - COMB.CAR.: 9 - GR. QUOTE: 1

Sez. N.ro	Quota (m)	Asc.In. (m)	Asc.Fin (m)	N (t)	T (t)	M (t*m)
1	0,05	0,00	0,25	-0,13	0,23	0,13
1	0,05	2,05	2,30	-0,38	-0,10	0,04
2	0,75	0,00	0,25	-0,02	0,23	0,13
2	0,75	2,05	2,30	-0,27	-0,10	-0,04
3	0,85	0,00	0,25	-0,48	0,36	0,13
3	0,85	2,05	2,30	-0,29	-0,05	0,04
4	1,55	0,00	0,25	-0,37	0,36	0,13
4	1,55	2,05	2,30	-0,18	0,00	0,03
5	1,65	0,00	2,30	-1,11	0,01	-0,22
6	2,45	0,00	2,30	0,04	0,01	-0,21

SETTI C.A. - MEGA-ELEMENTO: 2 - COMB.CAR.: 10 - GR. QUOTE: 1

Sez. N.ro	Quota (m)	Asc.In. (m)	Asc.Fin (m)	N (t)	T (t)	M (t*m)
1	0,05	0,00	0,25	-0,11	0,19	0,14
1	0,05	2,05	2,30	-0,39	-0,08	0,05
2	0,75	0,00	0,25	0,00	0,19	0,14
2	0,75	2,05	2,30	-0,28	-0,08	0,05
3	0,85	0,00	0,25	-0,46	0,36	0,14
3	0,85	2,05	2,30	-0,28	-0,04	0,05
4	1,55	0,00	0,25	-0,35	0,36	0,14
4	1,55	2,05	2,30	-0,17	0,04	0,05
5	1,65	0,00	2,30	-1,11	0,03	-0,27
6	2,45	0,00	2,30	0,04	0,03	-0,24

SETTI C.A. - MEGA-ELEMENTO: 2 - COMB.CAR.: 11 - GR. QUOTE: 1

Sez. N.ro	Quota (m)	Asc.In. (m)	Asc.Fin (m)	N (t)	T (t)	M (t*m)
1	0,05	0,00	0,25	-0,13	0,20	0,13
1	0,05	2,05	2,30	-0,38	-0,08	0,04
2	0,75	0,00	0,25	-0,02	0,20	0,13
2	0,75	2,05	2,30	-0,27	-0,08	0,04
3	0,85	0,00	0,25	-0,47	0,35	0,13
3	0,85	2,05	2,30	-0,29	-0,04	0,04
4	1,55	0,00	0,25	-0,36	0,35	0,13
4	1,55	2,05	2,30	-0,18	0,02	0,04
5	1,65	0,00	2,30	-1,10	0,02	-0,22
6	2,45	0,00	2,30	0,05	0,02	-0,21

SETTI C.A. - MEGA-ELEMENTO: 2 - COMB.CAR.: 12 - GR. QUOTE: 1

Sez. N.ro	Quota (m)	Asc.In. (m)	Asc.Fin (m)	N (t)	T (t)	M (t*m)
1	0,05	0,00	0,25	-0,11	0,19	0,14
1	0,05	2,05	2,30	-0,39	-0,08	0,05
2	0,75	0,00	0,25	0,00	0,19	0,14
2	0,75	2,05	2,30	-0,29	-0,08	0,05
3	0,85	0,00	0,25	-0,46	0,36	0,14
3	0,85	2,05	2,30	-0,28	-0,04	0,05
4	1,55	0,00	0,25	-0,35	0,36	0,14
4	1,55	2,05	2,30	-0,17	0,04	0,05
5	1,65	0,00	2,30	-1,11	0,03	-0,27
6	2,45	0,00	2,30	0,04	0,03	-0,24

SETTI C.A. - MEGA-ELEMENTO: 2 - COMB.CAR.: 13 - GR. QUOTE: 1

Sez. N.ro	Quota (m)	Asc.In. (m)	Asc.Fin (m)	N (t)	T (t)	M (t*m)
1	0,05	0,00	0,25	-0,13	0,20	0,13
1	0,05	2,05	2,30	-0,38	-0,08	0,04
2	0,75	0,00	0,25	-0,02	0,20	0,13
2	0,75	2,05	2,30	-0,27	-0,08	0,04
3	0,85	0,00	0,25	-0,47	0,35	0,13
3	0,85	2,05	2,30	-0,29	-0,04	0,04
4	1,55	0,00	0,25	-0,36	0,35	0,13
4	1,55	2,05	2,30	-0,18	0,02	0,04
5	1,65	0,00	2,30	-1,10	0,02	-0,22
6	2,45	0,00	2,30	0,05	0,02	-0,21

SETTI C.A. - MEGA-ELEMENTO: 2 - COMB.CAR.: 14 - GR. QUOTE: 1

Sez. N.ro	Quota (m)	Asc.In. (m)	Asc.Fin (m)	N (t)	T (t)	M (t*m)
1	0,05	0,00	0,25	-0,45	0,14	0,06
1	0,05	2,05	2,30	-0,08	-0,24	0,20
2	0,75	0,00	0,25	-0,34	0,14	0,06
2	0,75	2,05	2,30	0,03	-0,24	0,20
3	0,85	0,00	0,25	-0,49	0,07	0,06
3	0,85	2,05	2,30	-0,43	-0,48	0,20
4	1,55	0,00	0,25	-0,38	-0,02	-0,06
4	1,55	2,05	2,30	-0,32	-0,48	-0,20
5	1,65	0,00	2,30	-1,00	-0,25	0,40
6	2,45	0,00	2,30	0,15	-0,25	0,20

SETTI C.A. - MEGA-ELEMENTO: 2 - COMB.CAR.: 15 - GR. QUOTE: 1

Sez. N.ro	Quota (m)	Asc.In. (m)	Asc.Fin (m)	N (t)	T (t)	M (t*m)
1	0,05	0,00	0,25	-0,43	0,13	0,05
1	0,05	2,05	2,30	-0,09	-0,24	0,19
2	0,75	0,00	0,25	-0,32	0,13	0,05
2	0,75	2,05	2,30	0,02	-0,24	0,19
3	0,85	0,00	0,25	-0,48	0,06	0,05
3	0,85	2,05	2,30	-0,42	-0,46	0,19
4	1,55	0,00	0,25	-0,37	-0,01	-0,05
4	1,55	2,05	2,30	-0,31	-0,46	-0,19
5	1,65	0,00	2,30	-1,01	-0,24	0,36
6	2,45	0,00	2,30	0,14	-0,24	0,17

SETTI C.A. - MEGA-ELEMENTO: 2 - COMB.CAR.: 16 - GR. QUOTE: 1

Sez. N.ro	Quota (m)	Asc.In. (m)	Asc.Fin (m)	N (t)	T (t)	M (t*m)
1	0,05	0,00	0,25	-0,45	0,14	0,06
1	0,05	2,05	2,30	-0,08	-0,24	0,20
2	0,75	0,00	0,25	-0,34	0,14	0,06
2	0,75	2,05	2,30	0,03	-0,24	0,20
3	0,85	0,00	0,25	-0,49	0,07	0,06
3	0,85	2,05	2,30	-0,43	-0,48	0,20
4	1,55	0,00	0,25	-0,38	-0,03	-0,06
4	1,55	2,05	2,30	-0,32	-0,48	-0,20
5	1,65	0,00	2,30	-1,00	-0,25	0,41
6	2,45	0,00	2,30	0,15	-0,25	0,21

SETTI C.A. - MEGA-ELEMENTO: 2 - COMB.CAR.: 17 - GR. QUOTE: 1

Sez. N.ro	Quota (m)	Asc.In. (m)	Asc.Fin (m)	N (t)	T (t)	M (t*m)
1	0,05	0,00	0,25	-0,43	0,13	0,05
1	0,05	2,05	2,30	-0,09	-0,24	0,19
2	0,75	0,00	0,25	-0,32	0,13	0,05
2	0,75	2,05	2,30	0,02	-0,24	0,19
3	0,85	0,00	0,25	-0,48	0,07	0,05
3	0,85	2,05	2,30	-0,42	-0,46	0,19
4	1,55	0,00	0,25	-0,37	-0,01	-0,05
4	1,55	2,05	2,30	-0,31	-0,46	-0,19
5	1,65	0,00	2,30	-1,01	-0,24	0,36
6	2,45	0,00	2,30	0,14	-0,24	0,17

SETTI C.A. - MEGA-ELEMENTO: 2 - COMB.CAR.: 18 - GR. QUOTE: 1

Sez. N.ro	Quota (m)	Asc.In. (m)	Asc.Fin (m)	N (t)	T (t)	M (t*m)
1	0,05	0,00	0,25	-0,45	0,12	0,06
1	0,05	2,05	2,30	-0,08	-0,23	0,19
2	0,75	0,00	0,25	-0,34	0,12	0,06
2	0,75	2,05	2,30	0,02	-0,23	0,19
3	0,85	0,00	0,25	-0,48	0,06	0,06
3	0,85	2,05	2,30	-0,43	-0,47	0,19
4	1,55	0,00	0,25	-0,37	-0,04	-0,06
4	1,55	2,05	2,30	-0,32	-0,47	-0,19
5	1,65	0,00	2,30	-0,98	-0,24	0,41
6	2,45	0,00	2,30	0,17	-0,24	0,21

SETTI C.A. - MEGA-ELEMENTO: 2 - COMB.CAR.: 19 - GR. QUOTE: 1

Sez. N.ro	Quota (m)	Asc.In. (m)	Asc.Fin (m)	N (t)	T (t)	M (t*m)
1	0,05	0,00	0,25	-0,43	0,11	0,05
1	0,05	2,05	2,30	-0,10	-0,22	0,18
2	0,75	0,00	0,25	-0,32	0,11	0,05
2	0,75	2,05	2,30	0,01	-0,22	0,18
3	0,85	0,00	0,25	-0,47	0,05	0,05
3	0,85	2,05	2,30	-0,42	-0,45	0,18
4	1,55	0,00	0,25	-0,36	-0,03	-0,05
4	1,55	2,05	2,30	-0,31	-0,45	-0,18
5	1,65	0,00	2,30	-0,99	-0,23	0,36
6	2,45	0,00	2,30	0,16	-0,23	0,18

SETTI C.A. - MEGA-ELEMENTO: 2 - COMB.CAR.: 20 - GR. QUOTE: 1

Sez. N.ro	Quota (m)	Asc.In. (m)	Asc.Fin (m)	N (t)	T (t)	M (t*m)
1	0,05	0,00	0,25	-0,45	0,12	0,06
1	0,05	2,05	2,30	-0,09	-0,23	0,19
2	0,75	0,00	0,25	-0,34	0,12	0,06
2	0,75	2,05	2,30	0,02	-0,23	0,19
3	0,85	0,00	0,25	-0,48	0,06	0,06
3	0,85	2,05	2,30	-0,43	-0,46	0,19
4	1,55	0,00	0,25	-0,37	-0,04	-0,06
4	1,55	2,05	2,30	-0,32	-0,46	-0,19
5	1,65	0,00	2,30	-0,99	-0,24	0,40
6	2,45	0,00	2,30	0,16	-0,24	0,21

SETTI C.A. - MEGA-ELEMENTO: 2 - COMB.CAR.: 21 - GR. QUOTE: 1

Sez. N.ro	Quota (m)	Asc.In. (m)	Asc.Fin (m)	N (t)	T (t)	M (t*m)
1	0,05	0,00	0,25	-0,43	0,11	0,05
1	0,05	2,05	2,30	-0,10	-0,22	0,18
2	0,75	0,00	0,25	-0,32	0,11	0,05
2	0,75	2,05	2,30	0,01	-0,22	0,18
3	0,85	0,00	0,25	-0,47	0,05	0,05
3	0,85	2,05	2,30	-0,42	-0,44	0,18
4	1,55	0,00	0,25	-0,36	-0,03	-0,05
4	1,55	2,05	2,30	-0,31	-0,44	-0,18
5	1,65	0,00	2,30	-0,99	-0,23	0,36
6	2,45	0,00	2,30	0,16	-0,23	0,17

SETTI C.A. - MEGA-ELEMENTO: 2 - COMB.CAR.: 22 - GR. QUOTE: 1

Sez. N.ro	Quota (m)	Asc.In. (m)	Asc.Fin (m)	N (t)	T (t)	M (t*m)
1	0,05	0,00	0,25	-0,22	0,22	0,10
1	0,05	2,05	2,30	-0,28	-0,18	0,08
2	0,75	0,00	0,25	-0,11	0,22	0,10
2	0,75	2,05	2,30	-0,17	-0,18	0,08
3	0,85	0,00	0,25	-0,48	0,26	-0,10
3	0,85	2,05	2,30	-0,33	-0,17	0,08
4	1,55	0,00	0,25	-0,38	0,26	0,08
4	1,55	2,05	2,30	-0,22	-0,17	-0,05
5	1,65	0,00	2,30	-1,09	-0,08	-0,03

SETTI C.A. - MEGA-ELEMENTO: 2 - COMB.CAR.: 22 - GR. QUOTE: 1

Sez. N.ro	Quota (m)	Asc.In. (m)	Asc.Fin (m)	N (t)	T (t)	M (t*m)
6	2,45	0,00	2,30	0,06	-0,08	-0,10

SETTI C.A. - MEGA-ELEMENTO: 2 - COMB.CAR.: 23 - GR. QUOTE: 1

Sez. N.ro	Quota (m)	Asc.In. (m)	Asc.Fin (m)	N (t)	T (t)	M (t*m)
1	0,05	0,00	0,25	-0,23	0,22	0,10
1	0,05	2,05	2,30	-0,27	-0,18	0,08
2	0,75	0,00	0,25	-0,12	0,22	0,10
2	0,75	2,05	2,30	-0,16	-0,18	0,08
3	0,85	0,00	0,25	-0,49	0,25	-0,10
3	0,85	2,05	2,30	-0,33	-0,18	0,08
4	1,55	0,00	0,25	-0,38	0,25	0,08
4	1,55	2,05	2,30	-0,22	-0,18	-0,05
5	1,65	0,00	2,30	-1,09	-0,08	-0,02
6	2,45	0,00	2,30	0,06	-0,08	-0,09

SETTI C.A. - MEGA-ELEMENTO: 2 - COMB.CAR.: 24 - GR. QUOTE: 1

Sez. N.ro	Quota (m)	Asc.In. (m)	Asc.Fin (m)	N (t)	T (t)	M (t*m)
1	0,05	0,00	0,25	-0,23	0,22	0,10
1	0,05	2,05	2,30	-0,27	-0,18	0,08
2	0,75	0,00	0,25	-0,12	0,22	0,10
2	0,75	2,05	2,30	-0,17	-0,18	0,08
3	0,85	0,00	0,25	-0,49	0,25	-0,10
3	0,85	2,05	2,30	-0,33	-0,18	0,08
4	1,55	0,00	0,25	-0,38	0,25	0,08
4	1,55	2,05	2,30	-0,22	-0,18	-0,05
5	1,65	0,00	2,30	-1,09	-0,08	-0,02
6	2,45	0,00	2,30	0,06	-0,08	-0,09

SETTI C.A. - MEGA-ELEMENTO: 2 - COMB.CAR.: 25 - GR. QUOTE: 1

Sez. N.ro	Quota (m)	Asc.In. (m)	Asc.Fin (m)	N (t)	T (t)	M (t*m)
1	0,05	0,00	0,25	-0,23	0,22	0,10
1	0,05	2,05	2,30	-0,27	-0,18	0,08
2	0,75	0,00	0,25	-0,12	0,22	0,10
2	0,75	2,05	2,30	-0,16	-0,18	0,08
3	0,85	0,00	0,25	-0,49	0,25	-0,10
3	0,85	2,05	2,30	-0,34	-0,18	0,08
4	1,55	0,00	0,25	-0,38	0,25	0,07
4	1,55	2,05	2,30	-0,23	-0,18	-0,05
5	1,65	0,00	2,30	-1,08	-0,09	-0,01
6	2,45	0,00	2,30	0,07	-0,09	-0,08

SETTI C.A. - MEGA-ELEMENTO: 2 - COMB.CAR.: 26 - GR. QUOTE: 1

Sez. N.ro	Quota (m)	Asc.In. (m)	Asc.Fin (m)	N (t)	T (t)	M (t*m)
1	0,05	0,00	0,25	-0,23	0,14	0,08
1	0,05	2,05	2,30	-0,29	-0,10	0,05
2	0,75	0,00	0,25	-0,12	0,14	0,08
2	0,75	2,05	2,30	-0,18	-0,10	0,05

SETTI C.A. - MEGA-ELEMENTO: 2 - COMB.CAR.: 26 - GR. QUOTE: 1

Sez. N.ro	Quota (m)	Asc.In. (m)	Asc.Fin (m)	N (t)	T (t)	M (t*m)
3	0,85	0,00	0,25	-0,46	0,20	-0,08
3	0,85	2,05	2,30	-0,34	-0,12	0,05
4	1,55	0,00	0,25	-0,35	0,20	0,06
4	1,55	2,05	2,30	-0,23	-0,12	-0,03
5	1,65	0,00	2,30	-1,05	-0,06	-0,03
6	2,45	0,00	2,30	0,10	-0,06	-0,07

SETTI C.A. - MEGA-ELEMENTO: 2 - COMB.CAR.: 27 - GR. QUOTE: 1

Sez. N.ro	Quota (m)	Asc.In. (m)	Asc.Fin (m)	N (t)	T (t)	M (t*m)
1	0,05	0,00	0,25	-0,24	0,14	0,08
1	0,05	2,05	2,30	-0,29	-0,10	0,05
2	0,75	0,00	0,25	-0,13	0,14	0,08
2	0,75	2,05	2,30	-0,18	-0,10	0,05
3	0,85	0,00	0,25	-0,46	0,20	-0,08
3	0,85	2,05	2,30	-0,34	-0,12	0,05
4	1,55	0,00	0,25	-0,35	0,20	0,06
4	1,55	2,05	2,30	-0,23	-0,12	-0,03
5	1,65	0,00	2,30	-1,05	-0,06	-0,02
6	2,45	0,00	2,30	0,10	-0,06	-0,06

SETTI C.A. - MEGA-ELEMENTO: 2 - COMB.CAR.: 28 - GR. QUOTE: 1

Sez. N.ro	Quota (m)	Asc.In. (m)	Asc.Fin (m)	N (t)	T (t)	M (t*m)
1	0,05	0,00	0,25	-0,23	0,14	0,08
1	0,05	2,05	2,30	-0,29	-0,10	0,05
2	0,75	0,00	0,25	-0,12	0,14	0,08
2	0,75	2,05	2,30	-0,18	-0,10	0,05
3	0,85	0,00	0,25	-0,46	0,20	-0,08
3	0,85	2,05	2,30	-0,33	-0,11	0,05
4	1,55	0,00	0,25	-0,35	0,20	0,06
4	1,55	2,05	2,30	-0,22	-0,11	0,03
5	1,65	0,00	2,30	-1,05	-0,05	-0,04
6	2,45	0,00	2,30	0,10	-0,05	-0,08

SETTI C.A. - MEGA-ELEMENTO: 2 - COMB.CAR.: 29 - GR. QUOTE: 1

Sez. N.ro	Quota (m)	Asc.In. (m)	Asc.Fin (m)	N (t)	T (t)	M (t*m)
1	0,05	0,00	0,25	-0,24	0,14	0,08
1	0,05	2,05	2,30	-0,29	-0,10	0,05
2	0,75	0,00	0,25	-0,13	0,14	0,08
2	0,75	2,05	2,30	-0,18	-0,10	0,05
3	0,85	0,00	0,25	-0,46	0,20	-0,08
3	0,85	2,05	2,30	-0,34	-0,12	0,05
4	1,55	0,00	0,25	-0,35	0,20	0,06
4	1,55	2,05	2,30	-0,23	-0,12	-0,03
5	1,65	0,00	2,30	-1,05	-0,06	-0,03
6	2,45	0,00	2,30	0,10	-0,06	-0,07

SETTI C.A. - MEGA-ELEMENTO: 2 - COMB.CAR.: 30 - GR. QUOTE: 1

Sez.	Quota	Asc.In.	Asc.Fin	N	T	M
------	-------	---------	---------	---	---	---

N.ro	(m)	(m)	(m)	(t)	(t)	(t*m)
1	0,05	0,00	0,25	-0,32	0,19	0,08
1	0,05	2,05	2,30	-0,18	-0,22	0,12
2	0,75	0,00	0,25	-0,22	0,19	0,08
2	0,75	2,05	2,30	-0,07	-0,22	0,12
3	0,85	0,00	0,25	-0,49	0,14	-0,08
3	0,85	2,05	2,30	-0,37	-0,33	0,12
4	1,55	0,00	0,25	-0,38	0,14	0,04
4	1,55	2,05	2,30	-0,26	-0,33	-0,12
5	1,65	0,00	2,30	-1,05	-0,16	0,17
6	2,45	0,00	2,30	0,10	-0,16	0,04

SETTI C.A. - MEGA-ELEMENTO: 2 - COMB.CAR.: 31 - GR. QUOTE: 1

Sez. N.ro	Quota (m)	Asc.In. (m)	Asc.Fin (m)	N (t)	T (t)	M (t*m)
1	0,05	0,00	0,25	-0,32	0,19	0,08
1	0,05	2,05	2,30	-0,19	-0,22	0,12
2	0,75	0,00	0,25	-0,21	0,19	0,08
2	0,75	2,05	2,30	-0,08	-0,22	0,12
3	0,85	0,00	0,25	-0,49	0,14	-0,08
3	0,85	2,05	2,30	-0,37	-0,32	0,12
4	1,55	0,00	0,25	-0,38	0,14	0,04
4	1,55	2,05	2,30	-0,26	-0,32	-0,12
5	1,65	0,00	2,30	-1,06	-0,16	0,16
6	2,45	0,00	2,30	0,09	-0,16	0,03

SETTI C.A. - MEGA-ELEMENTO: 2 - COMB.CAR.: 32 - GR. QUOTE: 1

Sez. N.ro	Quota (m)	Asc.In. (m)	Asc.Fin (m)	N (t)	T (t)	M (t*m)
1	0,05	0,00	0,25	-0,33	0,19	0,08
1	0,05	2,05	2,30	-0,18	-0,22	0,12
2	0,75	0,00	0,25	-0,22	0,19	0,08
2	0,75	2,05	2,30	-0,07	-0,22	0,12
3	0,85	0,00	0,25	-0,49	0,13	-0,08
3	0,85	2,05	2,30	-0,38	-0,33	0,12
4	1,55	0,00	0,25	-0,38	0,13	0,04
4	1,55	2,05	2,30	-0,27	-0,33	-0,12
5	1,65	0,00	2,30	-1,05	-0,17	0,18
6	2,45	0,00	2,30	0,10	-0,17	0,05

SETTI C.A. - MEGA-ELEMENTO: 2 - COMB.CAR.: 33 - GR. QUOTE: 1

Sez. N.ro	Quota (m)	Asc.In. (m)	Asc.Fin (m)	N (t)	T (t)	M (t*m)
1	0,05	0,00	0,25	-0,32	0,19	0,08
1	0,05	2,05	2,30	-0,19	-0,22	0,12
2	0,75	0,00	0,25	-0,21	0,19	0,08
2	0,75	2,05	2,30	-0,08	-0,22	0,12
3	0,85	0,00	0,25	-0,49	0,14	-0,08
3	0,85	2,05	2,30	-0,37	-0,32	0,12
4	1,55	0,00	0,25	-0,38	0,14	0,04
4	1,55	2,05	2,30	-0,26	-0,32	-0,12
5	1,65	0,00	2,30	-1,05	-0,16	0,17
6	2,45	0,00	2,30	0,10	-0,16	0,04

SETTI C.A. - MEGA-ELEMENTO: 2 - COMB.CAR.: 34 - GR. QUOTE: 1

Sez. N.ro	Quota (m)	Asc.In. (m)	Asc.Fin (m)	N (t)	T (t)	M (t*m)
1	0,05	0,00	0,25	-0,34	0,12	0,06
1	0,05	2,05	2,30	-0,20	-0,14	0,10
2	0,75	0,00	0,25	-0,23	0,12	0,06
2	0,75	2,05	2,30	-0,09	-0,14	0,10
3	0,85	0,00	0,25	-0,46	0,08	-0,06
3	0,85	2,05	2,30	-0,38	-0,27	0,10
4	1,55	0,00	0,25	-0,35	0,08	0,03
4	1,55	2,05	2,30	-0,27	-0,27	-0,10
5	1,65	0,00	2,30	-1,01	-0,14	0,17
6	2,45	0,00	2,30	0,14	-0,14	0,06

SETTI C.A. - MEGA-ELEMENTO: 2 - COMB.CAR.: 35 - GR. QUOTE: 1

Sez. N.ro	Quota (m)	Asc.In. (m)	Asc.Fin (m)	N (t)	T (t)	M (t*m)
1	0,05	0,00	0,25	-0,33	0,11	0,06
1	0,05	2,05	2,30	-0,20	-0,14	0,10
2	0,75	0,00	0,25	-0,22	0,11	0,06
2	0,75	2,05	2,30	-0,09	-0,14	0,10
3	0,85	0,00	0,25	-0,46	0,09	-0,06
3	0,85	2,05	2,30	-0,38	-0,26	0,10
4	1,55	0,00	0,25	-0,35	0,09	0,03
4	1,55	2,05	2,30	-0,27	-0,26	-0,10
5	1,65	0,00	2,30	-1,02	-0,14	0,16
6	2,45	0,00	2,30	0,13	-0,14	0,05

SETTI C.A. - MEGA-ELEMENTO: 2 - COMB.CAR.: 36 - GR. QUOTE: 1

Sez. N.ro	Quota (m)	Asc.In. (m)	Asc.Fin (m)	N (t)	T (t)	M (t*m)
1	0,05	0,00	0,25	-0,33	0,12	0,06
1	0,05	2,05	2,30	-0,20	-0,14	0,10
2	0,75	0,00	0,25	-0,22	0,12	0,06
2	0,75	2,05	2,30	-0,09	-0,14	0,10
3	0,85	0,00	0,25	-0,46	0,08	-0,06
3	0,85	2,05	2,30	-0,38	-0,26	0,10
4	1,55	0,00	0,25	-0,35	0,08	0,03
4	1,55	2,05	2,30	-0,27	-0,26	-0,10
5	1,65	0,00	2,30	-1,02	-0,14	0,16
6	2,45	0,00	2,30	0,13	-0,14	0,05

SETTI C.A. - MEGA-ELEMENTO: 2 - COMB.CAR.: 37 - GR. QUOTE: 1

Sez. N.ro	Quota (m)	Asc.In. (m)	Asc.Fin (m)	N (t)	T (t)	M (t*m)
1	0,05	0,00	0,25	-0,33	0,11	0,06
1	0,05	2,05	2,30	-0,20	-0,14	0,10
2	0,75	0,00	0,25	-0,22	0,11	0,06
2	0,75	2,05	2,30	-0,09	-0,14	0,10
3	0,85	0,00	0,25	-0,46	0,09	-0,06
3	0,85	2,05	2,30	-0,37	-0,26	0,10
4	1,55	0,00	0,25	-0,35	0,09	0,03
4	1,55	2,05	2,30	-0,27	-0,26	-0,10
5	1,65	0,00	2,30	-1,02	-0,13	0,15
6	2,45	0,00	2,30	0,13	-0,13	0,04

SETTI C.A. - MEGA-ELEMENTO: 3 - COMB.CAR.: 6 - GR. QUOTE: 1

Sez. N.ro	Quota (m)	Asc.In. (m)	Asc.Fin (m)	N (t)	T (t)	M (t*m)
1	0,05	0,00	0,25	-0,18	0,33	-0,16
1	0,05	2,05	2,30	-0,29	-0,34	0,16
2	0,75	0,00	0,25	-0,07	0,33	0,13
2	0,75	2,05	2,30	-0,18	-0,34	0,13
3	0,85	0,00	0,25	-0,37	0,29	0,13
3	0,85	2,05	2,30	-0,35	-0,21	0,13
4	1,55	0,00	0,25	-0,26	0,29	0,11
4	1,55	2,05	2,30	-0,24	-0,21	0,07
5	1,65	0,00	2,30	-1,09	0,12	-0,20
6	2,45	0,00	2,30	0,06	0,12	-0,10

SETTI C.A. - MEGA-ELEMENTO: 3 - COMB.CAR.: 7 - GR. QUOTE: 1

Sez. N.ro	Quota (m)	Asc.In. (m)	Asc.Fin (m)	N (t)	T (t)	M (t*m)
1	0,05	0,00	0,25	-0,19	0,31	-0,16
1	0,05	2,05	2,30	-0,27	-0,36	0,16
2	0,75	0,00	0,25	-0,08	0,31	0,13
2	0,75	2,05	2,30	-0,17	-0,36	0,13
3	0,85	0,00	0,25	-0,37	0,26	0,13
3	0,85	2,05	2,30	-0,35	-0,23	0,13
4	1,55	0,00	0,25	-0,26	0,26	0,10
4	1,55	2,05	2,30	-0,24	-0,23	0,07
5	1,65	0,00	2,30	-1,09	0,11	-0,20
6	2,45	0,00	2,30	0,06	0,11	-0,11

SETTI C.A. - MEGA-ELEMENTO: 3 - COMB.CAR.: 8 - GR. QUOTE: 1

Sez. N.ro	Quota (m)	Asc.In. (m)	Asc.Fin (m)	N (t)	T (t)	M (t*m)
1	0,05	0,00	0,25	-0,18	0,33	-0,16
1	0,05	2,05	2,30	-0,29	-0,34	0,16
2	0,75	0,00	0,25	-0,07	0,33	0,13
2	0,75	2,05	2,30	-0,18	-0,34	0,13
3	0,85	0,00	0,25	-0,37	0,29	0,13
3	0,85	2,05	2,30	-0,35	-0,21	0,13
4	1,55	0,00	0,25	-0,26	0,29	0,11
4	1,55	2,05	2,30	-0,24	-0,21	0,07
5	1,65	0,00	2,30	-1,09	0,12	-0,20
6	2,45	0,00	2,30	0,06	0,12	-0,10

SETTI C.A. - MEGA-ELEMENTO: 3 - COMB.CAR.: 9 - GR. QUOTE: 1

Sez. N.ro	Quota (m)	Asc.In. (m)	Asc.Fin (m)	N (t)	T (t)	M (t*m)
1	0,05	0,00	0,25	-0,19	0,31	-0,15
1	0,05	2,05	2,30	-0,27	-0,36	0,16
2	0,75	0,00	0,25	-0,08	0,31	0,13
2	0,75	2,05	2,30	-0,16	-0,36	0,13
3	0,85	0,00	0,25	-0,37	0,26	0,13
3	0,85	2,05	2,30	-0,35	-0,24	0,13
4	1,55	0,00	0,25	-0,26	0,26	0,10
4	1,55	2,05	2,30	-0,24	-0,24	0,07
5	1,65	0,00	2,30	-1,09	0,11	-0,20
6	2,45	0,00	2,30	0,06	0,11	-0,11

SETTI C.A. - MEGA-ELEMENTO: 3 - COMB.CAR.: 10 - GR. QUOTE: 1

Sez. N.ro	Quota (m)	Asc.In. (m)	Asc.Fin (m)	N (t)	T (t)	M (t*m)
1	0,05	0,00	0,25	-0,17	0,34	-0,16
1	0,05	2,05	2,30	-0,27	-0,35	0,16
2	0,75	0,00	0,25	-0,06	0,34	0,13
2	0,75	2,05	2,30	-0,17	-0,35	0,13
3	0,85	0,00	0,25	-0,36	0,30	0,13
3	0,85	2,05	2,30	-0,34	-0,23	0,13
4	1,55	0,00	0,25	-0,26	0,30	0,11
4	1,55	2,05	2,30	-0,23	-0,23	0,07
5	1,65	0,00	2,30	-1,11	0,12	-0,20
6	2,45	0,00	2,30	0,04	0,12	-0,10

SETTI C.A. - MEGA-ELEMENTO: 3 - COMB.CAR.: 11 - GR. QUOTE: 1

Sez. N.ro	Quota (m)	Asc.In. (m)	Asc.Fin (m)	N (t)	T (t)	M (t*m)
1	0,05	0,00	0,25	-0,18	0,32	-0,16
1	0,05	2,05	2,30	-0,26	-0,37	0,16
2	0,75	0,00	0,25	-0,07	0,32	0,13
2	0,75	2,05	2,30	-0,15	-0,37	0,13
3	0,85	0,00	0,25	-0,36	0,28	0,13
3	0,85	2,05	2,30	-0,34	-0,25	0,13
4	1,55	0,00	0,25	-0,25	0,28	0,10
4	1,55	2,05	2,30	-0,23	-0,25	-0,07
5	1,65	0,00	2,30	-1,11	0,11	-0,20
6	2,45	0,00	2,30	0,04	0,11	-0,11

SETTI C.A. - MEGA-ELEMENTO: 3 - COMB.CAR.: 12 - GR. QUOTE: 1

Sez. N.ro	Quota (m)	Asc.In. (m)	Asc.Fin (m)	N (t)	T (t)	M (t*m)
1	0,05	0,00	0,25	-0,17	0,34	-0,16
1	0,05	2,05	2,30	-0,28	-0,35	0,16
2	0,75	0,00	0,25	-0,06	0,34	0,13
2	0,75	2,05	2,30	-0,17	-0,35	0,13
3	0,85	0,00	0,25	-0,36	0,30	0,13
3	0,85	2,05	2,30	-0,34	-0,23	0,13
4	1,55	0,00	0,25	-0,26	0,30	0,11
4	1,55	2,05	2,30	-0,23	-0,23	0,07
5	1,65	0,00	2,30	-1,11	0,12	-0,20
6	2,45	0,00	2,30	0,04	0,12	-0,10

SETTI C.A. - MEGA-ELEMENTO: 3 - COMB.CAR.: 13 - GR. QUOTE: 1

Sez. N.ro	Quota (m)	Asc.In. (m)	Asc.Fin (m)	N (t)	T (t)	M (t*m)
1	0,05	0,00	0,25	-0,18	0,32	-0,16
1	0,05	2,05	2,30	-0,26	-0,37	0,16
2	0,75	0,00	0,25	-0,07	0,32	0,13
2	0,75	2,05	2,30	-0,15	-0,37	0,13
3	0,85	0,00	0,25	-0,36	0,28	0,13
3	0,85	2,05	2,30	-0,34	-0,25	0,13
4	1,55	0,00	0,25	-0,25	0,28	0,10
4	1,55	2,05	2,30	-0,23	-0,25	0,07
5	1,65	0,00	2,30	-1,11	0,11	-0,20

SETTI C.A. - MEGA-ELEMENTO: 3 - COMB.CAR.: 13 - GR. QUOTE: 1

Sez. N.ro	Quota (m)	Asc.In. (m)	Asc.Fin (m)	N (t)	T (t)	M (t*m)
6	2,45	0,00	2,30	0,04	0,11	-0,11

SETTI C.A. - MEGA-ELEMENTO: 3 - COMB.CAR.: 14 - GR. QUOTE: 1

Sez. N.ro	Quota (m)	Asc.In. (m)	Asc.Fin (m)	N (t)	T (t)	M (t*m)
1	0,05	0,00	0,25	-0,30	0,32	-0,15
1	0,05	2,05	2,30	-0,17	-0,35	0,17
2	0,75	0,00	0,25	-0,19	0,32	0,12
2	0,75	2,05	2,30	-0,06	-0,35	0,14
3	0,85	0,00	0,25	-0,34	0,19	0,12
3	0,85	2,05	2,30	-0,37	-0,31	0,14
4	1,55	0,00	0,25	-0,23	0,19	0,07
4	1,55	2,05	2,30	-0,26	-0,31	-0,12
5	1,65	0,00	2,30	-1,09	-0,14	0,21
6	2,45	0,00	2,30	0,06	-0,14	0,10

SETTI C.A. - MEGA-ELEMENTO: 3 - COMB.CAR.: 15 - GR. QUOTE: 1

Sez. N.ro	Quota (m)	Asc.In. (m)	Asc.Fin (m)	N (t)	T (t)	M (t*m)
1	0,05	0,00	0,25	-0,28	0,34	-0,16
1	0,05	2,05	2,30	-0,18	-0,33	0,16
2	0,75	0,00	0,25	-0,17	0,34	0,13
2	0,75	2,05	2,30	-0,08	-0,33	0,13
3	0,85	0,00	0,25	-0,34	0,22	0,13
3	0,85	2,05	2,30	-0,37	-0,28	0,13
4	1,55	0,00	0,25	-0,23	0,22	0,07
4	1,55	2,05	2,30	-0,26	-0,28	-0,11
5	1,65	0,00	2,30	-1,09	-0,13	0,21
6	2,45	0,00	2,30	0,06	-0,13	0,11

SETTI C.A. - MEGA-ELEMENTO: 3 - COMB.CAR.: 16 - GR. QUOTE: 1

Sez. N.ro	Quota (m)	Asc.In. (m)	Asc.Fin (m)	N (t)	T (t)	M (t*m)
1	0,05	0,00	0,25	-0,30	0,32	-0,15
1	0,05	2,05	2,30	-0,17	-0,35	0,17
2	0,75	0,00	0,25	-0,19	0,32	0,12
2	0,75	2,05	2,30	-0,06	-0,35	0,14
3	0,85	0,00	0,25	-0,34	0,19	0,12
3	0,85	2,05	2,30	-0,37	-0,31	0,14
4	1,55	0,00	0,25	-0,23	0,19	0,07
4	1,55	2,05	2,30	-0,26	-0,31	-0,12
5	1,65	0,00	2,30	-1,09	-0,14	0,21
6	2,45	0,00	2,30	0,06	-0,14	0,10

SETTI C.A. - MEGA-ELEMENTO: 3 - COMB.CAR.: 17 - GR. QUOTE: 1

Sez. N.ro	Quota (m)	Asc.In. (m)	Asc.Fin (m)	N (t)	T (t)	M (t*m)
1	0,05	0,00	0,25	-0,28	0,34	-0,16
1	0,05	2,05	2,30	-0,18	-0,33	0,16
2	0,75	0,00	0,25	-0,17	0,34	0,13
2	0,75	2,05	2,30	-0,07	-0,33	0,13

SETTI C.A. - MEGA-ELEMENTO: 3 - COMB.CAR.: 17 - GR. QUOTE: 1

Sez. N.ro	Quota (m)	Asc.In. (m)	Asc.Fin (m)	N (t)	T (t)	M (t*m)
3	0,85	0,00	0,25	-0,34	0,21	0,13
3	0,85	2,05	2,30	-0,37	-0,28	0,13
4	1,55	0,00	0,25	-0,23	0,21	0,07
4	1,55	2,05	2,30	-0,26	-0,28	-0,11
5	1,65	0,00	2,30	-1,09	-0,13	0,21
6	2,45	0,00	2,30	0,06	-0,13	0,11

SETTI C.A. - MEGA-ELEMENTO: 3 - COMB.CAR.: 18 - GR. QUOTE: 1

Sez. N.ro	Quota (m)	Asc.In. (m)	Asc.Fin (m)	N (t)	T (t)	M (t*m)
1	0,05	0,00	0,25	-0,29	0,33	-0,15
1	0,05	2,05	2,30	-0,16	-0,36	0,17
2	0,75	0,00	0,25	-0,18	0,33	0,12
2	0,75	2,05	2,30	-0,05	-0,36	0,14
3	0,85	0,00	0,25	-0,34	0,20	0,12
3	0,85	2,05	2,30	-0,37	-0,33	0,14
4	1,55	0,00	0,25	-0,23	0,20	0,07
4	1,55	2,05	2,30	-0,26	-0,33	-0,12
5	1,65	0,00	2,30	-1,11	-0,14	0,21
6	2,45	0,00	2,30	0,04	-0,14	0,10

SETTI C.A. - MEGA-ELEMENTO: 3 - COMB.CAR.: 19 - GR. QUOTE: 1

Sez. N.ro	Quota (m)	Asc.In. (m)	Asc.Fin (m)	N (t)	T (t)	M (t*m)
1	0,05	0,00	0,25	-0,27	0,35	-0,16
1	0,05	2,05	2,30	-0,17	-0,34	0,16
2	0,75	0,00	0,25	-0,16	0,35	0,13
2	0,75	2,05	2,30	-0,06	-0,34	0,13
3	0,85	0,00	0,25	-0,34	0,23	0,13
3	0,85	2,05	2,30	-0,37	-0,30	0,13
4	1,55	0,00	0,25	-0,23	0,23	0,07
4	1,55	2,05	2,30	-0,26	-0,30	-0,11
5	1,65	0,00	2,30	-1,11	-0,13	0,21
6	2,45	0,00	2,30	0,04	-0,13	0,11

SETTI C.A. - MEGA-ELEMENTO: 3 - COMB.CAR.: 20 - GR. QUOTE: 1

Sez. N.ro	Quota (m)	Asc.In. (m)	Asc.Fin (m)	N (t)	T (t)	M (t*m)
1	0,05	0,00	0,25	-0,29	0,33	-0,15
1	0,05	2,05	2,30	-0,16	-0,36	0,17
2	0,75	0,00	0,25	-0,18	0,33	0,12
2	0,75	2,05	2,30	-0,05	-0,36	0,14
3	0,85	0,00	0,25	-0,34	0,20	0,12
3	0,85	2,05	2,30	-0,37	-0,32	0,14
4	1,55	0,00	0,25	-0,23	0,20	0,07
4	1,55	2,05	2,30	-0,26	-0,32	-0,12
5	1,65	0,00	2,30	-1,11	-0,14	0,21
6	2,45	0,00	2,30	0,04	-0,14	0,10

SETTI C.A. - MEGA-ELEMENTO: 3 - COMB.CAR.: 21 - GR. QUOTE: 1

Sez.	Quota	Asc.In.	Asc.Fin	N	T	M
------	-------	---------	---------	---	---	---

N.ro	(m)	(m)	(m)	(t)	(t)	(t*m)
1	0,05	0,00	0,25	-0,27	0,35	-0,16
1	0,05	2,05	2,30	-0,17	-0,34	0,16
2	0,75	0,00	0,25	-0,16	0,35	0,13
2	0,75	2,05	2,30	-0,06	-0,34	0,13
3	0,85	0,00	0,25	-0,34	0,23	0,13
3	0,85	2,05	2,30	-0,37	-0,30	0,13
4	1,55	0,00	0,25	-0,23	0,23	0,07
4	1,55	2,05	2,30	-0,26	-0,30	-0,11
5	1,65	0,00	2,30	-1,11	-0,13	0,21
6	2,45	0,00	2,30	0,04	-0,13	0,11

SETTI C.A. - MEGA-ELEMENTO: 3 - COMB.CAR.: 22 - GR. QUOTE: 1

Sez. N.ro	Quota (m)	Asc.In. (m)	Asc.Fin (m)	N (t)	T (t)	M (t*m)
1	0,05	0,00	0,25	-0,23	0,32	-0,16
1	0,05	2,05	2,30	-0,26	-0,33	0,16
2	0,75	0,00	0,25	-0,12	0,32	0,13
2	0,75	2,05	2,30	-0,15	-0,33	0,13
3	0,85	0,00	0,25	-0,36	0,24	0,13
3	0,85	2,05	2,30	-0,36	-0,22	0,13
4	1,55	0,00	0,25	-0,25	0,24	0,08
4	1,55	2,05	2,30	-0,25	-0,22	-0,07
5	1,65	0,00	2,30	-1,08	0,03	-0,05
6	2,45	0,00	2,30	0,07	0,03	-0,03

SETTI C.A. - MEGA-ELEMENTO: 3 - COMB.CAR.: 23 - GR. QUOTE: 1

Sez. N.ro	Quota (m)	Asc.In. (m)	Asc.Fin (m)	N (t)	T (t)	M (t*m)
1	0,05	0,00	0,25	-0,24	0,31	-0,16
1	0,05	2,05	2,30	-0,26	-0,33	0,16
2	0,75	0,00	0,25	-0,13	0,31	0,13
2	0,75	2,05	2,30	-0,15	-0,33	0,13
3	0,85	0,00	0,25	-0,36	0,23	0,13
3	0,85	2,05	2,30	-0,36	-0,23	0,13
4	1,55	0,00	0,25	-0,25	0,23	0,08
4	1,55	2,05	2,30	-0,25	-0,23	-0,07
5	1,65	0,00	2,30	-1,08	0,03	-0,05
6	2,45	0,00	2,30	0,07	0,03	-0,03

SETTI C.A. - MEGA-ELEMENTO: 3 - COMB.CAR.: 24 - GR. QUOTE: 1

Sez. N.ro	Quota (m)	Asc.In. (m)	Asc.Fin (m)	N (t)	T (t)	M (t*m)
1	0,05	0,00	0,25	-0,24	0,31	-0,16
1	0,05	2,05	2,30	-0,26	-0,33	0,16
2	0,75	0,00	0,25	-0,13	0,31	0,13
2	0,75	2,05	2,30	-0,15	-0,33	0,13
3	0,85	0,00	0,25	-0,36	0,23	0,13
3	0,85	2,05	2,30	-0,36	-0,23	0,13
4	1,55	0,00	0,25	-0,25	0,23	0,08
4	1,55	2,05	2,30	-0,25	-0,23	-0,07
5	1,65	0,00	2,30	-1,08	0,03	-0,05
6	2,45	0,00	2,30	0,07	0,03	-0,03

SETTI C.A. - MEGA-ELEMENTO: 3 - COMB.CAR.: 25 - GR. QUOTE: 1

Sez. N.ro	Quota (m)	Asc.In. (m)	Asc.Fin (m)	N (t)	T (t)	M (t*m)
1	0,05	0,00	0,25	-0,24	0,31	-0,15
1	0,05	2,05	2,30	-0,25	-0,34	0,16
2	0,75	0,00	0,25	-0,13	0,31	0,13
2	0,75	2,05	2,30	-0,15	-0,34	0,13
3	0,85	0,00	0,25	-0,36	0,23	0,13
3	0,85	2,05	2,30	-0,36	-0,24	0,13
4	1,55	0,00	0,25	-0,25	0,23	0,08
4	1,55	2,05	2,30	-0,25	-0,24	-0,08
5	1,65	0,00	2,30	-1,08	0,03	-0,05
6	2,45	0,00	2,30	0,07	0,03	-0,03

SETTI C.A. - MEGA-ELEMENTO: 3 - COMB.CAR.: 26 - GR. QUOTE: 1

Sez. N.ro	Quota (m)	Asc.In. (m)	Asc.Fin (m)	N (t)	T (t)	M (t*m)
1	0,05	0,00	0,25	-0,20	0,35	-0,16
1	0,05	2,05	2,30	-0,22	-0,37	0,16
2	0,75	0,00	0,25	-0,09	0,35	0,13
2	0,75	2,05	2,30	-0,11	-0,37	0,13
3	0,85	0,00	0,25	-0,35	0,28	0,13
3	0,85	2,05	2,30	-0,35	-0,28	0,13
4	1,55	0,00	0,25	-0,24	0,28	0,10
4	1,55	2,05	2,30	-0,24	-0,28	-0,09
5	1,65	0,00	2,30	-1,13	0,03	-0,06
6	2,45	0,00	2,30	0,02	0,03	-0,03

SETTI C.A. - MEGA-ELEMENTO: 3 - COMB.CAR.: 27 - GR. QUOTE: 1

Sez. N.ro	Quota (m)	Asc.In. (m)	Asc.Fin (m)	N (t)	T (t)	M (t*m)
1	0,05	0,00	0,25	-0,20	0,34	-0,16
1	0,05	2,05	2,30	-0,22	-0,37	0,16
2	0,75	0,00	0,25	-0,09	0,34	0,13
2	0,75	2,05	2,30	-0,11	-0,37	0,13
3	0,85	0,00	0,25	-0,35	0,27	0,13
3	0,85	2,05	2,30	-0,35	-0,29	0,13
4	1,55	0,00	0,25	-0,24	0,27	0,09
4	1,55	2,05	2,30	-0,24	-0,29	-0,09
5	1,65	0,00	2,30	-1,13	0,03	-0,06
6	2,45	0,00	2,30	0,02	0,03	-0,04

SETTI C.A. - MEGA-ELEMENTO: 3 - COMB.CAR.: 28 - GR. QUOTE: 1

Sez. N.ro	Quota (m)	Asc.In. (m)	Asc.Fin (m)	N (t)	T (t)	M (t*m)
1	0,05	0,00	0,25	-0,20	0,35	-0,16
1	0,05	2,05	2,30	-0,22	-0,36	0,16
2	0,75	0,00	0,25	-0,09	0,35	0,13
2	0,75	2,05	2,30	-0,11	-0,36	0,13
3	0,85	0,00	0,25	-0,35	0,29	0,13
3	0,85	2,05	2,30	-0,35	-0,28	0,13
4	1,55	0,00	0,25	-0,24	0,29	0,10
4	1,55	2,05	2,30	-0,24	-0,28	-0,09
5	1,65	0,00	2,30	-1,13	0,03	-0,06
6	2,45	0,00	2,30	0,02	0,03	-0,03

SETTI C.A. - MEGA-ELEMENTO: 3 - COMB.CAR.: 29 - GR. QUOTE: 1

Sez. N.ro	Quota (m)	Asc.In. (m)	Asc.Fin (m)	N (t)	T (t)	M (t*m)
1	0,05	0,00	0,25	-0,20	0,34	-0,16
1	0,05	2,05	2,30	-0,22	-0,37	0,16
2	0,75	0,00	0,25	-0,09	0,34	0,13
2	0,75	2,05	2,30	-0,11	-0,37	0,13
3	0,85	0,00	0,25	-0,35	0,28	0,13
3	0,85	2,05	2,30	-0,35	-0,28	0,13
4	1,55	0,00	0,25	-0,24	0,28	0,10
4	1,55	2,05	2,30	-0,24	-0,28	-0,09
5	1,65	0,00	2,30	-1,13	0,03	-0,06
6	2,45	0,00	2,30	0,02	0,03	-0,03

SETTI C.A. - MEGA-ELEMENTO: 3 - COMB.CAR.: 30 - GR. QUOTE: 1

Sez. N.ro	Quota (m)	Asc.In. (m)	Asc.Fin (m)	N (t)	T (t)	M (t*m)
1	0,05	0,00	0,25	-0,27	0,31	-0,15
1	0,05	2,05	2,30	-0,23	-0,33	0,16
2	0,75	0,00	0,25	-0,16	0,31	0,13
2	0,75	2,05	2,30	-0,12	-0,33	0,13
3	0,85	0,00	0,25	-0,36	0,21	0,13
3	0,85	2,05	2,30	-0,37	-0,25	0,13
4	1,55	0,00	0,25	-0,25	0,21	0,07
4	1,55	2,05	2,30	-0,26	-0,25	-0,09
5	1,65	0,00	2,30	-1,08	-0,05	0,07
6	2,45	0,00	2,30	0,07	-0,05	0,03

SETTI C.A. - MEGA-ELEMENTO: 3 - COMB.CAR.: 31 - GR. QUOTE: 1

Sez. N.ro	Quota (m)	Asc.In. (m)	Asc.Fin (m)	N (t)	T (t)	M (t*m)
1	0,05	0,00	0,25	-0,26	0,32	-0,16
1	0,05	2,05	2,30	-0,23	-0,32	0,16
2	0,75	0,00	0,25	-0,15	0,32	0,13
2	0,75	2,05	2,30	-0,12	-0,32	0,13
3	0,85	0,00	0,25	-0,36	0,22	0,13
3	0,85	2,05	2,30	-0,37	-0,25	0,13
4	1,55	0,00	0,25	-0,25	0,22	0,07
4	1,55	2,05	2,30	-0,26	-0,25	-0,09
5	1,65	0,00	2,30	-1,08	-0,04	0,07
6	2,45	0,00	2,30	0,07	-0,04	0,04

SETTI C.A. - MEGA-ELEMENTO: 3 - COMB.CAR.: 32 - GR. QUOTE: 1

Sez. N.ro	Quota (m)	Asc.In. (m)	Asc.Fin (m)	N (t)	T (t)	M (t*m)
1	0,05	0,00	0,25	-0,27	0,31	-0,15
1	0,05	2,05	2,30	-0,22	-0,33	0,16
2	0,75	0,00	0,25	-0,16	0,31	0,13
2	0,75	2,05	2,30	-0,11	-0,33	0,13
3	0,85	0,00	0,25	-0,36	0,20	0,13
3	0,85	2,05	2,30	-0,37	-0,26	0,13
4	1,55	0,00	0,25	-0,25	0,20	0,07
4	1,55	2,05	2,30	-0,26	-0,26	-0,09
5	1,65	0,00	2,30	-1,08	-0,05	0,07
6	2,45	0,00	2,30	0,07	-0,05	0,03

SETTI C.A. - MEGA-ELEMENTO: 3 - COMB.CAR.: 33 - GR. QUOTE: 1

Sez. N.ro	Quota (m)	Asc.In. (m)	Asc.Fin (m)	N (t)	T (t)	M (t*m)
1	0,05	0,00	0,25	-0,27	0,32	-0,16
1	0,05	2,05	2,30	-0,23	-0,33	0,16
2	0,75	0,00	0,25	-0,16	0,32	0,13
2	0,75	2,05	2,30	-0,12	-0,33	0,13
3	0,85	0,00	0,25	-0,36	0,21	0,13
3	0,85	2,05	2,30	-0,37	-0,25	0,13
4	1,55	0,00	0,25	-0,25	0,21	0,07
4	1,55	2,05	2,30	-0,26	-0,25	-0,09
5	1,65	0,00	2,30	-1,08	-0,04	0,07
6	2,45	0,00	2,30	0,07	-0,04	0,03

SETTI C.A. - MEGA-ELEMENTO: 3 - COMB.CAR.: 34 - GR. QUOTE: 1

Sez. N.ro	Quota (m)	Asc.In. (m)	Asc.Fin (m)	N (t)	T (t)	M (t*m)
1	0,05	0,00	0,25	-0,23	0,34	-0,16
1	0,05	2,05	2,30	-0,19	-0,37	0,17
2	0,75	0,00	0,25	-0,13	0,34	0,13
2	0,75	2,05	2,30	-0,08	-0,37	0,14
3	0,85	0,00	0,25	-0,34	0,25	0,13
3	0,85	2,05	2,30	-0,35	-0,31	0,14
4	1,55	0,00	0,25	-0,24	0,25	0,08
4	1,55	2,05	2,30	-0,25	-0,31	-0,11
5	1,65	0,00	2,30	-1,13	-0,05	0,07
6	2,45	0,00	2,30	0,02	-0,05	0,03

SETTI C.A. - MEGA-ELEMENTO: 3 - COMB.CAR.: 35 - GR. QUOTE: 1

Sez. N.ro	Quota (m)	Asc.In. (m)	Asc.Fin (m)	N (t)	T (t)	M (t*m)
1	0,05	0,00	0,25	-0,23	0,35	-0,16
1	0,05	2,05	2,30	-0,19	-0,36	0,16
2	0,75	0,00	0,25	-0,12	0,35	0,13
2	0,75	2,05	2,30	-0,08	-0,36	0,13
3	0,85	0,00	0,25	-0,35	0,26	0,13
3	0,85	2,05	2,30	-0,35	-0,30	0,13
4	1,55	0,00	0,25	-0,24	0,26	0,08
4	1,55	2,05	2,30	-0,24	-0,30	-0,10
5	1,65	0,00	2,30	-1,13	-0,04	0,07
6	2,45	0,00	2,30	0,02	-0,04	0,03

SETTI C.A. - MEGA-ELEMENTO: 3 - COMB.CAR.: 36 - GR. QUOTE: 1

Sez. N.ro	Quota (m)	Asc.In. (m)	Asc.Fin (m)	N (t)	T (t)	M (t*m)
1	0,05	0,00	0,25	-0,23	0,35	-0,16
1	0,05	2,05	2,30	-0,19	-0,37	0,16
2	0,75	0,00	0,25	-0,12	0,35	0,13
2	0,75	2,05	2,30	-0,08	-0,37	0,13
3	0,85	0,00	0,25	-0,35	0,26	0,13
3	0,85	2,05	2,30	-0,35	-0,31	0,13
4	1,55	0,00	0,25	-0,24	0,26	0,08
4	1,55	2,05	2,30	-0,24	-0,31	-0,10
5	1,65	0,00	2,30	-1,13	-0,04	0,07

SETTI C.A. - MEGA-ELEMENTO: 3 - COMB.CAR.: 36 - GR. QUOTE: 1

Sez. N.ro	Quota (m)	Asc.In. (m)	Asc.Fin (m)	N (t)	T (t)	M (t*m)
6	2,45	0,00	2,30	0,02	-0,04	0,03

SETTI C.A. - MEGA-ELEMENTO: 3 - COMB.CAR.: 37 - GR. QUOTE: 1

Sez. N.ro	Quota (m)	Asc.In. (m)	Asc.Fin (m)	N (t)	T (t)	M (t*m)
1	0,05	0,00	0,25	-0,23	0,35	-0,16
1	0,05	2,05	2,30	-0,19	-0,36	0,16
2	0,75	0,00	0,25	-0,12	0,35	0,13
2	0,75	2,05	2,30	-0,08	-0,36	0,13
3	0,85	0,00	0,25	-0,35	0,27	0,13
3	0,85	2,05	2,30	-0,35	-0,30	0,13
4	1,55	0,00	0,25	-0,24	0,27	0,08
4	1,55	2,05	2,30	-0,24	-0,30	-0,10
5	1,65	0,00	2,30	-1,13	-0,04	0,07
6	2,45	0,00	2,30	0,02	-0,04	0,03

SETTI C.A. - MEGA-ELEMENTO: 4 - COMB.CAR.: 6 - GR. QUOTE: 1

Sez. N.ro	Quota (m)	Asc.In. (m)	Asc.Fin (m)	N (t)	T (t)	M (t*m)
1	0,05	0,00	2,30	-2,87	1,30	-0,62
2	0,75	0,00	2,30	-1,87	1,30	0,62
3	0,85	0,00	2,30	-2,12	1,36	0,62
4	1,55	0,00	2,30	-1,11	1,36	0,62
5	1,65	0,00	2,30	-1,21	0,68	0,62
6	2,45	0,00	2,30	-0,06	0,68	0,04

SETTI C.A. - MEGA-ELEMENTO: 4 - COMB.CAR.: 7 - GR. QUOTE: 1

Sez. N.ro	Quota (m)	Asc.In. (m)	Asc.Fin (m)	N (t)	T (t)	M (t*m)
1	0,05	0,00	2,30	-2,88	1,58	-0,73
2	0,75	0,00	2,30	-1,87	1,58	0,73
3	0,85	0,00	2,30	-2,12	1,64	0,73
4	1,55	0,00	2,30	-1,11	1,64	0,73
5	1,65	0,00	2,30	-1,21	0,82	0,73
6	2,45	0,00	2,30	-0,06	0,11	0,04

SETTI C.A. - MEGA-ELEMENTO: 4 - COMB.CAR.: 8 - GR. QUOTE: 1

Sez. N.ro	Quota (m)	Asc.In. (m)	Asc.Fin (m)	N (t)	T (t)	M (t*m)
1	0,05	0,00	2,30	-2,87	1,32	-0,62
2	0,75	0,00	2,30	-1,87	1,32	0,62
3	0,85	0,00	2,30	-2,12	1,38	0,62
4	1,55	0,00	2,30	-1,11	1,38	0,62
5	1,65	0,00	2,30	-1,21	0,69	0,62
6	2,45	0,00	2,30	-0,06	0,69	0,04

SETTI C.A. - MEGA-ELEMENTO: 4 - COMB.CAR.: 9 - GR. QUOTE: 1

Sez. N.ro	Quota (m)	Asc.In. (m)	Asc.Fin (m)	N (t)	T (t)	M (t*m)
1	0,05	0,00	2,30	-2,88	1,60	-0,73
2	0,75	0,00	2,30	-1,87	1,60	0,73

SETTI C.A. - MEGA-ELEMENTO: 4 - COMB.CAR.: 9 - GR. QUOTE: 1

Sez. N.ro	Quota (m)	Asc.In. (m)	Asc.Fin (m)	N (t)	T (t)	M (t*m)
3	0,85	0,00	2,30	-2,12	1,66	0,73
4	1,55	0,00	2,30	-1,11	1,66	0,73
5	1,65	0,00	2,30	-1,21	0,83	0,73
6	2,45	0,00	2,30	-0,06	0,11	0,04

SETTI C.A. - MEGA-ELEMENTO: 4 - COMB.CAR.: 10 - GR. QUOTE: 1

Sez. N.ro	Quota (m)	Asc.In. (m)	Asc.Fin (m)	N (t)	T (t)	M (t*m)
1	0,05	0,00	2,30	-2,80	1,33	-0,63
2	0,75	0,00	2,30	-1,80	1,33	0,63
3	0,85	0,00	2,30	-2,09	1,39	0,63
4	1,55	0,00	2,30	-1,09	1,39	0,63
5	1,65	0,00	2,30	-1,21	0,69	0,63
6	2,45	0,00	2,30	-0,06	0,69	0,04

SETTI C.A. - MEGA-ELEMENTO: 4 - COMB.CAR.: 11 - GR. QUOTE: 1

Sez. N.ro	Quota (m)	Asc.In. (m)	Asc.Fin (m)	N (t)	T (t)	M (t*m)
1	0,05	0,00	2,30	-2,80	1,61	-0,74
2	0,75	0,00	2,30	-1,80	1,61	0,74
3	0,85	0,00	2,30	-2,09	1,67	0,74
4	1,55	0,00	2,30	-1,09	1,67	0,74
5	1,65	0,00	2,30	-1,21	0,84	0,74
6	2,45	0,00	2,30	-0,06	0,11	0,04

SETTI C.A. - MEGA-ELEMENTO: 4 - COMB.CAR.: 12 - GR. QUOTE: 1

Sez. N.ro	Quota (m)	Asc.In. (m)	Asc.Fin (m)	N (t)	T (t)	M (t*m)
1	0,05	0,00	2,30	-2,80	1,32	-0,62
2	0,75	0,00	2,30	-1,80	1,32	0,62
3	0,85	0,00	2,30	-2,09	1,37	0,62
4	1,55	0,00	2,30	-1,09	1,37	0,62
5	1,65	0,00	2,30	-1,21	0,69	0,62
6	2,45	0,00	2,30	-0,06	0,69	0,04

SETTI C.A. - MEGA-ELEMENTO: 4 - COMB.CAR.: 13 - GR. QUOTE: 1

Sez. N.ro	Quota (m)	Asc.In. (m)	Asc.Fin (m)	N (t)	T (t)	M (t*m)
1	0,05	0,00	2,30	-2,80	1,60	-0,73
2	0,75	0,00	2,30	-1,80	1,60	0,73
3	0,85	0,00	2,30	-2,09	1,65	0,73
4	1,55	0,00	2,30	-1,09	1,65	0,73
5	1,65	0,00	2,30	-1,21	0,83	0,73
6	2,45	0,00	2,30	-0,06	0,11	0,04

SETTI C.A. - MEGA-ELEMENTO: 4 - COMB.CAR.: 14 - GR. QUOTE: 1

Sez. N.ro	Quota (m)	Asc.In. (m)	Asc.Fin (m)	N (t)	T (t)	M (t*m)
1	0,05	0,00	2,30	-2,88	-1,13	0,55
2	0,75	0,00	2,30	-1,87	-1,13	0,55
3	0,85	0,00	2,30	-2,12	-1,18	0,55

SETTI C.A. - MEGA-ELEMENTO: 4 - COMB.CAR.: 14 - GR. QUOTE: 1

Sez. N.ro	Quota (m)	Asc.In. (m)	Asc.Fin (m)	N (t)	T (t)	M (t*m)
4	1,55	0,00	2,30	-1,11	-1,18	0,55
5	1,65	0,00	2,30	-1,21	-0,59	0,55
6	2,45	0,00	2,30	-0,06	-0,59	0,04

SETTI C.A. - MEGA-ELEMENTO: 4 - COMB.CAR.: 15 - GR. QUOTE: 1

Sez. N.ro	Quota (m)	Asc.In. (m)	Asc.Fin (m)	N (t)	T (t)	M (t*m)
1	0,05	0,00	2,30	-2,88	-1,41	0,66
2	0,75	0,00	2,30	-1,87	-1,41	0,66
3	0,85	0,00	2,30	-2,12	-1,46	0,66
4	1,55	0,00	2,30	-1,11	-1,46	0,66
5	1,65	0,00	2,30	-1,21	-0,73	0,66
6	2,45	0,00	2,30	-0,06	-0,10	-0,04

SETTI C.A. - MEGA-ELEMENTO: 4 - COMB.CAR.: 16 - GR. QUOTE: 1

Sez. N.ro	Quota (m)	Asc.In. (m)	Asc.Fin (m)	N (t)	T (t)	M (t*m)
1	0,05	0,00	2,30	-2,88	-1,11	0,54
2	0,75	0,00	2,30	-1,87	-1,11	0,54
3	0,85	0,00	2,30	-2,12	-1,16	0,54
4	1,55	0,00	2,30	-1,11	-1,16	0,54
5	1,65	0,00	2,30	-1,21	-0,58	0,54
6	2,45	0,00	2,30	-0,06	-0,58	0,04

SETTI C.A. - MEGA-ELEMENTO: 4 - COMB.CAR.: 17 - GR. QUOTE: 1

Sez. N.ro	Quota (m)	Asc.In. (m)	Asc.Fin (m)	N (t)	T (t)	M (t*m)
1	0,05	0,00	2,30	-2,88	-1,39	0,65
2	0,75	0,00	2,30	-1,87	-1,39	0,65
3	0,85	0,00	2,30	-2,12	-1,44	0,65
4	1,55	0,00	2,30	-1,11	-1,44	0,65
5	1,65	0,00	2,30	-1,21	-0,72	0,65
6	2,45	0,00	2,30	-0,06	-0,09	-0,04

SETTI C.A. - MEGA-ELEMENTO: 4 - COMB.CAR.: 18 - GR. QUOTE: 1

Sez. N.ro	Quota (m)	Asc.In. (m)	Asc.Fin (m)	N (t)	T (t)	M (t*m)
1	0,05	0,00	2,30	-2,81	-1,10	0,53
2	0,75	0,00	2,30	-1,80	-1,10	0,53
3	0,85	0,00	2,30	-2,09	-1,15	0,53
4	1,55	0,00	2,30	-1,09	-1,15	0,53
5	1,65	0,00	2,30	-1,21	-0,57	0,53
6	2,45	0,00	2,30	-0,06	-0,57	0,04

SETTI C.A. - MEGA-ELEMENTO: 4 - COMB.CAR.: 19 - GR. QUOTE: 1

Sez. N.ro	Quota (m)	Asc.In. (m)	Asc.Fin (m)	N (t)	T (t)	M (t*m)
1	0,05	0,00	2,30	-2,80	-1,37	0,64
2	0,75	0,00	2,30	-1,80	-1,37	0,64
3	0,85	0,00	2,30	-2,09	-1,43	0,64
4	1,55	0,00	2,30	-1,09	-1,43	0,64

SETTI C.A. - MEGA-ELEMENTO: 4 - COMB.CAR.: 19 - GR. QUOTE: 1

Sez. N.ro	Quota (m)	Asc.In. (m)	Asc.Fin (m)	N (t)	T (t)	M (t*m)
5	1,65	0,00	2,30	-1,21	-0,71	0,64
6	2,45	0,00	2,30	-0,06	-0,09	-0,04

SETTI C.A. - MEGA-ELEMENTO: 4 - COMB.CAR.: 20 - GR. QUOTE: 1

Sez. N.ro	Quota (m)	Asc.In. (m)	Asc.Fin (m)	N (t)	T (t)	M (t*m)
1	0,05	0,00	2,30	-2,81	-1,11	0,54
2	0,75	0,00	2,30	-1,80	-1,11	0,54
3	0,85	0,00	2,30	-2,09	-1,17	0,54
4	1,55	0,00	2,30	-1,09	-1,17	0,54
5	1,65	0,00	2,30	-1,21	-0,58	0,54
6	2,45	0,00	2,30	-0,06	-0,58	0,04

SETTI C.A. - MEGA-ELEMENTO: 4 - COMB.CAR.: 21 - GR. QUOTE: 1

Sez. N.ro	Quota (m)	Asc.In. (m)	Asc.Fin (m)	N (t)	T (t)	M (t*m)
1	0,05	0,00	2,30	-2,80	-1,39	0,65
2	0,75	0,00	2,30	-1,80	-1,39	0,65
3	0,85	0,00	2,30	-2,09	-1,45	0,65
4	1,55	0,00	2,30	-1,09	-1,45	0,65
5	1,65	0,00	2,30	-1,21	-0,72	0,65
6	2,45	0,00	2,30	-0,06	-0,09	-0,04

SETTI C.A. - MEGA-ELEMENTO: 4 - COMB.CAR.: 22 - GR. QUOTE: 1

Sez. N.ro	Quota (m)	Asc.In. (m)	Asc.Fin (m)	N (t)	T (t)	M (t*m)
1	0,05	0,00	2,30	-2,96	0,42	-0,20
2	0,75	0,00	2,30	-1,96	0,42	0,20
3	0,85	0,00	2,30	-2,15	0,43	0,20
4	1,55	0,00	2,30	-1,14	0,43	0,20
5	1,65	0,00	2,30	-1,21	0,22	0,20
6	2,45	0,00	2,30	-0,06	0,03	0,01

SETTI C.A. - MEGA-ELEMENTO: 4 - COMB.CAR.: 23 - GR. QUOTE: 1

Sez. N.ro	Quota (m)	Asc.In. (m)	Asc.Fin (m)	N (t)	T (t)	M (t*m)
1	0,05	0,00	2,30	-2,96	0,50	-0,23
2	0,75	0,00	2,30	-1,96	0,50	0,23
3	0,85	0,00	2,30	-2,15	0,52	0,23
4	1,55	0,00	2,30	-1,14	0,52	0,23
5	1,65	0,00	2,30	-1,21	0,26	0,23
6	2,45	0,00	2,30	-0,06	0,26	0,01

SETTI C.A. - MEGA-ELEMENTO: 4 - COMB.CAR.: 24 - GR. QUOTE: 1

Sez. N.ro	Quota (m)	Asc.In. (m)	Asc.Fin (m)	N (t)	T (t)	M (t*m)
1	0,05	0,00	2,30	-2,96	0,48	-0,22
2	0,75	0,00	2,30	-1,96	0,48	0,22
3	0,85	0,00	2,30	-2,15	0,50	0,22
4	1,55	0,00	2,30	-1,14	0,50	0,22
5	1,65	0,00	2,30	-1,21	0,25	0,22

SETTI C.A. - MEGA-ELEMENTO: 4 - COMB.CAR.: 24 - GR. QUOTE: 1

Sez. N.ro	Quota (m)	Asc.In. (m)	Asc.Fin (m)	N (t)	T (t)	M (t*m)
6	2,45	0,00	2,30	-0,06	0,25	0,01

SETTI C.A. - MEGA-ELEMENTO: 4 - COMB.CAR.: 25 - GR. QUOTE: 1

Sez. N.ro	Quota (m)	Asc.In. (m)	Asc.Fin (m)	N (t)	T (t)	M (t*m)
1	0,05	0,00	2,30	-2,96	0,56	-0,25
2	0,75	0,00	2,30	-1,96	0,56	0,25
3	0,85	0,00	2,30	-2,15	0,58	0,25
4	1,55	0,00	2,30	-1,14	0,58	0,25
5	1,65	0,00	2,30	-1,21	0,29	0,25
6	2,45	0,00	2,30	-0,06	0,04	0,01

SETTI C.A. - MEGA-ELEMENTO: 4 - COMB.CAR.: 26 - GR. QUOTE: 1

Sez. N.ro	Quota (m)	Asc.In. (m)	Asc.Fin (m)	N (t)	T (t)	M (t*m)
1	0,05	0,00	2,30	-2,72	0,52	-0,24
2	0,75	0,00	2,30	-1,71	0,52	0,24
3	0,85	0,00	2,30	-2,07	0,54	0,24
4	1,55	0,00	2,30	-1,06	0,54	0,24
5	1,65	0,00	2,30	-1,21	0,27	0,24
6	2,45	0,00	2,30	-0,06	0,04	0,01

SETTI C.A. - MEGA-ELEMENTO: 4 - COMB.CAR.: 27 - GR. QUOTE: 1

Sez. N.ro	Quota (m)	Asc.In. (m)	Asc.Fin (m)	N (t)	T (t)	M (t*m)
1	0,05	0,00	2,30	-2,72	0,60	-0,27
2	0,75	0,00	2,30	-1,71	0,60	0,27
3	0,85	0,00	2,30	-2,07	0,62	0,27
4	1,55	0,00	2,30	-1,06	0,62	0,27
5	1,65	0,00	2,30	-1,21	0,31	0,27
6	2,45	0,00	2,30	-0,06	0,31	0,01

SETTI C.A. - MEGA-ELEMENTO: 4 - COMB.CAR.: 28 - GR. QUOTE: 1

Sez. N.ro	Quota (m)	Asc.In. (m)	Asc.Fin (m)	N (t)	T (t)	M (t*m)
1	0,05	0,00	2,30	-2,72	0,46	-0,21
2	0,75	0,00	2,30	-1,71	0,46	0,21
3	0,85	0,00	2,30	-2,07	0,47	0,21
4	1,55	0,00	2,30	-1,06	0,47	0,21
5	1,65	0,00	2,30	-1,21	0,24	0,21
6	2,45	0,00	2,30	-0,06	0,03	0,01

SETTI C.A. - MEGA-ELEMENTO: 4 - COMB.CAR.: 29 - GR. QUOTE: 1

Sez. N.ro	Quota (m)	Asc.In. (m)	Asc.Fin (m)	N (t)	T (t)	M (t*m)
1	0,05	0,00	2,30	-2,72	0,54	-0,24
2	0,75	0,00	2,30	-1,71	0,54	0,24
3	0,85	0,00	2,30	-2,07	0,56	0,24
4	1,55	0,00	2,30	-1,06	0,56	0,24
5	1,65	0,00	2,30	-1,21	0,28	0,24
6	2,45	0,00	2,30	-0,06	0,04	0,01

SETTI C.A. - MEGA-ELEMENTO: 4 - COMB.CAR.: 30 - GR. QUOTE: 1

Sez. N.ro	Quota (m)	Asc.In. (m)	Asc.Fin (m)	N (t)	T (t)	M (t*m)
1	0,05	0,00	2,30	-2,96	-0,31	0,15
2	0,75	0,00	2,30	-1,96	-0,31	0,15
3	0,85	0,00	2,30	-2,15	-0,33	0,15
4	1,55	0,00	2,30	-1,14	-0,33	0,15
5	1,65	0,00	2,30	-1,21	-0,16	0,15
6	2,45	0,00	2,30	-0,06	-0,02	-0,01

SETTI C.A. - MEGA-ELEMENTO: 4 - COMB.CAR.: 31 - GR. QUOTE: 1

Sez. N.ro	Quota (m)	Asc.In. (m)	Asc.Fin (m)	N (t)	T (t)	M (t*m)
1	0,05	0,00	2,30	-2,96	-0,40	0,19
2	0,75	0,00	2,30	-1,96	-0,40	0,19
3	0,85	0,00	2,30	-2,15	-0,41	0,19
4	1,55	0,00	2,30	-1,14	-0,41	0,19
5	1,65	0,00	2,30	-1,21	-0,21	0,19
6	2,45	0,00	2,30	-0,06	-0,03	-0,01

SETTI C.A. - MEGA-ELEMENTO: 4 - COMB.CAR.: 32 - GR. QUOTE: 1

Sez. N.ro	Quota (m)	Asc.In. (m)	Asc.Fin (m)	N (t)	T (t)	M (t*m)
1	0,05	0,00	2,30	-2,96	-0,25	0,13
2	0,75	0,00	2,30	-1,96	-0,25	0,13
3	0,85	0,00	2,30	-2,15	-0,26	0,13
4	1,55	0,00	2,30	-1,14	-0,26	0,13
5	1,65	0,00	2,30	-1,21	-0,13	0,13
6	2,45	0,00	2,30	-0,06	-0,13	0,01

SETTI C.A. - MEGA-ELEMENTO: 4 - COMB.CAR.: 33 - GR. QUOTE: 1

Sez. N.ro	Quota (m)	Asc.In. (m)	Asc.Fin (m)	N (t)	T (t)	M (t*m)
1	0,05	0,00	2,30	-2,96	-0,33	0,16
2	0,75	0,00	2,30	-1,96	-0,33	0,16
3	0,85	0,00	2,30	-2,15	-0,35	0,16
4	1,55	0,00	2,30	-1,14	-0,35	0,16
5	1,65	0,00	2,30	-1,21	-0,17	0,16
6	2,45	0,00	2,30	-0,06	-0,02	-0,01

SETTI C.A. - MEGA-ELEMENTO: 4 - COMB.CAR.: 34 - GR. QUOTE: 1

Sez. N.ro	Quota (m)	Asc.In. (m)	Asc.Fin (m)	N (t)	T (t)	M (t*m)
1	0,05	0,00	2,30	-2,72	-0,21	0,11
2	0,75	0,00	2,30	-1,71	-0,21	0,11
3	0,85	0,00	2,30	-2,07	-0,22	0,11
4	1,55	0,00	2,30	-1,06	-0,22	0,11
5	1,65	0,00	2,30	-1,21	-0,11	0,11
6	2,45	0,00	2,30	-0,06	-0,11	0,01

SETTI C.A. - MEGA-ELEMENTO: 4 - COMB.CAR.: 35 - GR. QUOTE: 1

Sez. N.ro	Quota (m)	Asc.In. (m)	Asc.Fin (m)	N (t)	T (t)	M (t*m)
--------------	--------------	----------------	----------------	----------	----------	------------

SETTI C.A. - MEGA-ELEMENTO: 4 - COMB.CAR.: 35 - GR. QUOTE: 1

Sez. N.ro	Quota (m)	Asc.In. (m)	Asc.Fin (m)	N (t)	T (t)	M (t*m)
1	0,05	0,00	2,30	-2,72	-0,29	0,15
2	0,75	0,00	2,30	-1,71	-0,29	0,15
3	0,85	0,00	2,30	-2,07	-0,31	0,15
4	1,55	0,00	2,30	-1,06	-0,31	0,15
5	1,65	0,00	2,30	-1,21	-0,15	0,15
6	2,45	0,00	2,30	-0,06	-0,02	-0,01

SETTI C.A. - MEGA-ELEMENTO: 4 - COMB.CAR.: 36 - GR. QUOTE: 1

Sez. N.ro	Quota (m)	Asc.In. (m)	Asc.Fin (m)	N (t)	T (t)	M (t*m)
1	0,05	0,00	2,30	-2,72	-0,27	0,14
2	0,75	0,00	2,30	-1,71	-0,27	0,14
3	0,85	0,00	2,30	-2,07	-0,29	0,14
4	1,55	0,00	2,30	-1,06	-0,29	0,14
5	1,65	0,00	2,30	-1,21	-0,14	0,14
6	2,45	0,00	2,30	-0,06	-0,02	-0,01

SETTI C.A. - MEGA-ELEMENTO: 4 - COMB.CAR.: 37 - GR. QUOTE: 1

Sez. N.ro	Quota (m)	Asc.In. (m)	Asc.Fin (m)	N (t)	T (t)	M (t*m)
1	0,05	0,00	2,30	-2,72	-0,36	0,17
2	0,75	0,00	2,30	-1,71	-0,36	0,17
3	0,85	0,00	2,30	-2,07	-0,37	0,17
4	1,55	0,00	2,30	-1,06	-0,37	0,17
5	1,65	0,00	2,30	-1,21	-0,19	0,17
6	2,45	0,00	2,30	-0,06	-0,19	0,01

SETTI C.A. - MEGA-ELEMENTO: 5 - COMB.CAR.: 6 - GR. QUOTE: 1

Sez. N.ro	Quota (m)	Asc.In. (m)	Asc.Fin (m)	N (t)	T (t)	M (t*m)
1	0,05	0,00	2,30	-2,99	1,39	-0,95
2	0,75	0,00	2,30	-1,98	1,39	0,70
3	0,85	0,00	2,30	-2,48	1,07	-0,79
4	1,55	0,00	2,30	-1,47	1,07	0,45
5	1,65	0,00	2,30	-1,40	0,69	0,45
6	2,45	0,00	2,30	-0,25	0,08	-0,17

SETTI C.A. - MEGA-ELEMENTO: 5 - COMB.CAR.: 7 - GR. QUOTE: 1

Sez. N.ro	Quota (m)	Asc.In. (m)	Asc.Fin (m)	N (t)	T (t)	M (t*m)
1	0,05	0,00	2,30	-2,99	1,45	-0,97
2	0,75	0,00	2,30	-1,98	1,45	0,71
3	0,85	0,00	2,30	-2,48	1,10	-0,79
4	1,55	0,00	2,30	-1,48	1,10	0,45
5	1,65	0,00	2,30	-1,39	0,72	0,45
6	2,45	0,00	2,30	-0,24	0,72	0,15

SETTI C.A. - MEGA-ELEMENTO: 5 - COMB.CAR.: 8 - GR. QUOTE: 1

Sez. N.ro	Quota (m)	Asc.In. (m)	Asc.Fin (m)	N (t)	T (t)	M (t*m)
1	0,05	0,00	2,30	-2,99	1,39	-0,95

SETTI C.A. - MEGA-ELEMENTO: 5 - COMB.CAR.: 8 - GR. QUOTE: 1

Sez. N.ro	Quota (m)	Asc.In. (m)	Asc.Fin (m)	N (t)	T (t)	M (t*m)
2	0,75	0,00	2,30	-1,98	1,39	0,70
3	0,85	0,00	2,30	-2,48	1,07	-0,79
4	1,55	0,00	2,30	-1,48	1,07	0,45
5	1,65	0,00	2,30	-1,40	0,70	0,45
6	2,45	0,00	2,30	-0,25	0,08	-0,17

SETTI C.A. - MEGA-ELEMENTO: 5 - COMB.CAR.: 9 - GR. QUOTE: 1

Sez. N.ro	Quota (m)	Asc.In. (m)	Asc.Fin (m)	N (t)	T (t)	M (t*m)
1	0,05	0,00	2,30	-2,99	1,45	-0,97
2	0,75	0,00	2,30	-1,98	1,45	0,71
3	0,85	0,00	2,30	-2,48	1,11	-0,79
4	1,55	0,00	2,30	-1,48	1,11	0,45
5	1,65	0,00	2,30	-1,39	0,73	0,45
6	2,45	0,00	2,30	-0,24	0,07	-0,15

SETTI C.A. - MEGA-ELEMENTO: 5 - COMB.CAR.: 10 - GR. QUOTE: 1

Sez. N.ro	Quota (m)	Asc.In. (m)	Asc.Fin (m)	N (t)	T (t)	M (t*m)
1	0,05	0,00	2,30	-3,05	1,28	-0,92
2	0,75	0,00	2,30	-2,04	1,28	0,68
3	0,85	0,00	2,30	-2,50	0,99	-0,76
4	1,55	0,00	2,30	-1,49	0,99	0,44
5	1,65	0,00	2,30	-1,40	0,64	0,44
6	2,45	0,00	2,30	-0,25	0,07	-0,17

SETTI C.A. - MEGA-ELEMENTO: 5 - COMB.CAR.: 11 - GR. QUOTE: 1

Sez. N.ro	Quota (m)	Asc.In. (m)	Asc.Fin (m)	N (t)	T (t)	M (t*m)
1	0,05	0,00	2,30	-3,05	1,34	-0,94
2	0,75	0,00	2,30	-2,05	1,34	0,69
3	0,85	0,00	2,30	-2,50	1,03	-0,76
4	1,55	0,00	2,30	-1,49	1,03	0,44
5	1,65	0,00	2,30	-1,39	0,67	0,44
6	2,45	0,00	2,30	-0,24	0,67	0,16

SETTI C.A. - MEGA-ELEMENTO: 5 - COMB.CAR.: 12 - GR. QUOTE: 1

Sez. N.ro	Quota (m)	Asc.In. (m)	Asc.Fin (m)	N (t)	T (t)	M (t*m)
1	0,05	0,00	2,30	-3,05	1,28	-0,92
2	0,75	0,00	2,30	-2,04	1,28	0,68
3	0,85	0,00	2,30	-2,50	0,99	-0,76
4	1,55	0,00	2,30	-1,49	0,99	0,44
5	1,65	0,00	2,30	-1,40	0,64	0,44
6	2,45	0,00	2,30	-0,25	0,64	0,17

SETTI C.A. - MEGA-ELEMENTO: 5 - COMB.CAR.: 13 - GR. QUOTE: 1

Sez. N.ro	Quota (m)	Asc.In. (m)	Asc.Fin (m)	N (t)	T (t)	M (t*m)
1	0,05	0,00	2,30	-3,05	1,34	-0,94
2	0,75	0,00	2,30	-2,05	1,34	0,00

SETTI C.A. - MEGA-ELEMENTO: 5 - COMB.CAR.: 13 - GR. QUOTE: 1

Sez. N.ro	Quota (m)	Asc.In. (m)	Asc.Fin (m)	N (t)	T (t)	M (t*m)
3	0,85	0,00	2,30	-2,50	1,03	-0,76
4	1,55	0,00	2,30	-1,49	1,03	0,44
5	1,65	0,00	2,30	-1,39	0,67	0,44
6	2,45	0,00	2,30	-0,24	0,06	-0,16

SETTI C.A. - MEGA-ELEMENTO: 5 - COMB.CAR.: 14 - GR. QUOTE: 1

Sez. N.ro	Quota (m)	Asc.In. (m)	Asc.Fin (m)	N (t)	T (t)	M (t*m)
1	0,05	0,00	2,30	-3,82	1,27	-0,89
2	0,75	0,00	2,30	-2,81	1,27	0,62
3	0,85	0,00	2,30	-2,72	0,88	0,62
4	1,55	0,00	2,30	-1,71	0,88	0,34
5	1,65	0,00	2,30	-1,30	0,63	0,34
6	2,45	0,00	2,30	-0,15	-0,05	0,03

SETTI C.A. - MEGA-ELEMENTO: 5 - COMB.CAR.: 15 - GR. QUOTE: 1

Sez. N.ro	Quota (m)	Asc.In. (m)	Asc.Fin (m)	N (t)	T (t)	M (t*m)
1	0,05	0,00	2,30	-3,81	1,21	-0,87
2	0,75	0,00	2,30	-2,81	1,21	0,60
3	0,85	0,00	2,30	-2,72	0,84	0,60
4	1,55	0,00	2,30	-1,71	0,84	0,32
5	1,65	0,00	2,30	-1,31	0,60	0,32
6	2,45	0,00	2,30	-0,16	0,60	0,02

SETTI C.A. - MEGA-ELEMENTO: 5 - COMB.CAR.: 16 - GR. QUOTE: 1

Sez. N.ro	Quota (m)	Asc.In. (m)	Asc.Fin (m)	N (t)	T (t)	M (t*m)
1	0,05	0,00	2,30	-3,82	1,27	-0,89
2	0,75	0,00	2,30	-2,81	1,27	0,62
3	0,85	0,00	2,30	-2,72	0,88	0,62
4	1,55	0,00	2,30	-1,71	0,88	0,34
5	1,65	0,00	2,30	-1,30	0,64	0,34
6	2,45	0,00	2,30	-0,15	0,64	0,03

SETTI C.A. - MEGA-ELEMENTO: 5 - COMB.CAR.: 17 - GR. QUOTE: 1

Sez. N.ro	Quota (m)	Asc.In. (m)	Asc.Fin (m)	N (t)	T (t)	M (t*m)
1	0,05	0,00	2,30	-3,81	1,21	-0,87
2	0,75	0,00	2,30	-2,81	1,21	0,60
3	0,85	0,00	2,30	-2,72	0,84	0,60
4	1,55	0,00	2,30	-1,71	0,84	0,33
5	1,65	0,00	2,30	-1,31	0,61	0,33
6	2,45	0,00	2,30	-0,16	-0,04	0,02

SETTI C.A. - MEGA-ELEMENTO: 5 - COMB.CAR.: 18 - GR. QUOTE: 1

Sez. N.ro	Quota (m)	Asc.In. (m)	Asc.Fin (m)	N (t)	T (t)	M (t*m)
1	0,05	0,00	2,30	-3,88	1,16	-0,86
2	0,75	0,00	2,30	-2,88	1,16	0,59
3	0,85	0,00	2,30	-2,74	0,80	0,59

SETTI C.A. - MEGA-ELEMENTO: 5 - COMB.CAR.: 18 - GR. QUOTE: 1

Sez. N.ro	Quota (m)	Asc.In. (m)	Asc.Fin (m)	N (t)	T (t)	M (t*m)
4	1,55	0,00	2,30	-1,73	0,80	0,33
5	1,65	0,00	2,30	-1,31	0,58	0,33
6	2,45	0,00	2,30	-0,16	-0,05	0,03

SETTI C.A. - MEGA-ELEMENTO: 5 - COMB.CAR.: 19 - GR. QUOTE: 1

Sez. N.ro	Quota (m)	Asc.In. (m)	Asc.Fin (m)	N (t)	T (t)	M (t*m)
1	0,05	0,00	2,30	-3,88	1,10	-0,84
2	0,75	0,00	2,30	-2,87	1,10	0,58
3	0,85	0,00	2,30	-2,73	0,76	0,58
4	1,55	0,00	2,30	-1,73	0,76	0,31
5	1,65	0,00	2,30	-1,31	0,55	0,31
6	2,45	0,00	2,30	-0,16	0,55	0,01

SETTI C.A. - MEGA-ELEMENTO: 5 - COMB.CAR.: 20 - GR. QUOTE: 1

Sez. N.ro	Quota (m)	Asc.In. (m)	Asc.Fin (m)	N (t)	T (t)	M (t*m)
1	0,05	0,00	2,30	-3,88	1,16	-0,86
2	0,75	0,00	2,30	-2,88	1,16	0,59
3	0,85	0,00	2,30	-2,74	0,80	0,59
4	1,55	0,00	2,30	-1,73	0,80	0,33
5	1,65	0,00	2,30	-1,31	0,58	0,33
6	2,45	0,00	2,30	-0,16	0,58	0,02

SETTI C.A. - MEGA-ELEMENTO: 5 - COMB.CAR.: 21 - GR. QUOTE: 1

Sez. N.ro	Quota (m)	Asc.In. (m)	Asc.Fin (m)	N (t)	T (t)	M (t*m)
1	0,05	0,00	2,30	-3,88	1,10	-0,84
2	0,75	0,00	2,30	-2,87	1,10	0,58
3	0,85	0,00	2,30	-2,73	0,76	0,58
4	1,55	0,00	2,30	-1,73	0,76	0,31
5	1,65	0,00	2,30	-1,31	0,55	0,31
6	2,45	0,00	2,30	-0,16	-0,04	0,01

SETTI C.A. - MEGA-ELEMENTO: 5 - COMB.CAR.: 22 - GR. QUOTE: 1

Sez. N.ro	Quota (m)	Asc.In. (m)	Asc.Fin (m)	N (t)	T (t)	M (t*m)
1	0,05	0,00	2,30	-3,20	1,47	-0,96
2	0,75	0,00	2,30	-2,20	1,47	0,68
3	0,85	0,00	2,30	-2,54	1,09	-0,72
4	1,55	0,00	2,30	-1,54	1,09	0,41
5	1,65	0,00	2,30	-1,36	0,74	0,41
6	2,45	0,00	2,30	-0,21	0,04	-0,09

SETTI C.A. - MEGA-ELEMENTO: 5 - COMB.CAR.: 23 - GR. QUOTE: 1

Sez. N.ro	Quota (m)	Asc.In. (m)	Asc.Fin (m)	N (t)	T (t)	M (t*m)
1	0,05	0,00	2,30	-3,20	1,49	-0,97
2	0,75	0,00	2,30	-2,20	1,49	0,69
3	0,85	0,00	2,30	-2,54	1,10	-0,72
4	1,55	0,00	2,30	-1,54	1,10	0,41

SETTI C.A. - MEGA-ELEMENTO: 5 - COMB.CAR.: 23 - GR. QUOTE: 1

Sez. N.ro	Quota (m)	Asc.In. (m)	Asc.Fin (m)	N (t)	T (t)	M (t*m)
5	1,65	0,00	2,30	-1,36	0,74	0,41
6	2,45	0,00	2,30	-0,21	0,74	0,09

SETTI C.A. - MEGA-ELEMENTO: 5 - COMB.CAR.: 24 - GR. QUOTE: 1

Sez. N.ro	Quota (m)	Asc.In. (m)	Asc.Fin (m)	N (t)	T (t)	M (t*m)
1	0,05	0,00	2,30	-3,20	1,48	-0,97
2	0,75	0,00	2,30	-2,20	1,48	0,69
3	0,85	0,00	2,30	-2,54	1,10	-0,72
4	1,55	0,00	2,30	-1,54	1,10	0,41
5	1,65	0,00	2,30	-1,36	0,74	0,41
6	2,45	0,00	2,30	-0,21	0,04	-0,09

SETTI C.A. - MEGA-ELEMENTO: 5 - COMB.CAR.: 25 - GR. QUOTE: 1

Sez. N.ro	Quota (m)	Asc.In. (m)	Asc.Fin (m)	N (t)	T (t)	M (t*m)
1	0,05	0,00	2,30	-3,21	1,50	-0,97
2	0,75	0,00	2,30	-2,20	1,50	0,69
3	0,85	0,00	2,30	-2,54	1,11	-0,72
4	1,55	0,00	2,30	-1,54	1,11	0,41
5	1,65	0,00	2,30	-1,36	0,75	0,41
6	2,45	0,00	2,30	-0,21	0,04	-0,09

SETTI C.A. - MEGA-ELEMENTO: 5 - COMB.CAR.: 26 - GR. QUOTE: 1

Sez. N.ro	Quota (m)	Asc.In. (m)	Asc.Fin (m)	N (t)	T (t)	M (t*m)
1	0,05	0,00	2,30	-3,42	1,12	-0,86
2	0,75	0,00	2,30	-2,41	1,12	0,62
3	0,85	0,00	2,30	-2,60	0,84	-0,64
4	1,55	0,00	2,30	-1,60	0,84	0,38
5	1,65	0,00	2,30	-1,37	0,56	0,38
6	2,45	0,00	2,30	-0,22	0,02	-0,11

SETTI C.A. - MEGA-ELEMENTO: 5 - COMB.CAR.: 27 - GR. QUOTE: 1

Sez. N.ro	Quota (m)	Asc.In. (m)	Asc.Fin (m)	N (t)	T (t)	M (t*m)
1	0,05	0,00	2,30	-3,42	1,13	-0,87
2	0,75	0,00	2,30	-2,41	1,13	0,63
3	0,85	0,00	2,30	-2,60	0,85	-0,64
4	1,55	0,00	2,30	-1,60	0,85	0,38
5	1,65	0,00	2,30	-1,37	0,57	0,38
6	2,45	0,00	2,30	-0,22	0,02	-0,10

SETTI C.A. - MEGA-ELEMENTO: 5 - COMB.CAR.: 28 - GR. QUOTE: 1

Sez. N.ro	Quota (m)	Asc.In. (m)	Asc.Fin (m)	N (t)	T (t)	M (t*m)
1	0,05	0,00	2,30	-3,41	1,10	-0,86
2	0,75	0,00	2,30	-2,41	1,10	0,62
3	0,85	0,00	2,30	-2,60	0,83	-0,64
4	1,55	0,00	2,30	-1,60	0,83	0,38
5	1,65	0,00	2,30	-1,37	0,55	0,38

SETTI C.A. - MEGA-ELEMENTO: 5 - COMB.CAR.: 28 - GR. QUOTE: 1

Sez. N.ro	Quota (m)	Asc.In. (m)	Asc.Fin (m)	N (t)	T (t)	M (t*m)
6	2,45	0,00	2,30	-0,22	0,02	-0,11

SETTI C.A. - MEGA-ELEMENTO: 5 - COMB.CAR.: 29 - GR. QUOTE: 1

Sez. N.ro	Quota (m)	Asc.In. (m)	Asc.Fin (m)	N (t)	T (t)	M (t*m)
1	0,05	0,00	2,30	-3,42	1,12	-0,87
2	0,75	0,00	2,30	-2,41	1,12	0,62
3	0,85	0,00	2,30	-2,60	0,84	-0,64
4	1,55	0,00	2,30	-1,60	0,84	0,38
5	1,65	0,00	2,30	-1,37	0,56	0,38
6	2,45	0,00	2,30	-0,22	0,02	-0,11

SETTI C.A. - MEGA-ELEMENTO: 5 - COMB.CAR.: 30 - GR. QUOTE: 1

Sez. N.ro	Quota (m)	Asc.In. (m)	Asc.Fin (m)	N (t)	T (t)	M (t*m)
1	0,05	0,00	2,30	-3,45	1,43	-0,95
2	0,75	0,00	2,30	-2,45	1,43	0,65
3	0,85	0,00	2,30	-2,61	1,03	0,65
4	1,55	0,00	2,30	-1,61	1,03	0,36
5	1,65	0,00	2,30	-1,34	0,72	0,36
6	2,45	0,00	2,30	-0,19	0,00	-0,03

SETTI C.A. - MEGA-ELEMENTO: 5 - COMB.CAR.: 31 - GR. QUOTE: 1

Sez. N.ro	Quota (m)	Asc.In. (m)	Asc.Fin (m)	N (t)	T (t)	M (t*m)
1	0,05	0,00	2,30	-3,45	1,42	-0,94
2	0,75	0,00	2,30	-2,45	1,42	0,65
3	0,85	0,00	2,30	-2,61	1,02	0,65
4	1,55	0,00	2,30	-1,61	1,02	0,36
5	1,65	0,00	2,30	-1,34	0,71	0,36
6	2,45	0,00	2,30	-0,19	0,01	-0,04

SETTI C.A. - MEGA-ELEMENTO: 5 - COMB.CAR.: 32 - GR. QUOTE: 1

Sez. N.ro	Quota (m)	Asc.In. (m)	Asc.Fin (m)	N (t)	T (t)	M (t*m)
1	0,05	0,00	2,30	-3,45	1,45	-0,95
2	0,75	0,00	2,30	-2,45	1,45	0,66
3	0,85	0,00	2,30	-2,61	1,04	0,66
4	1,55	0,00	2,30	-1,61	1,04	0,36
5	1,65	0,00	2,30	-1,33	0,72	0,36
6	2,45	0,00	2,30	-0,18	0,72	0,03

SETTI C.A. - MEGA-ELEMENTO: 5 - COMB.CAR.: 33 - GR. QUOTE: 1

Sez. N.ro	Quota (m)	Asc.In. (m)	Asc.Fin (m)	N (t)	T (t)	M (t*m)
1	0,05	0,00	2,30	-3,45	1,43	-0,94
2	0,75	0,00	2,30	-2,45	1,43	0,65
3	0,85	0,00	2,30	-2,61	1,03	0,65
4	1,55	0,00	2,30	-1,61	1,03	0,36
5	1,65	0,00	2,30	-1,34	0,72	0,36
6	2,45	0,00	2,30	-0,19	0,72	0,04

SETTI C.A. - MEGA-ELEMENTO: 5 - COMB.CAR.: 34 - GR. QUOTE: 1

Sez. N.ro	Quota (m)	Asc.In. (m)	Asc.Fin (m)	N (t)	T (t)	M (t*m)
1	0,05	0,00	2,30	-3,67	1,08	-0,85
2	0,75	0,00	2,30	-2,66	1,08	0,59
3	0,85	0,00	2,30	-2,67	0,78	0,59
4	1,55	0,00	2,30	-1,67	0,78	0,34
5	1,65	0,00	2,30	-1,34	0,54	0,34
6	2,45	0,00	2,30	-0,19	0,54	0,05

SETTI C.A. - MEGA-ELEMENTO: 5 - COMB.CAR.: 35 - GR. QUOTE: 1

Sez. N.ro	Quota (m)	Asc.In. (m)	Asc.Fin (m)	N (t)	T (t)	M (t*m)
1	0,05	0,00	2,30	-3,66	1,06	-0,84
2	0,75	0,00	2,30	-2,66	1,06	0,59
3	0,85	0,00	2,30	-2,67	0,77	0,59
4	1,55	0,00	2,30	-1,67	0,77	0,34
5	1,65	0,00	2,30	-1,34	0,53	0,34
6	2,45	0,00	2,30	-0,19	0,53	0,05

SETTI C.A. - MEGA-ELEMENTO: 5 - COMB.CAR.: 36 - GR. QUOTE: 1

Sez. N.ro	Quota (m)	Asc.In. (m)	Asc.Fin (m)	N (t)	T (t)	M (t*m)
1	0,05	0,00	2,30	-3,66	1,07	-0,84
2	0,75	0,00	2,30	-2,66	1,07	0,59
3	0,85	0,00	2,30	-2,67	0,77	0,59
4	1,55	0,00	2,30	-1,67	0,77	0,34
5	1,65	0,00	2,30	-1,34	0,53	0,34
6	2,45	0,00	2,30	-0,19	0,53	0,05

SETTI C.A. - MEGA-ELEMENTO: 5 - COMB.CAR.: 37 - GR. QUOTE: 1

Sez. N.ro	Quota (m)	Asc.In. (m)	Asc.Fin (m)	N (t)	T (t)	M (t*m)
1	0,05	0,00	2,30	-3,66	1,05	-0,84
2	0,75	0,00	2,30	-2,66	1,05	0,59
3	0,85	0,00	2,30	-2,67	0,76	0,59
4	1,55	0,00	2,30	-1,67	0,76	0,34
5	1,65	0,00	2,30	-1,34	0,52	0,34
6	2,45	0,00	2,30	-0,19	0,52	0,06

SETTI C.A. - MEGA-ELEMENTO: 6 - COMB.CAR.: 6 - GR. QUOTE: 1

Sez. N.ro	Quota (m)	Asc.In. (m)	Asc.Fin (m)	N (t)	T (t)	M (t*m)
1	0,05	0,00	2,30	-3,63	1,55	-0,99
2	0,75	0,00	2,30	-2,62	1,55	0,99
3	0,85	0,00	2,30	-2,44	1,52	0,99
4	1,55	0,00	2,30	-1,43	1,52	0,99
5	1,65	0,00	2,30	-1,23	0,77	0,99
6	2,45	0,00	2,30	-0,08	-0,07	0,14

SETTI C.A. - MEGA-ELEMENTO: 6 - COMB.CAR.: 7 - GR. QUOTE: 1

Sez. N.ro	Quota (m)	Asc.In. (m)	Asc.Fin (m)	N (t)	T (t)	M (t*m)
--------------	--------------	----------------	----------------	----------	----------	------------

SETTI C.A. - MEGA-ELEMENTO: 6 - COMB.CAR.: 7 - GR. QUOTE: 1

Sez. N.ro	Quota (m)	Asc.In. (m)	Asc.Fin (m)	N (t)	T (t)	M (t*m)
1	0,05	0,00	2,30	-3,64	1,49	-0,97
2	0,75	0,00	2,30	-2,63	1,49	0,97
3	0,85	0,00	2,30	-2,46	1,46	0,97
4	1,55	0,00	2,30	-1,46	1,46	0,97
5	1,65	0,00	2,30	-1,25	0,74	0,97
6	2,45	0,00	2,30	-0,10	0,74	0,12

SETTI C.A. - MEGA-ELEMENTO: 6 - COMB.CAR.: 8 - GR. QUOTE: 1

Sez. N.ro	Quota (m)	Asc.In. (m)	Asc.Fin (m)	N (t)	T (t)	M (t*m)
1	0,05	0,00	2,30	-3,63	1,55	-0,99
2	0,75	0,00	2,30	-2,62	1,55	0,99
3	0,85	0,00	2,30	-2,44	1,51	0,99
4	1,55	0,00	2,30	-1,43	1,51	0,99
5	1,65	0,00	2,30	-1,23	0,77	0,99
6	2,45	0,00	2,30	-0,08	0,77	0,14

SETTI C.A. - MEGA-ELEMENTO: 6 - COMB.CAR.: 9 - GR. QUOTE: 1

Sez. N.ro	Quota (m)	Asc.In. (m)	Asc.Fin (m)	N (t)	T (t)	M (t*m)
1	0,05	0,00	2,30	-3,64	1,49	-0,97
2	0,75	0,00	2,30	-2,63	1,49	0,97
3	0,85	0,00	2,30	-2,47	1,46	0,97
4	1,55	0,00	2,30	-1,46	1,46	0,97
5	1,65	0,00	2,30	-1,25	0,74	0,97
6	2,45	0,00	2,30	-0,10	-0,06	0,11

SETTI C.A. - MEGA-ELEMENTO: 6 - COMB.CAR.: 10 - GR. QUOTE: 1

Sez. N.ro	Quota (m)	Asc.In. (m)	Asc.Fin (m)	N (t)	T (t)	M (t*m)
1	0,05	0,00	2,30	-3,71	1,40	-0,94
2	0,75	0,00	2,30	-2,70	1,40	0,94
3	0,85	0,00	2,30	-2,47	1,37	0,94
4	1,55	0,00	2,30	-1,47	1,37	0,94
5	1,65	0,00	2,30	-1,24	0,70	0,94
6	2,45	0,00	2,30	-0,09	-0,07	0,13

SETTI C.A. - MEGA-ELEMENTO: 6 - COMB.CAR.: 11 - GR. QUOTE: 1

Sez. N.ro	Quota (m)	Asc.In. (m)	Asc.Fin (m)	N (t)	T (t)	M (t*m)
1	0,05	0,00	2,30	-3,71	1,34	-0,92
2	0,75	0,00	2,30	-2,71	1,34	0,92
3	0,85	0,00	2,30	-2,50	1,31	0,92
4	1,55	0,00	2,30	-1,49	1,31	0,92
5	1,65	0,00	2,30	-1,26	0,67	0,92
6	2,45	0,00	2,30	-0,11	0,67	0,10

SETTI C.A. - MEGA-ELEMENTO: 6 - COMB.CAR.: 12 - GR. QUOTE: 1

Sez. N.ro	Quota (m)	Asc.In. (m)	Asc.Fin (m)	N (t)	T (t)	M (t*m)
1	0,05	0,00	2,30	-3,70	1,40	-0,94

SETTI C.A. - MEGA-ELEMENTO: 6 - COMB.CAR.: 12 - GR. QUOTE: 1

Sez. N.ro	Quota (m)	Asc.In. (m)	Asc.Fin (m)	N (t)	T (t)	M (t*m)
2	0,75	0,00	2,30	-2,70	1,40	0,94
3	0,85	0,00	2,30	-2,47	1,38	0,94
4	1,55	0,00	2,30	-1,46	1,38	0,94
5	1,65	0,00	2,30	-1,24	0,70	0,94
6	2,45	0,00	2,30	-0,09	0,70	0,13

SETTI C.A. - MEGA-ELEMENTO: 6 - COMB.CAR.: 13 - GR. QUOTE: 1

Sez. N.ro	Quota (m)	Asc.In. (m)	Asc.Fin (m)	N (t)	T (t)	M (t*m)
1	0,05	0,00	2,30	-3,71	1,34	-0,93
2	0,75	0,00	2,30	-2,71	1,34	0,93
3	0,85	0,00	2,30	-2,50	1,32	0,93
4	1,55	0,00	2,30	-1,49	1,32	0,93
5	1,65	0,00	2,30	-1,25	0,67	0,93
6	2,45	0,00	2,30	-0,10	-0,07	0,10

SETTI C.A. - MEGA-ELEMENTO: 6 - COMB.CAR.: 14 - GR. QUOTE: 1

Sez. N.ro	Quota (m)	Asc.In. (m)	Asc.Fin (m)	N (t)	T (t)	M (t*m)
1	0,05	0,00	2,30	-2,87	1,65	-1,05
2	0,75	0,00	2,30	-1,86	1,65	1,05
3	0,85	0,00	2,30	-2,44	1,61	1,05
4	1,55	0,00	2,30	-1,43	1,61	1,05
5	1,65	0,00	2,30	-1,45	0,83	1,05
6	2,45	0,00	2,30	-0,30	0,08	-0,19

SETTI C.A. - MEGA-ELEMENTO: 6 - COMB.CAR.: 15 - GR. QUOTE: 1

Sez. N.ro	Quota (m)	Asc.In. (m)	Asc.Fin (m)	N (t)	T (t)	M (t*m)
1	0,05	0,00	2,30	-2,86	1,71	-1,07
2	0,75	0,00	2,30	-1,85	1,71	1,07
3	0,85	0,00	2,30	-2,41	1,67	1,07
4	1,55	0,00	2,30	-1,41	1,67	1,07
5	1,65	0,00	2,30	-1,44	0,86	1,07
6	2,45	0,00	2,30	-0,29	0,86	0,16

SETTI C.A. - MEGA-ELEMENTO: 6 - COMB.CAR.: 16 - GR. QUOTE: 1

Sez. N.ro	Quota (m)	Asc.In. (m)	Asc.Fin (m)	N (t)	T (t)	M (t*m)
1	0,05	0,00	2,30	-2,87	1,65	-1,05
2	0,75	0,00	2,30	-1,86	1,65	1,05
3	0,85	0,00	2,30	-2,44	1,61	1,05
4	1,55	0,00	2,30	-1,44	1,61	1,05
5	1,65	0,00	2,30	-1,46	0,82	1,05
6	2,45	0,00	2,30	-0,31	0,82	0,19

SETTI C.A. - MEGA-ELEMENTO: 6 - COMB.CAR.: 17 - GR. QUOTE: 1

Sez. N.ro	Quota (m)	Asc.In. (m)	Asc.Fin (m)	N (t)	T (t)	M (t*m)
1	0,05	0,00	2,30	-2,86	1,71	-1,07
2	0,75	0,00	2,30	-1,86	1,71	1,07

SETTI C.A. - MEGA-ELEMENTO: 6 - COMB.CAR.: 17 - GR. QUOTE: 1

Sez. N.ro	Quota (m)	Asc.In. (m)	Asc.Fin (m)	N (t)	T (t)	M (t*m)
3	0,85	0,00	2,30	-2,42	1,67	1,07
4	1,55	0,00	2,30	-1,41	1,67	1,07
5	1,65	0,00	2,30	-1,44	0,85	1,07
6	2,45	0,00	2,30	-0,29	0,07	-0,16

SETTI C.A. - MEGA-ELEMENTO: 6 - COMB.CAR.: 18 - GR. QUOTE: 1

Sez. N.ro	Quota (m)	Asc.In. (m)	Asc.Fin (m)	N (t)	T (t)	M (t*m)
1	0,05	0,00	2,30	-2,95	1,50	-1,01
2	0,75	0,00	2,30	-1,94	1,50	1,01
3	0,85	0,00	2,30	-2,47	1,46	1,01
4	1,55	0,00	2,30	-1,47	1,46	1,01
5	1,65	0,00	2,30	-1,46	0,75	1,01
6	2,45	0,00	2,30	-0,31	0,08	-0,20

SETTI C.A. - MEGA-ELEMENTO: 6 - COMB.CAR.: 19 - GR. QUOTE: 1

Sez. N.ro	Quota (m)	Asc.In. (m)	Asc.Fin (m)	N (t)	T (t)	M (t*m)
1	0,05	0,00	2,30	-2,94	1,56	-1,02
2	0,75	0,00	2,30	-1,93	1,56	1,02
3	0,85	0,00	2,30	-2,45	1,52	1,02
4	1,55	0,00	2,30	-1,44	1,52	1,02
5	1,65	0,00	2,30	-1,44	0,78	1,02
6	2,45	0,00	2,30	-0,29	0,78	0,18

SETTI C.A. - MEGA-ELEMENTO: 6 - COMB.CAR.: 20 - GR. QUOTE: 1

Sez. N.ro	Quota (m)	Asc.In. (m)	Asc.Fin (m)	N (t)	T (t)	M (t*m)
1	0,05	0,00	2,30	-2,95	1,50	-1,01
2	0,75	0,00	2,30	-1,94	1,50	1,01
3	0,85	0,00	2,30	-2,47	1,47	1,01
4	1,55	0,00	2,30	-1,47	1,47	1,01
5	1,65	0,00	2,30	-1,46	0,75	1,01
6	2,45	0,00	2,30	-0,31	0,75	0,20

SETTI C.A. - MEGA-ELEMENTO: 6 - COMB.CAR.: 21 - GR. QUOTE: 1

Sez. N.ro	Quota (m)	Asc.In. (m)	Asc.Fin (m)	N (t)	T (t)	M (t*m)
1	0,05	0,00	2,30	-2,94	1,56	-1,03
2	0,75	0,00	2,30	-1,93	1,56	1,03
3	0,85	0,00	2,30	-2,45	1,53	1,03
4	1,55	0,00	2,30	-1,44	1,53	1,03
5	1,65	0,00	2,30	-1,44	0,78	1,03
6	2,45	0,00	2,30	-0,29	0,78	0,17

SETTI C.A. - MEGA-ELEMENTO: 6 - COMB.CAR.: 22 - GR. QUOTE: 1

Sez. N.ro	Quota (m)	Asc.In. (m)	Asc.Fin (m)	N (t)	T (t)	M (t*m)
1	0,05	0,00	2,30	-3,27	1,77	-1,06
2	0,75	0,00	2,30	-2,26	1,77	1,06
3	0,85	0,00	2,30	-2,40	1,72	1,06

SETTI C.A. - MEGA-ELEMENTO: 6 - COMB.CAR.: 22 - GR. QUOTE: 1

Sez. N.ro	Quota (m)	Asc.In. (m)	Asc.Fin (m)	N (t)	T (t)	M (t*m)
4	1,55	0,00	2,30	-1,39	1,72	1,06
5	1,65	0,00	2,30	-1,30	0,88	1,06
6	2,45	0,00	2,30	-0,15	-0,02	0,04

SETTI C.A. - MEGA-ELEMENTO: 6 - COMB.CAR.: 23 - GR. QUOTE: 1

Sez. N.ro	Quota (m)	Asc.In. (m)	Asc.Fin (m)	N (t)	T (t)	M (t*m)
1	0,05	0,00	2,30	-3,27	1,75	-1,06
2	0,75	0,00	2,30	-2,27	1,75	1,06
3	0,85	0,00	2,30	-2,41	1,70	1,06
4	1,55	0,00	2,30	-1,40	1,70	1,06
5	1,65	0,00	2,30	-1,31	0,87	1,06
6	2,45	0,00	2,30	-0,16	-0,01	0,04

SETTI C.A. - MEGA-ELEMENTO: 6 - COMB.CAR.: 24 - GR. QUOTE: 1

Sez. N.ro	Quota (m)	Asc.In. (m)	Asc.Fin (m)	N (t)	T (t)	M (t*m)
1	0,05	0,00	2,30	-3,27	1,75	-1,06
2	0,75	0,00	2,30	-2,27	1,75	1,06
3	0,85	0,00	2,30	-2,41	1,71	1,06
4	1,55	0,00	2,30	-1,40	1,71	1,06
5	1,65	0,00	2,30	-1,31	0,88	1,06
6	2,45	0,00	2,30	-0,16	0,88	0,04

SETTI C.A. - MEGA-ELEMENTO: 6 - COMB.CAR.: 25 - GR. QUOTE: 1

Sez. N.ro	Quota (m)	Asc.In. (m)	Asc.Fin (m)	N (t)	T (t)	M (t*m)
1	0,05	0,00	2,30	-3,28	1,73	-1,06
2	0,75	0,00	2,30	-2,27	1,73	1,06
3	0,85	0,00	2,30	-2,41	1,69	1,06
4	1,55	0,00	2,30	-1,41	1,69	1,06
5	1,65	0,00	2,30	-1,31	0,87	1,06
6	2,45	0,00	2,30	-0,16	0,87	0,03

SETTI C.A. - MEGA-ELEMENTO: 6 - COMB.CAR.: 26 - GR. QUOTE: 1

Sez. N.ro	Quota (m)	Asc.In. (m)	Asc.Fin (m)	N (t)	T (t)	M (t*m)
1	0,05	0,00	2,30	-3,53	1,25	-0,91
2	0,75	0,00	2,30	-2,53	1,25	0,91
3	0,85	0,00	2,30	-2,51	1,23	0,91
4	1,55	0,00	2,30	-1,51	1,23	0,91
5	1,65	0,00	2,30	-1,32	0,63	0,91
6	2,45	0,00	2,30	-0,17	-0,02	0,00

SETTI C.A. - MEGA-ELEMENTO: 6 - COMB.CAR.: 27 - GR. QUOTE: 1

Sez. N.ro	Quota (m)	Asc.In. (m)	Asc.Fin (m)	N (t)	T (t)	M (t*m)
1	0,05	0,00	2,30	-3,53	1,23	-0,91
2	0,75	0,00	2,30	-2,53	1,23	0,91
3	0,85	0,00	2,30	-2,52	1,22	0,91
4	1,55	0,00	2,30	-1,51	1,22	0,91

SETTI C.A. - MEGA-ELEMENTO: 6 - COMB.CAR.: 27 - GR. QUOTE: 1

Sez. N.ro	Quota (m)	Asc.In. (m)	Asc.Fin (m)	N (t)	T (t)	M (t*m)
5	1,65	0,00	2,30	-1,33	0,62	0,91
6	2,45	0,00	2,30	-0,18	0,62	0,01

SETTI C.A. - MEGA-ELEMENTO: 6 - COMB.CAR.: 28 - GR. QUOTE: 1

Sez. N.ro	Quota (m)	Asc.In. (m)	Asc.Fin (m)	N (t)	T (t)	M (t*m)
1	0,05	0,00	2,30	-3,53	1,27	-0,91
2	0,75	0,00	2,30	-2,52	1,27	0,91
3	0,85	0,00	2,30	-2,51	1,25	0,91
4	1,55	0,00	2,30	-1,50	1,25	0,91
5	1,65	0,00	2,30	-1,32	0,63	0,91
6	2,45	0,00	2,30	-0,17	0,63	0,00

SETTI C.A. - MEGA-ELEMENTO: 6 - COMB.CAR.: 29 - GR. QUOTE: 1

Sez. N.ro	Quota (m)	Asc.In. (m)	Asc.Fin (m)	N (t)	T (t)	M (t*m)
1	0,05	0,00	2,30	-3,53	1,25	-0,91
2	0,75	0,00	2,30	-2,53	1,25	0,91
3	0,85	0,00	2,30	-2,51	1,23	0,91
4	1,55	0,00	2,30	-1,51	1,23	0,91
5	1,65	0,00	2,30	-1,32	0,62	0,91
6	2,45	0,00	2,30	-0,17	0,62	0,01

SETTI C.A. - MEGA-ELEMENTO: 6 - COMB.CAR.: 30 - GR. QUOTE: 1

Sez. N.ro	Quota (m)	Asc.In. (m)	Asc.Fin (m)	N (t)	T (t)	M (t*m)
1	0,05	0,00	2,30	-3,04	1,80	-1,09
2	0,75	0,00	2,30	-2,04	1,80	1,09
3	0,85	0,00	2,30	-2,40	1,75	1,09
4	1,55	0,00	2,30	-1,39	1,75	1,09
5	1,65	0,00	2,30	-1,37	0,90	1,09
6	2,45	0,00	2,30	-0,22	0,90	0,06

SETTI C.A. - MEGA-ELEMENTO: 6 - COMB.CAR.: 31 - GR. QUOTE: 1

Sez. N.ro	Quota (m)	Asc.In. (m)	Asc.Fin (m)	N (t)	T (t)	M (t*m)
1	0,05	0,00	2,30	-3,04	1,81	-1,09
2	0,75	0,00	2,30	-2,03	1,81	1,09
3	0,85	0,00	2,30	-2,39	1,77	1,09
4	1,55	0,00	2,30	-1,39	1,77	1,09
5	1,65	0,00	2,30	-1,36	0,91	1,09
6	2,45	0,00	2,30	-0,21	0,91	0,05

SETTI C.A. - MEGA-ELEMENTO: 6 - COMB.CAR.: 32 - GR. QUOTE: 1

Sez. N.ro	Quota (m)	Asc.In. (m)	Asc.Fin (m)	N (t)	T (t)	M (t*m)
1	0,05	0,00	2,30	-3,05	1,78	-1,08
2	0,75	0,00	2,30	-2,04	1,78	1,08
3	0,85	0,00	2,30	-2,41	1,74	1,08
4	1,55	0,00	2,30	-1,40	1,74	1,08
5	1,65	0,00	2,30	-1,37	0,89	1,08

SETTI C.A. - MEGA-ELEMENTO: 6 - COMB.CAR.: 32 - GR. QUOTE: 1

Sez. N.ro	Quota (m)	Asc.In. (m)	Asc.Fin (m)	N (t)	T (t)	M (t*m)
6	2,45	0,00	2,30	-0,22	0,89	0,06

SETTI C.A. - MEGA-ELEMENTO: 6 - COMB.CAR.: 33 - GR. QUOTE: 1

Sez. N.ro	Quota (m)	Asc.In. (m)	Asc.Fin (m)	N (t)	T (t)	M (t*m)
1	0,05	0,00	2,30	-3,04	1,80	-1,09
2	0,75	0,00	2,30	-2,04	1,80	1,09
3	0,85	0,00	2,30	-2,40	1,75	1,09
4	1,55	0,00	2,30	-1,39	1,75	1,09
5	1,65	0,00	2,30	-1,37	0,90	1,09
6	2,45	0,00	2,30	-0,22	0,90	0,05

SETTI C.A. - MEGA-ELEMENTO: 6 - COMB.CAR.: 34 - GR. QUOTE: 1

Sez. N.ro	Quota (m)	Asc.In. (m)	Asc.Fin (m)	N (t)	T (t)	M (t*m)
1	0,05	0,00	2,30	-3,30	1,28	-0,93
2	0,75	0,00	2,30	-2,30	1,28	0,93
3	0,85	0,00	2,30	-2,51	1,26	0,93
4	1,55	0,00	2,30	-1,51	1,26	0,93
5	1,65	0,00	2,30	-1,39	0,64	0,93
6	2,45	0,00	2,30	-0,24	0,64	0,10

SETTI C.A. - MEGA-ELEMENTO: 6 - COMB.CAR.: 35 - GR. QUOTE: 1

Sez. N.ro	Quota (m)	Asc.In. (m)	Asc.Fin (m)	N (t)	T (t)	M (t*m)
1	0,05	0,00	2,30	-3,30	1,30	-0,94
2	0,75	0,00	2,30	-2,30	1,30	0,94
3	0,85	0,00	2,30	-2,51	1,28	0,94
4	1,55	0,00	2,30	-1,50	1,28	0,94
5	1,65	0,00	2,30	-1,38	0,65	0,94
6	2,45	0,00	2,30	-0,23	0,02	-0,10

SETTI C.A. - MEGA-ELEMENTO: 6 - COMB.CAR.: 36 - GR. QUOTE: 1

Sez. N.ro	Quota (m)	Asc.In. (m)	Asc.Fin (m)	N (t)	T (t)	M (t*m)
1	0,05	0,00	2,30	-3,30	1,30	-0,93
2	0,75	0,00	2,30	-2,30	1,30	0,93
3	0,85	0,00	2,30	-2,51	1,27	0,93
4	1,55	0,00	2,30	-1,50	1,27	0,93
5	1,65	0,00	2,30	-1,38	0,65	0,93
6	2,45	0,00	2,30	-0,23	0,02	-0,10

SETTI C.A. - MEGA-ELEMENTO: 6 - COMB.CAR.: 37 - GR. QUOTE: 1

Sez. N.ro	Quota (m)	Asc.In. (m)	Asc.Fin (m)	N (t)	T (t)	M (t*m)
1	0,05	0,00	2,30	-3,30	1,31	-0,94
2	0,75	0,00	2,30	-2,29	1,31	0,94
3	0,85	0,00	2,30	-2,50	1,29	0,94
4	1,55	0,00	2,30	-1,49	1,29	0,94
5	1,65	0,00	2,30	-1,38	0,66	0,94
6	2,45	0,00	2,30	-0,23	0,02	-0,09

SETTI C.A. - MEGA-ELEMENTO: 9 - COMB.CAR.: 6 - GR. QUOTE: 1

Sez. N.ro	Quota (m)	Asc.In. (m)	Asc.Fin (m)	N (t)	T (t)	M (t*m)
1	0,05	0,00	2,30	-2,46	-0,46	0,39
2	0,75	0,00	2,30	-1,46	-0,46	0,39
3	0,85	0,00	2,30	-2,17	-0,54	0,39
4	1,55	0,00	2,30	-1,16	-0,54	0,39
5	1,65	0,00	2,30	-1,31	-0,27	0,39
6	2,45	0,00	2,30	-0,16	0,06	0,13

SETTI C.A. - MEGA-ELEMENTO: 9 - COMB.CAR.: 7 - GR. QUOTE: 1

Sez. N.ro	Quota (m)	Asc.In. (m)	Asc.Fin (m)	N (t)	T (t)	M (t*m)
1	0,05	0,00	2,30	-2,45	-0,18	0,30
2	0,75	0,00	2,30	-1,44	-0,18	0,30
3	0,85	0,00	2,30	-2,16	-0,26	0,30
4	1,55	0,00	2,30	-1,16	-0,26	0,30
5	1,65	0,00	2,30	-1,31	-0,13	0,30
6	2,45	0,00	2,30	-0,16	0,07	0,14

SETTI C.A. - MEGA-ELEMENTO: 9 - COMB.CAR.: 8 - GR. QUOTE: 1

Sez. N.ro	Quota (m)	Asc.In. (m)	Asc.Fin (m)	N (t)	T (t)	M (t*m)
1	0,05	0,00	2,30	-2,46	-0,44	0,39
2	0,75	0,00	2,30	-1,46	-0,44	0,39
3	0,85	0,00	2,30	-2,17	-0,52	0,39
4	1,55	0,00	2,30	-1,16	-0,52	0,39
5	1,65	0,00	2,30	-1,31	-0,26	0,39
6	2,45	0,00	2,30	-0,16	0,06	0,13

SETTI C.A. - MEGA-ELEMENTO: 9 - COMB.CAR.: 9 - GR. QUOTE: 1

Sez. N.ro	Quota (m)	Asc.In. (m)	Asc.Fin (m)	N (t)	T (t)	M (t*m)
1	0,05	0,00	2,30	-2,44	-0,17	0,29
2	0,75	0,00	2,30	-1,44	-0,17	0,29
3	0,85	0,00	2,30	-2,16	-0,25	0,29
4	1,55	0,00	2,30	-1,16	-0,25	0,29
5	1,65	0,00	2,30	-1,31	-0,12	0,29
6	2,45	0,00	2,30	-0,16	0,07	0,14

SETTI C.A. - MEGA-ELEMENTO: 9 - COMB.CAR.: 10 - GR. QUOTE: 1

Sez. N.ro	Quota (m)	Asc.In. (m)	Asc.Fin (m)	N (t)	T (t)	M (t*m)
1	0,05	0,00	2,30	-2,41	-0,56	0,42
2	0,75	0,00	2,30	-1,40	-0,56	0,42
3	0,85	0,00	2,30	-2,14	-0,64	0,42
4	1,55	0,00	2,30	-1,13	-0,64	0,42
5	1,65	0,00	2,30	-1,30	-0,32	0,42
6	2,45	0,00	2,30	-0,15	0,06	0,13

SETTI C.A. - MEGA-ELEMENTO: 9 - COMB.CAR.: 11 - GR. QUOTE: 1

Sez. N.ro	Quota (m)	Asc.In. (m)	Asc.Fin (m)	N (t)	T (t)	M (t*m)
--------------	--------------	----------------	----------------	----------	----------	------------

SETTI C.A. - MEGA-ELEMENTO: 9 - COMB.CAR.: 11 - GR. QUOTE: 1

Sez. N.ro	Quota (m)	Asc.In. (m)	Asc.Fin (m)	N (t)	T (t)	M (t*m)
1	0,05	0,00	2,30	-2,39	-0,29	0,33
2	0,75	0,00	2,30	-1,38	-0,29	0,33
3	0,85	0,00	2,30	-2,13	-0,37	0,33
4	1,55	0,00	2,30	-1,13	-0,37	0,33
5	1,65	0,00	2,30	-1,31	-0,18	0,33
6	2,45	0,00	2,30	-0,16	0,07	0,13

SETTI C.A. - MEGA-ELEMENTO: 9 - COMB.CAR.: 12 - GR. QUOTE: 1

Sez. N.ro	Quota (m)	Asc.In. (m)	Asc.Fin (m)	N (t)	T (t)	M (t*m)
1	0,05	0,00	2,30	-2,41	-0,58	0,43
2	0,75	0,00	2,30	-1,40	-0,58	0,43
3	0,85	0,00	2,30	-2,14	-0,66	0,43
4	1,55	0,00	2,30	-1,13	-0,66	0,43
5	1,65	0,00	2,30	-1,30	-0,33	0,43
6	2,45	0,00	2,30	-0,15	-0,33	0,13

SETTI C.A. - MEGA-ELEMENTO: 9 - COMB.CAR.: 13 - GR. QUOTE: 1

Sez. N.ro	Quota (m)	Asc.In. (m)	Asc.Fin (m)	N (t)	T (t)	M (t*m)
1	0,05	0,00	2,30	-2,39	-0,30	0,33
2	0,75	0,00	2,30	-1,38	-0,30	0,33
3	0,85	0,00	2,30	-2,13	-0,39	0,33
4	1,55	0,00	2,30	-1,13	-0,39	0,33
5	1,65	0,00	2,30	-1,31	-0,19	0,33
6	2,45	0,00	2,30	-0,16	0,07	0,13

SETTI C.A. - MEGA-ELEMENTO: 9 - COMB.CAR.: 14 - GR. QUOTE: 1

Sez. N.ro	Quota (m)	Asc.In. (m)	Asc.Fin (m)	N (t)	T (t)	M (t*m)
1	0,05	0,00	2,30	-3,56	-1,77	0,81
2	0,75	0,00	2,30	-2,55	-1,77	0,81
3	0,85	0,00	2,30	-2,49	-1,80	0,81
4	1,55	0,00	2,30	-1,49	-1,80	0,81
5	1,65	0,00	2,30	-1,27	-0,90	0,81
6	2,45	0,00	2,30	-0,12	-0,05	0,00

SETTI C.A. - MEGA-ELEMENTO: 9 - COMB.CAR.: 15 - GR. QUOTE: 1

Sez. N.ro	Quota (m)	Asc.In. (m)	Asc.Fin (m)	N (t)	T (t)	M (t*m)
1	0,05	0,00	2,30	-3,58	-2,04	0,92
2	0,75	0,00	2,30	-2,57	-2,04	0,92
3	0,85	0,00	2,30	-2,50	-2,08	0,92
4	1,55	0,00	2,30	-1,49	-2,08	0,92
5	1,65	0,00	2,30	-1,26	-1,04	0,92
6	2,45	0,00	2,30	-0,11	-1,04	0,01

SETTI C.A. - MEGA-ELEMENTO: 9 - COMB.CAR.: 16 - GR. QUOTE: 1

Sez. N.ro	Quota (m)	Asc.In. (m)	Asc.Fin (m)	N (t)	T (t)	M (t*m)
1	0,05	0,00	2,30	-3,56	-1,75	0,80

SETTI C.A. - MEGA-ELEMENTO: 9 - COMB.CAR.: 16 - GR. QUOTE: 1

Sez. N.ro	Quota (m)	Asc.In. (m)	Asc.Fin (m)	N (t)	T (t)	M (t*m)
2	0,75	0,00	2,30	-2,55	-1,75	0,80
3	0,85	0,00	2,30	-2,49	-1,78	0,80
4	1,55	0,00	2,30	-1,49	-1,78	0,80
5	1,65	0,00	2,30	-1,27	-0,89	0,80
6	2,45	0,00	2,30	-0,12	-0,05	0,00

SETTI C.A. - MEGA-ELEMENTO: 9 - COMB.CAR.: 17 - GR. QUOTE: 1

Sez. N.ro	Quota (m)	Asc.In. (m)	Asc.Fin (m)	N (t)	T (t)	M (t*m)
1	0,05	0,00	2,30	-3,58	-2,02	0,91
2	0,75	0,00	2,30	-2,57	-2,02	0,91
3	0,85	0,00	2,30	-2,50	-2,06	0,91
4	1,55	0,00	2,30	-1,49	-2,06	0,91
5	1,65	0,00	2,30	-1,26	-1,03	0,91
6	2,45	0,00	2,30	-0,11	-1,03	0,01

SETTI C.A. - MEGA-ELEMENTO: 9 - COMB.CAR.: 18 - GR. QUOTE: 1

Sez. N.ro	Quota (m)	Asc.In. (m)	Asc.Fin (m)	N (t)	T (t)	M (t*m)
1	0,05	0,00	2,30	-3,50	-1,87	0,85
2	0,75	0,00	2,30	-2,50	-1,87	0,85
3	0,85	0,00	2,30	-2,46	-1,90	0,85
4	1,55	0,00	2,30	-1,46	-1,90	0,85
5	1,65	0,00	2,30	-1,26	-0,95	0,85
6	2,45	0,00	2,30	-0,11	-0,95	0,01

SETTI C.A. - MEGA-ELEMENTO: 9 - COMB.CAR.: 19 - GR. QUOTE: 1

Sez. N.ro	Quota (m)	Asc.In. (m)	Asc.Fin (m)	N (t)	T (t)	M (t*m)
1	0,05	0,00	2,30	-3,52	-2,14	0,96
2	0,75	0,00	2,30	-2,51	-2,14	0,96
3	0,85	0,00	2,30	-2,47	-2,18	0,96
4	1,55	0,00	2,30	-1,46	-2,18	0,96
5	1,65	0,00	2,30	-1,26	-1,09	0,96
6	2,45	0,00	2,30	-0,11	-1,09	0,01

SETTI C.A. - MEGA-ELEMENTO: 9 - COMB.CAR.: 20 - GR. QUOTE: 1

Sez. N.ro	Quota (m)	Asc.In. (m)	Asc.Fin (m)	N (t)	T (t)	M (t*m)
1	0,05	0,00	2,30	-3,50	-1,89	0,86
2	0,75	0,00	2,30	-2,50	-1,89	0,86
3	0,85	0,00	2,30	-2,46	-1,92	0,86
4	1,55	0,00	2,30	-1,46	-1,92	0,86
5	1,65	0,00	2,30	-1,26	-0,96	0,86
6	2,45	0,00	2,30	-0,11	-0,96	0,01

SETTI C.A. - MEGA-ELEMENTO: 9 - COMB.CAR.: 21 - GR. QUOTE: 1

Sez. N.ro	Quota (m)	Asc.In. (m)	Asc.Fin (m)	N (t)	T (t)	M (t*m)
1	0,05	0,00	2,30	-3,52	-2,16	0,97
2	0,75	0,00	2,30	-2,51	-2,16	0,97

SETTI C.A. - MEGA-ELEMENTO: 9 - COMB.CAR.: 21 - GR. QUOTE: 1

Sez. N.ro	Quota (m)	Asc.In. (m)	Asc.Fin (m)	N (t)	T (t)	M (t*m)
3	0,85	0,00	2,30	-2,47	-2,20	0,97
4	1,55	0,00	2,30	-1,46	-2,20	0,97
5	1,65	0,00	2,30	-1,26	-1,10	0,97
6	2,45	0,00	2,30	-0,11	-1,10	0,01

SETTI C.A. - MEGA-ELEMENTO: 9 - COMB.CAR.: 22 - GR. QUOTE: 1

Sez. N.ro	Quota (m)	Asc.In. (m)	Asc.Fin (m)	N (t)	T (t)	M (t*m)
1	0,05	0,00	2,30	-2,91	-0,80	0,48
2	0,75	0,00	2,30	-1,91	-0,80	0,48
3	0,85	0,00	2,30	-2,32	-0,86	0,48
4	1,55	0,00	2,30	-1,31	-0,86	0,48
5	1,65	0,00	2,30	-1,30	-0,43	0,48
6	2,45	0,00	2,30	-0,15	0,03	0,10

SETTI C.A. - MEGA-ELEMENTO: 9 - COMB.CAR.: 23 - GR. QUOTE: 1

Sez. N.ro	Quota (m)	Asc.In. (m)	Asc.Fin (m)	N (t)	T (t)	M (t*m)
1	0,05	0,00	2,30	-2,91	-0,72	0,46
2	0,75	0,00	2,30	-1,90	-0,72	0,46
3	0,85	0,00	2,30	-2,31	-0,78	0,46
4	1,55	0,00	2,30	-1,31	-0,78	0,46
5	1,65	0,00	2,30	-1,30	-0,39	0,46
6	2,45	0,00	2,30	-0,15	0,03	0,10

SETTI C.A. - MEGA-ELEMENTO: 9 - COMB.CAR.: 24 - GR. QUOTE: 1

Sez. N.ro	Quota (m)	Asc.In. (m)	Asc.Fin (m)	N (t)	T (t)	M (t*m)
1	0,05	0,00	2,30	-2,91	-0,74	0,46
2	0,75	0,00	2,30	-1,90	-0,74	0,46
3	0,85	0,00	2,30	-2,32	-0,80	0,46
4	1,55	0,00	2,30	-1,31	-0,80	0,46
5	1,65	0,00	2,30	-1,30	-0,40	0,46
6	2,45	0,00	2,30	-0,15	0,03	0,10

SETTI C.A. - MEGA-ELEMENTO: 9 - COMB.CAR.: 25 - GR. QUOTE: 1

Sez. N.ro	Quota (m)	Asc.In. (m)	Asc.Fin (m)	N (t)	T (t)	M (t*m)
1	0,05	0,00	2,30	-2,90	-0,66	0,43
2	0,75	0,00	2,30	-1,90	-0,66	0,43
3	0,85	0,00	2,30	-2,31	-0,72	0,43
4	1,55	0,00	2,30	-1,31	-0,72	0,43
5	1,65	0,00	2,30	-1,31	-0,36	0,43
6	2,45	0,00	2,30	-0,16	0,03	0,10

SETTI C.A. - MEGA-ELEMENTO: 9 - COMB.CAR.: 26 - GR. QUOTE: 1

Sez. N.ro	Quota (m)	Asc.In. (m)	Asc.Fin (m)	N (t)	T (t)	M (t*m)
1	0,05	0,00	2,30	-2,72	-1,14	0,58
2	0,75	0,00	2,30	-1,72	-1,14	0,58
3	0,85	0,00	2,30	-2,22	-1,21	0,58

SETTI C.A. - MEGA-ELEMENTO: 9 - COMB.CAR.: 26 - GR. QUOTE: 1

Sez. N.ro	Quota (m)	Asc.In. (m)	Asc.Fin (m)	N (t)	T (t)	M (t*m)
4	1,55	0,00	2,30	-1,21	-1,21	0,58
5	1,65	0,00	2,30	-1,28	-0,60	0,58
6	2,45	0,00	2,30	-0,13	0,02	0,07

SETTI C.A. - MEGA-ELEMENTO: 9 - COMB.CAR.: 27 - GR. QUOTE: 1

Sez. N.ro	Quota (m)	Asc.In. (m)	Asc.Fin (m)	N (t)	T (t)	M (t*m)
1	0,05	0,00	2,30	-2,72	-1,05	0,55
2	0,75	0,00	2,30	-1,71	-1,05	0,55
3	0,85	0,00	2,30	-2,22	-1,12	0,55
4	1,55	0,00	2,30	-1,21	-1,12	0,55
5	1,65	0,00	2,30	-1,28	-0,56	0,55
6	2,45	0,00	2,30	-0,13	0,02	0,07

SETTI C.A. - MEGA-ELEMENTO: 9 - COMB.CAR.: 28 - GR. QUOTE: 1

Sez. N.ro	Quota (m)	Asc.In. (m)	Asc.Fin (m)	N (t)	T (t)	M (t*m)
1	0,05	0,00	2,30	-2,73	-1,20	0,60
2	0,75	0,00	2,30	-1,72	-1,20	0,60
3	0,85	0,00	2,30	-2,22	-1,27	0,60
4	1,55	0,00	2,30	-1,21	-1,27	0,60
5	1,65	0,00	2,30	-1,28	-0,63	0,60
6	2,45	0,00	2,30	-0,13	-0,63	0,07

SETTI C.A. - MEGA-ELEMENTO: 9 - COMB.CAR.: 29 - GR. QUOTE: 1

Sez. N.ro	Quota (m)	Asc.In. (m)	Asc.Fin (m)	N (t)	T (t)	M (t*m)
1	0,05	0,00	2,30	-2,72	-1,12	0,57
2	0,75	0,00	2,30	-1,72	-1,12	0,57
3	0,85	0,00	2,30	-2,22	-1,18	0,57
4	1,55	0,00	2,30	-1,21	-1,18	0,57
5	1,65	0,00	2,30	-1,28	-0,59	0,57
6	2,45	0,00	2,30	-0,13	0,02	0,07

SETTI C.A. - MEGA-ELEMENTO: 9 - COMB.CAR.: 30 - GR. QUOTE: 1

Sez. N.ro	Quota (m)	Asc.In. (m)	Asc.Fin (m)	N (t)	T (t)	M (t*m)
1	0,05	0,00	2,30	-3,24	-1,19	0,59
2	0,75	0,00	2,30	-2,24	-1,19	0,59
3	0,85	0,00	2,30	-2,41	-1,24	0,59
4	1,55	0,00	2,30	-1,41	-1,24	0,59
5	1,65	0,00	2,30	-1,29	-0,62	0,59
6	2,45	0,00	2,30	-0,14	-0,62	0,06

SETTI C.A. - MEGA-ELEMENTO: 9 - COMB.CAR.: 31 - GR. QUOTE: 1

Sez. N.ro	Quota (m)	Asc.In. (m)	Asc.Fin (m)	N (t)	T (t)	M (t*m)
1	0,05	0,00	2,30	-3,25	-1,27	0,62
2	0,75	0,00	2,30	-2,24	-1,27	0,62
3	0,85	0,00	2,30	-2,41	-1,32	0,62
4	1,55	0,00	2,30	-1,41	-1,32	0,62

SETTI C.A. - MEGA-ELEMENTO: 9 - COMB.CAR.: 31 - GR. QUOTE: 1

Sez. N.ro	Quota (m)	Asc.In. (m)	Asc.Fin (m)	N (t)	T (t)	M (t*m)
5	1,65	0,00	2,30	-1,29	-0,66	0,62
6	2,45	0,00	2,30	-0,14	-0,66	0,05

SETTI C.A. - MEGA-ELEMENTO: 9 - COMB.CAR.: 32 - GR. QUOTE: 1

Sez. N.ro	Quota (m)	Asc.In. (m)	Asc.Fin (m)	N (t)	T (t)	M (t*m)
1	0,05	0,00	2,30	-3,24	-1,13	0,57
2	0,75	0,00	2,30	-2,23	-1,13	0,57
3	0,85	0,00	2,30	-2,41	-1,18	0,57
4	1,55	0,00	2,30	-1,41	-1,18	0,57
5	1,65	0,00	2,30	-1,29	-0,59	0,57
6	2,45	0,00	2,30	-0,14	-0,59	0,06

SETTI C.A. - MEGA-ELEMENTO: 9 - COMB.CAR.: 33 - GR. QUOTE: 1

Sez. N.ro	Quota (m)	Asc.In. (m)	Asc.Fin (m)	N (t)	T (t)	M (t*m)
1	0,05	0,00	2,30	-3,24	-1,21	0,60
2	0,75	0,00	2,30	-2,24	-1,21	0,60
3	0,85	0,00	2,30	-2,41	-1,26	0,60
4	1,55	0,00	2,30	-1,41	-1,26	0,60
5	1,65	0,00	2,30	-1,29	-0,63	0,60
6	2,45	0,00	2,30	-0,14	-0,63	0,06

SETTI C.A. - MEGA-ELEMENTO: 9 - COMB.CAR.: 34 - GR. QUOTE: 1

Sez. N.ro	Quota (m)	Asc.In. (m)	Asc.Fin (m)	N (t)	T (t)	M (t*m)
1	0,05	0,00	2,30	-3,05	-1,53	0,72
2	0,75	0,00	2,30	-2,05	-1,53	0,72
3	0,85	0,00	2,30	-2,31	-1,58	0,72
4	1,55	0,00	2,30	-1,31	-1,58	0,72
5	1,65	0,00	2,30	-1,27	-0,79	0,72
6	2,45	0,00	2,30	-0,12	-0,79	0,03

SETTI C.A. - MEGA-ELEMENTO: 9 - COMB.CAR.: 35 - GR. QUOTE: 1

Sez. N.ro	Quota (m)	Asc.In. (m)	Asc.Fin (m)	N (t)	T (t)	M (t*m)
1	0,05	0,00	2,30	-3,06	-1,61	0,75
2	0,75	0,00	2,30	-2,05	-1,61	0,75
3	0,85	0,00	2,30	-2,31	-1,67	0,75
4	1,55	0,00	2,30	-1,31	-1,67	0,75
5	1,65	0,00	2,30	-1,27	-0,83	0,75
6	2,45	0,00	2,30	-0,12	-0,83	0,03

SETTI C.A. - MEGA-ELEMENTO: 9 - COMB.CAR.: 36 - GR. QUOTE: 1

Sez. N.ro	Quota (m)	Asc.In. (m)	Asc.Fin (m)	N (t)	T (t)	M (t*m)
1	0,05	0,00	2,30	-3,06	-1,59	0,74
2	0,75	0,00	2,30	-2,05	-1,59	0,74
3	0,85	0,00	2,30	-2,31	-1,65	0,74
4	1,55	0,00	2,30	-1,31	-1,65	0,74
5	1,65	0,00	2,30	-1,27	-0,82	0,74

SETTI C.A. - MEGA-ELEMENTO: 9 - COMB.CAR.: 36 - GR. QUOTE: 1

Sez. N.ro	Quota (m)	Asc.In. (m)	Asc.Fin (m)	N (t)	T (t)	M (t*m)
6	2,45	0,00	2,30	-0,12	-0,01	0,03

SETTI C.A. - MEGA-ELEMENTO: 9 - COMB.CAR.: 37 - GR. QUOTE: 1

Sez. N.ro	Quota (m)	Asc.In. (m)	Asc.Fin (m)	N (t)	T (t)	M (t*m)
1	0,05	0,00	2,30	-3,06	-1,67	0,78
2	0,75	0,00	2,30	-2,06	-1,67	0,78
3	0,85	0,00	2,30	-2,32	-1,73	0,78
4	1,55	0,00	2,30	-1,31	-1,73	0,78
5	1,65	0,00	2,30	-1,27	-0,86	0,78
6	2,45	0,00	2,30	-0,12	-0,02	0,03

SETTI C.A. - MEGA-ELEMENTO: 10 - COMB.CAR.: 6 - GR. QUOTE: 1

Sez. N.ro	Quota (m)	Asc.In. (m)	Asc.Fin (m)	N (t)	T (t)	M (t*m)
1	0,05	0,00	2,30	-3,58	-1,94	0,87
2	0,75	0,00	2,30	-2,57	-1,94	0,87
3	0,85	0,00	2,30	-2,50	-1,98	0,87
4	1,55	0,00	2,30	-1,50	-1,98	0,87
5	1,65	0,00	2,30	-1,27	-0,99	0,87
6	2,45	0,00	2,30	-0,12	-0,05	0,00

SETTI C.A. - MEGA-ELEMENTO: 10 - COMB.CAR.: 7 - GR. QUOTE: 1

Sez. N.ro	Quota (m)	Asc.In. (m)	Asc.Fin (m)	N (t)	T (t)	M (t*m)
1	0,05	0,00	2,30	-3,59	-2,21	0,98
2	0,75	0,00	2,30	-2,59	-2,21	0,98
3	0,85	0,00	2,30	-2,50	-2,25	0,98
4	1,55	0,00	2,30	-1,50	-2,25	0,98
5	1,65	0,00	2,30	-1,27	-1,12	0,98
6	2,45	0,00	2,30	-0,12	-1,12	0,01

SETTI C.A. - MEGA-ELEMENTO: 10 - COMB.CAR.: 8 - GR. QUOTE: 1

Sez. N.ro	Quota (m)	Asc.In. (m)	Asc.Fin (m)	N (t)	T (t)	M (t*m)
1	0,05	0,00	2,30	-3,58	-1,96	0,88
2	0,75	0,00	2,30	-2,57	-1,96	0,88
3	0,85	0,00	2,30	-2,50	-2,00	0,88
4	1,55	0,00	2,30	-1,50	-2,00	0,88
5	1,65	0,00	2,30	-1,27	-1,00	0,88
6	2,45	0,00	2,30	-0,12	-1,00	0,00

SETTI C.A. - MEGA-ELEMENTO: 10 - COMB.CAR.: 9 - GR. QUOTE: 1

Sez. N.ro	Quota (m)	Asc.In. (m)	Asc.Fin (m)	N (t)	T (t)	M (t*m)
1	0,05	0,00	2,30	-3,60	-2,23	0,99
2	0,75	0,00	2,30	-2,59	-2,23	0,99
3	0,85	0,00	2,30	-2,50	-2,27	0,99
4	1,55	0,00	2,30	-1,50	-2,27	0,99
5	1,65	0,00	2,30	-1,27	-1,13	0,99
6	2,45	0,00	2,30	-0,12	-1,13	0,01

SETTI C.A. - MEGA-ELEMENTO: 10 - COMB.CAR.: 10 - GR. QUOTE: 1

Sez. N.ro	Quota (m)	Asc.In. (m)	Asc.Fin (m)	N (t)	T (t)	M (t*m)
1	0,05	0,00	2,30	-3,52	-2,10	0,94
2	0,75	0,00	2,30	-2,52	-2,10	0,94
3	0,85	0,00	2,30	-2,47	-2,14	0,94
4	1,55	0,00	2,30	-1,47	-2,14	0,94
5	1,65	0,00	2,30	-1,26	-1,07	0,94
6	2,45	0,00	2,30	-0,11	-0,06	-0,01

SETTI C.A. - MEGA-ELEMENTO: 10 - COMB.CAR.: 11 - GR. QUOTE: 1

Sez. N.ro	Quota (m)	Asc.In. (m)	Asc.Fin (m)	N (t)	T (t)	M (t*m)
1	0,05	0,00	2,30	-3,54	-2,36	1,05
2	0,75	0,00	2,30	-2,53	-2,36	1,05
3	0,85	0,00	2,30	-2,47	-2,41	1,05
4	1,55	0,00	2,30	-1,47	-2,41	1,05
5	1,65	0,00	2,30	-1,26	-1,20	1,05
6	2,45	0,00	2,30	-0,11	-0,07	-0,02

SETTI C.A. - MEGA-ELEMENTO: 10 - COMB.CAR.: 12 - GR. QUOTE: 1

Sez. N.ro	Quota (m)	Asc.In. (m)	Asc.Fin (m)	N (t)	T (t)	M (t*m)
1	0,05	0,00	2,30	-3,52	-2,08	0,93
2	0,75	0,00	2,30	-2,51	-2,08	0,93
3	0,85	0,00	2,30	-2,47	-2,12	0,93
4	1,55	0,00	2,30	-1,46	-2,12	0,93
5	1,65	0,00	2,30	-1,26	-1,06	0,93
6	2,45	0,00	2,30	-0,11	-0,06	-0,01

SETTI C.A. - MEGA-ELEMENTO: 10 - COMB.CAR.: 13 - GR. QUOTE: 1

Sez. N.ro	Quota (m)	Asc.In. (m)	Asc.Fin (m)	N (t)	T (t)	M (t*m)
1	0,05	0,00	2,30	-3,54	-2,35	1,04
2	0,75	0,00	2,30	-2,53	-2,35	1,04
3	0,85	0,00	2,30	-2,47	-2,39	1,04
4	1,55	0,00	2,30	-1,47	-2,39	1,04
5	1,65	0,00	2,30	-1,26	-1,19	1,04
6	2,45	0,00	2,30	-0,11	-0,07	-0,02

SETTI C.A. - MEGA-ELEMENTO: 10 - COMB.CAR.: 14 - GR. QUOTE: 1

Sez. N.ro	Quota (m)	Asc.In. (m)	Asc.Fin (m)	N (t)	T (t)	M (t*m)
1	0,05	0,00	2,30	-2,49	-0,61	0,45
2	0,75	0,00	2,30	-1,48	-0,61	0,45
3	0,85	0,00	2,30	-2,18	-0,70	0,45
4	1,55	0,00	2,30	-1,17	-0,70	0,45
5	1,65	0,00	2,30	-1,31	-0,35	0,45
6	2,45	0,00	2,30	-0,16	0,06	0,13

SETTI C.A. - MEGA-ELEMENTO: 10 - COMB.CAR.: 15 - GR. QUOTE: 1

Sez. N.ro	Quota (m)	Asc.In. (m)	Asc.Fin (m)	N (t)	T (t)	M (t*m)
--------------	--------------	----------------	----------------	----------	----------	------------

SETTI C.A. - MEGA-ELEMENTO: 10 - COMB.CAR.: 15 - GR. QUOTE: 1

Sez. N.ro	Quota (m)	Asc.In. (m)	Asc.Fin (m)	N (t)	T (t)	M (t*m)
1	0,05	0,00	2,30	-2,47	-0,35	0,36
2	0,75	0,00	2,30	-1,46	-0,35	0,36
3	0,85	0,00	2,30	-2,17	-0,43	0,36
4	1,55	0,00	2,30	-1,17	-0,43	0,36
5	1,65	0,00	2,30	-1,32	-0,22	0,36
6	2,45	0,00	2,30	-0,17	0,07	0,14

SETTI C.A. - MEGA-ELEMENTO: 10 - COMB.CAR.: 16 - GR. QUOTE: 1

Sez. N.ro	Quota (m)	Asc.In. (m)	Asc.Fin (m)	N (t)	T (t)	M (t*m)
1	0,05	0,00	2,30	-2,49	-0,63	0,46
2	0,75	0,00	2,30	-1,48	-0,63	0,46
3	0,85	0,00	2,30	-2,18	-0,72	0,46
4	1,55	0,00	2,30	-1,17	-0,72	0,46
5	1,65	0,00	2,30	-1,31	-0,36	0,46
6	2,45	0,00	2,30	-0,16	0,06	0,13

SETTI C.A. - MEGA-ELEMENTO: 10 - COMB.CAR.: 17 - GR. QUOTE: 1

Sez. N.ro	Quota (m)	Asc.In. (m)	Asc.Fin (m)	N (t)	T (t)	M (t*m)
1	0,05	0,00	2,30	-2,47	-0,36	0,36
2	0,75	0,00	2,30	-1,46	-0,36	0,36
3	0,85	0,00	2,30	-2,17	-0,45	0,36
4	1,55	0,00	2,30	-1,17	-0,45	0,36
5	1,65	0,00	2,30	-1,32	-0,22	0,36
6	2,45	0,00	2,30	-0,17	0,07	0,14

SETTI C.A. - MEGA-ELEMENTO: 10 - COMB.CAR.: 18 - GR. QUOTE: 1

Sez. N.ro	Quota (m)	Asc.In. (m)	Asc.Fin (m)	N (t)	T (t)	M (t*m)
1	0,05	0,00	2,30	-2,43	-0,77	0,50
2	0,75	0,00	2,30	-1,43	-0,77	0,50
3	0,85	0,00	2,30	-2,15	-0,86	0,50
4	1,55	0,00	2,30	-1,14	-0,86	0,50
5	1,65	0,00	2,30	-1,31	-0,43	0,50
6	2,45	0,00	2,30	-0,16	-0,43	0,13

SETTI C.A. - MEGA-ELEMENTO: 10 - COMB.CAR.: 19 - GR. QUOTE: 1

Sez. N.ro	Quota (m)	Asc.In. (m)	Asc.Fin (m)	N (t)	T (t)	M (t*m)
1	0,05	0,00	2,30	-2,41	-0,50	0,41
2	0,75	0,00	2,30	-1,41	-0,50	0,41
3	0,85	0,00	2,30	-2,14	-0,59	0,41
4	1,55	0,00	2,30	-1,14	-0,59	0,41
5	1,65	0,00	2,30	-1,31	-0,29	0,41
6	2,45	0,00	2,30	-0,16	0,07	0,13

SETTI C.A. - MEGA-ELEMENTO: 10 - COMB.CAR.: 20 - GR. QUOTE: 1

Sez. N.ro	Quota (m)	Asc.In. (m)	Asc.Fin (m)	N (t)	T (t)	M (t*m)
1	0,05	0,00	2,30	-2,43	-0,75	0,49

SETTI C.A. - MEGA-ELEMENTO: 10 - COMB.CAR.: 20 - GR. QUOTE: 1

Sez. N.ro	Quota (m)	Asc.In. (m)	Asc.Fin (m)	N (t)	T (t)	M (t*m)
2	0,75	0,00	2,30	-1,42	-0,75	0,49
3	0,85	0,00	2,30	-2,15	-0,84	0,49
4	1,55	0,00	2,30	-1,14	-0,84	0,49
5	1,65	0,00	2,30	-1,31	-0,42	0,49
6	2,45	0,00	2,30	-0,16	0,06	0,13

SETTI C.A. - MEGA-ELEMENTO: 10 - COMB.CAR.: 21 - GR. QUOTE: 1

Sez. N.ro	Quota (m)	Asc.In. (m)	Asc.Fin (m)	N (t)	T (t)	M (t*m)
1	0,05	0,00	2,30	-2,41	-0,48	0,40
2	0,75	0,00	2,30	-1,40	-0,48	0,40
3	0,85	0,00	2,30	-2,14	-0,57	0,40
4	1,55	0,00	2,30	-1,14	-0,57	0,40
5	1,65	0,00	2,30	-1,31	-0,29	0,40
6	2,45	0,00	2,30	-0,16	-0,29	0,13

SETTI C.A. - MEGA-ELEMENTO: 10 - COMB.CAR.: 22 - GR. QUOTE: 1

Sez. N.ro	Quota (m)	Asc.In. (m)	Asc.Fin (m)	N (t)	T (t)	M (t*m)
1	0,05	0,00	2,30	-3,26	-1,29	0,63
2	0,75	0,00	2,30	-2,25	-1,29	0,63
3	0,85	0,00	2,30	-2,42	-1,35	0,63
4	1,55	0,00	2,30	-1,42	-1,35	0,63
5	1,65	0,00	2,30	-1,29	-0,67	0,63
6	2,45	0,00	2,30	-0,14	-0,01	0,06

SETTI C.A. - MEGA-ELEMENTO: 10 - COMB.CAR.: 23 - GR. QUOTE: 1

Sez. N.ro	Quota (m)	Asc.In. (m)	Asc.Fin (m)	N (t)	T (t)	M (t*m)
1	0,05	0,00	2,30	-3,26	-1,37	0,66
2	0,75	0,00	2,30	-2,26	-1,37	0,66
3	0,85	0,00	2,30	-2,42	-1,43	0,66
4	1,55	0,00	2,30	-1,42	-1,43	0,66
5	1,65	0,00	2,30	-1,29	-0,71	0,66
6	2,45	0,00	2,30	-0,14	-0,01	0,06

SETTI C.A. - MEGA-ELEMENTO: 10 - COMB.CAR.: 24 - GR. QUOTE: 1

Sez. N.ro	Quota (m)	Asc.In. (m)	Asc.Fin (m)	N (t)	T (t)	M (t*m)
1	0,05	0,00	2,30	-3,26	-1,35	0,65
2	0,75	0,00	2,30	-2,25	-1,35	0,65
3	0,85	0,00	2,30	-2,42	-1,41	0,65
4	1,55	0,00	2,30	-1,42	-1,41	0,65
5	1,65	0,00	2,30	-1,29	-0,70	0,65
6	2,45	0,00	2,30	-0,14	-0,70	0,06

SETTI C.A. - MEGA-ELEMENTO: 10 - COMB.CAR.: 25 - GR. QUOTE: 1

Sez. N.ro	Quota (m)	Asc.In. (m)	Asc.Fin (m)	N (t)	T (t)	M (t*m)
1	0,05	0,00	2,30	-3,27	-1,43	0,68
2	0,75	0,00	2,30	-2,26	-1,43	0,68

SETTI C.A. - MEGA-ELEMENTO: 10 - COMB.CAR.: 25 - GR. QUOTE: 1

Sez. N.ro	Quota (m)	Asc.In. (m)	Asc.Fin (m)	N (t)	T (t)	M (t*m)
3	0,85	0,00	2,30	-2,42	-1,49	0,68
4	1,55	0,00	2,30	-1,42	-1,49	0,68
5	1,65	0,00	2,30	-1,29	-0,74	0,68
6	2,45	0,00	2,30	-0,14	-0,74	0,05

SETTI C.A. - MEGA-ELEMENTO: 10 - COMB.CAR.: 26 - GR. QUOTE: 1

Sez. N.ro	Quota (m)	Asc.In. (m)	Asc.Fin (m)	N (t)	T (t)	M (t*m)
1	0,05	0,00	2,30	-3,08	-1,81	0,83
2	0,75	0,00	2,30	-2,07	-1,81	0,83
3	0,85	0,00	2,30	-2,32	-1,87	0,83
4	1,55	0,00	2,30	-1,32	-1,87	0,83
5	1,65	0,00	2,30	-1,27	-0,94	0,83
6	2,45	0,00	2,30	-0,12	-0,94	0,03

SETTI C.A. - MEGA-ELEMENTO: 10 - COMB.CAR.: 27 - GR. QUOTE: 1

Sez. N.ro	Quota (m)	Asc.In. (m)	Asc.Fin (m)	N (t)	T (t)	M (t*m)
1	0,05	0,00	2,30	-3,08	-1,89	0,86
2	0,75	0,00	2,30	-2,08	-1,89	0,86
3	0,85	0,00	2,30	-2,32	-1,96	0,86
4	1,55	0,00	2,30	-1,32	-1,96	0,86
5	1,65	0,00	2,30	-1,27	-0,98	0,86
6	2,45	0,00	2,30	-0,12	-0,03	0,03

SETTI C.A. - MEGA-ELEMENTO: 10 - COMB.CAR.: 28 - GR. QUOTE: 1

Sez. N.ro	Quota (m)	Asc.In. (m)	Asc.Fin (m)	N (t)	T (t)	M (t*m)
1	0,05	0,00	2,30	-3,07	-1,75	0,81
2	0,75	0,00	2,30	-2,07	-1,75	0,81
3	0,85	0,00	2,30	-2,32	-1,81	0,81
4	1,55	0,00	2,30	-1,32	-1,81	0,81
5	1,65	0,00	2,30	-1,27	-0,91	0,81
6	2,45	0,00	2,30	-0,12	-0,91	0,03

SETTI C.A. - MEGA-ELEMENTO: 10 - COMB.CAR.: 29 - GR. QUOTE: 1

Sez. N.ro	Quota (m)	Asc.In. (m)	Asc.Fin (m)	N (t)	T (t)	M (t*m)
1	0,05	0,00	2,30	-3,08	-1,83	0,84
2	0,75	0,00	2,30	-2,07	-1,83	0,84
3	0,85	0,00	2,30	-2,32	-1,89	0,84
4	1,55	0,00	2,30	-1,32	-1,89	0,84
5	1,65	0,00	2,30	-1,27	-0,95	0,84
6	2,45	0,00	2,30	-0,12	-0,95	0,03

SETTI C.A. - MEGA-ELEMENTO: 10 - COMB.CAR.: 30 - GR. QUOTE: 1

Sez. N.ro	Quota (m)	Asc.In. (m)	Asc.Fin (m)	N (t)	T (t)	M (t*m)
1	0,05	0,00	2,30	-2,93	-0,90	0,52
2	0,75	0,00	2,30	-1,92	-0,90	0,52
3	0,85	0,00	2,30	-2,33	-0,96	0,52

SETTI C.A. - MEGA-ELEMENTO: 10 - COMB.CAR.: 30 - GR. QUOTE: 1

Sez. N.ro	Quota (m)	Asc.In. (m)	Asc.Fin (m)	N (t)	T (t)	M (t*m)
4	1,55	0,00	2,30	-1,32	-0,96	0,52
5	1,65	0,00	2,30	-1,31	-0,48	0,52
6	2,45	0,00	2,30	-0,16	0,02	0,10

SETTI C.A. - MEGA-ELEMENTO: 10 - COMB.CAR.: 31 - GR. QUOTE: 1

Sez. N.ro	Quota (m)	Asc.In. (m)	Asc.Fin (m)	N (t)	T (t)	M (t*m)
1	0,05	0,00	2,30	-2,92	-0,82	0,50
2	0,75	0,00	2,30	-1,92	-0,82	0,50
3	0,85	0,00	2,30	-2,32	-0,88	0,50
4	1,55	0,00	2,30	-1,32	-0,88	0,50
5	1,65	0,00	2,30	-1,31	-0,44	0,50
6	2,45	0,00	2,30	-0,16	0,03	0,10

SETTI C.A. - MEGA-ELEMENTO: 10 - COMB.CAR.: 32 - GR. QUOTE: 1

Sez. N.ro	Quota (m)	Asc.In. (m)	Asc.Fin (m)	N (t)	T (t)	M (t*m)
1	0,05	0,00	2,30	-2,93	-0,96	0,54
2	0,75	0,00	2,30	-1,93	-0,96	0,54
3	0,85	0,00	2,30	-2,33	-1,02	0,54
4	1,55	0,00	2,30	-1,32	-1,02	0,54
5	1,65	0,00	2,30	-1,31	-0,51	0,54
6	2,45	0,00	2,30	-0,16	0,02	0,10

SETTI C.A. - MEGA-ELEMENTO: 10 - COMB.CAR.: 33 - GR. QUOTE: 1

Sez. N.ro	Quota (m)	Asc.In. (m)	Asc.Fin (m)	N (t)	T (t)	M (t*m)
1	0,05	0,00	2,30	-2,93	-0,88	0,52
2	0,75	0,00	2,30	-1,92	-0,88	0,52
3	0,85	0,00	2,30	-2,32	-0,94	0,52
4	1,55	0,00	2,30	-1,32	-0,94	0,52
5	1,65	0,00	2,30	-1,31	-0,47	0,52
6	2,45	0,00	2,30	-0,16	-0,47	0,10

SETTI C.A. - MEGA-ELEMENTO: 10 - COMB.CAR.: 34 - GR. QUOTE: 1

Sez. N.ro	Quota (m)	Asc.In. (m)	Asc.Fin (m)	N (t)	T (t)	M (t*m)
1	0,05	0,00	2,30	-2,75	-1,42	0,68
2	0,75	0,00	2,30	-1,74	-1,42	0,68
3	0,85	0,00	2,30	-2,22	-1,49	0,68
4	1,55	0,00	2,30	-1,22	-1,49	0,68
5	1,65	0,00	2,30	-1,28	-0,75	0,68
6	2,45	0,00	2,30	-0,13	0,01	0,07

SETTI C.A. - MEGA-ELEMENTO: 10 - COMB.CAR.: 35 - GR. QUOTE: 1

Sez. N.ro	Quota (m)	Asc.In. (m)	Asc.Fin (m)	N (t)	T (t)	M (t*m)
1	0,05	0,00	2,30	-2,74	-1,34	0,65
2	0,75	0,00	2,30	-1,74	-1,34	0,65
3	0,85	0,00	2,30	-2,22	-1,41	0,65
4	1,55	0,00	2,30	-1,22	-1,41	0,65

SETTI C.A. - MEGA-ELEMENTO: 10 - COMB.CAR.: 35 - GR. QUOTE: 1

Sez. N.ro	Quota (m)	Asc.In. (m)	Asc.Fin (m)	N (t)	T (t)	M (t*m)
5	1,65	0,00	2,30	-1,28	-0,70	0,65
6	2,45	0,00	2,30	-0,13	0,01	0,07

SETTI C.A. - MEGA-ELEMENTO: 10 - COMB.CAR.: 36 - GR. QUOTE: 1

Sez. N.ro	Quota (m)	Asc.In. (m)	Asc.Fin (m)	N (t)	T (t)	M (t*m)
1	0,05	0,00	2,30	-2,75	-1,36	0,66
2	0,75	0,00	2,30	-1,74	-1,36	0,66
3	0,85	0,00	2,30	-2,22	-1,43	0,66
4	1,55	0,00	2,30	-1,22	-1,43	0,66
5	1,65	0,00	2,30	-1,28	-0,72	0,66
6	2,45	0,00	2,30	-0,13	-0,72	0,07

SETTI C.A. - MEGA-ELEMENTO: 10 - COMB.CAR.: 37 - GR. QUOTE: 1

Sez. N.ro	Quota (m)	Asc.In. (m)	Asc.Fin (m)	N (t)	T (t)	M (t*m)
1	0,05	0,00	2,30	-2,74	-1,28	0,63
2	0,75	0,00	2,30	-1,73	-1,28	0,63
3	0,85	0,00	2,30	-2,22	-1,35	0,63
4	1,55	0,00	2,30	-1,22	-1,35	0,63
5	1,65	0,00	2,30	-1,28	-0,67	0,63
6	2,45	0,00	2,30	-0,13	-0,67	0,07

SETTI C.A. - MEGA-ELEMENTO: 1 - GR. QUOTE: 1 - AZIONI S.L.V. -

Sez. N.ro	Quota (m)	Asc.In. (m)	Asc.Fin (m)	PRESSOFLESSIONE							VERIFICA A TAGLIO							STATUS VERIF.
				Co Nr	M Ed (t*m)	N Ed (t)	εf% 100	εc% 100	Area cmq	Co Nr	V Ed (t)	VRcd (t)	VRsd (t)	VRd,s (t)	ArmOr cmq/ml	ArmVe cmq/ml	Arm.P cmq	
1	0,05	0,00	2,30	6	-0,2	-2,7	-1	-1	2,3	8	0,6	138,1	0,7	39,0	0,1	0,0	0,1	VERIF.
2	0,75	0,00	2,30	6	0,2	-1,7	-1	-1	2,3	8	0,6	137,9	0,7		0,1	0,0	0,0	VERIF.
3	0,85	0,00	2,30	6	-0,2	-2,0	-1	-1	2,3	6	0,6	138,0	0,7		0,1	0,0	0,0	VERIF.
4	1,55	0,00	2,30	6	0,1	-1,0	-1	-1	2,3	6	0,6	137,8	0,7		0,1	0,0	0,0	VERIF.
5	1,65	0,00	2,30	6	0,1	-1,1	-1	-1	2,3	6	0,3	137,8	0,4		0,1	0,0	0,0	VERIF.
6	2,45	0,00	2,30	6	0,0	0,0	0	0	2,3	6	0,3	137,6	0,4		0,1	0,0	0,0	VERIF.

SETTI C.A. - MEGA-ELEMENTO: 2 - GR. QUOTE: 1 - AZIONI S.L.V. -

Sez. N.ro	Quota (m)	Asc.In. (m)	Asc.Fin (m)	PRESSOFLESSIONE							VERIFICA A TAGLIO							STATUS VERIF.
				Co Nr	M Ed (t*m)	N Ed (t)	εf% 100	εc% 100	Area cmq	Co Nr	V Ed (t)	VRcd (t)	VRsd (t)	VRd,s (t)	ArmOr cmq/ml	ArmVe cmq/ml	Arm.P cmq	
1	0,05	0,00	0,25	6	0,1	-0,1	1	-1	2,3	9	0,3	15,0	0,4	7,7	0,6	0,0	0,0	VERIF.
1	0,05	2,05	2,30	16	0,2	-0,1	2	-1	2,3	16	-0,4	15,0	0,5	7,7	0,6	0,0	0,0	VERIF.
2	0,75	0,00	0,25	6	0,1	0,0	1	-1	2,3	9	0,3	15,0	0,4		0,6	0,0	0,0	VERIF.
2	0,75	2,05	2,30	16	0,2	0,0	2	-1	2,3	16	-0,4	15,0	0,5		0,6	0,0	0,0	VERIF.
3	0,85	0,00	0,25	6	0,1	-0,5	1	-1	2,3	6	0,6	15,0	0,7		0,9	0,0	0,0	VERIF.
3	0,85	2,05	2,30	16	0,2	-0,4	1	-1	2,3	16	-0,7	15,0	0,8		1,1	0,0	0,0	VERIF.
4	1,55	0,00	0,25	6	0,1	-0,4	1	-1	2,3	6	0,6	15,0	0,7		0,9	0,0	0,0	VERIF.
4	1,55	2,05	2,30	16	0,2	-0,3	2	-1	2,3	16	-0,7	15,0	0,8		1,1	0,0	0,0	VERIF.
5	1,65	0,00	2,30	16	0,4	-1,0	0	-1	2,3	16	-0,4	137,8	0,5		0,1	0,0	0,0	VERIF.
6	2,45	0,00	2,30	6	-0,2	0,0	0	-1	2,3	16	-0,4	137,6	0,5		0,1	0,0	0,0	VERIF.

SETTI C.A. - MEGA-ELEMENTO: 3 - GR. QUOTE: 1 - AZIONI S.L.V. -

Sez. N.ro	Quota (m)	Asc.In. (m)	Asc.Fin (m)	PRESSOFLESSIONE							VERIFICA A TAGLIO							STATUS VERIF.
				Co Nr	M Ed (t*m)	N Ed (t)	εf% 100	εc% 100	Area cmq	Co Nr	V Ed (t)	VRcd (t)	VRsd (t)	VRd,s (t)	ArmOr cmq/ml	ArmVe cmq/ml	Arm.P cmq	
1	0,05	0,00	0,25	12	-0,2	-0,2	1	-1	2,3	37	0,5	15,0	0,6	7,9	0,8	0,0	0,0	VERIF.
1	0,05	2,05	2,30	18	0,2	-0,2	1	-1	2,3	27	-0,6	15,0	0,7	7,9	0,8	0,0	0,0	VERIF.
2	0,75	0,00	0,25	12	0,1	-0,1	1	-1	2,3	37	0,5	15,0	0,6		0,8	0,0	0,0	VERIF.
2	0,75	2,05	2,30	18	0,1	-0,1	1	-1	2,3	27	-0,6	15,0	0,7		0,8	0,0	0,0	VERIF.
3	0,85	0,00	0,25	12	0,1	-0,4	1	-1	2,3	12	0,5	15,0	0,6		0,7	0,0	0,0	VERIF.
3	0,85	2,05	2,30	18	0,1	-0,4	1	-1	2,3	18	-0,5	15,0	0,6		0,8	0,0	0,0	VERIF.
4	1,55	0,00	0,25	12	0,1	-0,3	1	-1	2,3	12	0,5	15,0	0,6		0,7	0,0	0,0	VERIF.
4	1,55	2,05	2,30	18	-0,1	-0,3	1	-1	2,3	18	-0,5	15,0	0,6		0,8	0,0	0,0	VERIF.
5	1,65	0,00	2,30	15	0,2	-1,1	-1	-1	2,3	16	-0,2	137,8	0,3		0,0	0,0	0,0	VERIF.
6	2,45	0,00	2,30	15	0,1	0,1	0	-1	2,3	16	-0,2	137,6	0,3		0,0	0,0	0,0	VERIF.

SETTI C.A. - MEGA-ELEMENTO: 4 - GR. QUOTE: 1 - AZIONI S.L.V. -

				PRESSOFLESSIONE							VERIFICA A TAGLIO						
--	--	--	--	-----------------	--	--	--	--	--	--	-------------------	--	--	--	--	--	--

Sez. N.ro	Quota (m)	Asc.In. (m)	Asc.Fin (m)	Co Nr	M Ed (t*m)	N Ed (t)	εf% 100	εc% 100	Area cmq	Co Nr	V Ed (t)	VRcd (t)	VRsd (t)	VRd,s (t)	ArmOr cmq/ml	ArmVe cmq	Arm.P cmq	STATUS VERIF.
1	0,05	0,00	2,30	11	-0,7	-2,8	-1	-1	2,3	11	2,4	138,1	2,5	21,1	0,4	0,0	0,4	VERIF.
2	0,75	0,00	2,30	11	0,7	-1,8	0	-1	2,3	11	2,4	137,9	2,5	17,2	0,4	0,0	0,4	VERIF.
3	0,85	0,00	2,30	11	0,7	-2,1	-1	-1	2,3	13	2,5	138,0	2,6	18,5	0,4	0,0	0,5	VERIF.
4	1,55	0,00	2,30	11	0,7	-1,1	0	-1	2,3	13	2,5	137,8	2,6	13,1	0,4	0,0	0,5	VERIF.
5	1,65	0,00	2,30	11	0,7	-1,2	0	-1	2,3	11	1,3	137,8	1,4	13,5	0,2	0,0	0,2	VERIF.
6	2,45	0,00	2,30	11	0,0	-0,1	0	0	2,3	10	1,0	137,6	1,1		0,2	0,0	0,0	VERIF.

SETTI C.A. - MEGA-ELEMENTO: 5 - GR. QUOTE: 1 - AZIONI S.L.V. -

PRESSOFLESSIONE										VERIFICA A TAGLIO								
Sez. N.ro	Quota (m)	Asc.In. (m)	Asc.Fin (m)	Co Nr	M Ed (t*m)	N Ed (t)	εf% 100	εc% 100	Area cmq	Co Nr	V Ed (t)	VRcd (t)	VRsd (t)	VRd,s (t)	ArmOr cmq/ml	ArmVe cmq	Arm.P cmq	STATUS VERIF.
1	0,05	0,00	2,30	25	-1,0	-3,2	-1	-1	2,3	25	2,3	138,2	2,4	20,2	0,3	0,0	0,4	VERIF.
2	0,75	0,00	2,30	9	0,7	-2,0	-1	-1	2,3	25	2,3	138,0	2,4		0,3	0,0	0,0	VERIF.
3	0,85	0,00	2,30	6	-0,8	-2,5	-1	-1	2,3	25	1,7	138,1	1,8		0,2	0,0	0,0	VERIF.
4	1,55	0,00	2,30	6	0,4	-1,5	-1	-1	2,3	25	1,7	137,9	1,8		0,2	0,0	0,0	VERIF.
5	1,65	0,00	2,30	6	0,4	-1,4	-1	-1	2,3	25	1,1	137,8	1,2		0,2	0,0	0,0	VERIF.
6	2,45	0,00	2,30	12	0,2	-0,2	0	-1	2,3	23	1,1	137,6	1,2		0,2	0,0	0,0	VERIF.

SETTI C.A. - MEGA-ELEMENTO: 6 - GR. QUOTE: 1 - AZIONI S.L.V. -

PRESSOFLESSIONE										VERIFICA A TAGLIO								
Sez. N.ro	Quota (m)	Asc.In. (m)	Asc.Fin (m)	Co Nr	M Ed (t*m)	N Ed (t)	εf% 100	εc% 100	Area cmq	Co Nr	V Ed (t)	VRcd (t)	VRsd (t)	VRd,s (t)	ArmOr cmq/ml	ArmVe cmq	Arm.P cmq	STATUS VERIF.
1	0,05	0,00	2,30	31	-1,1	-3,0	-1	-1	2,3	31	2,7	138,1	2,8	19,1	0,4	0,0	0,5	VERIF.
2	0,75	0,00	2,30	31	1,1	-2,0	0	-1	2,3	31	2,7	138,0	2,8	15,7	0,4	0,0	0,5	VERIF.
3	0,85	0,00	2,30	31	1,1	-2,4	0	-1	2,3	31	2,7	138,0	2,8	17,1	0,4	0,0	0,5	VERIF.
4	1,55	0,00	2,30	31	1,1	-1,4	0	-1	2,3	31	2,7	137,8	2,8	12,0	0,4	0,0	0,5	VERIF.
5	1,65	0,00	2,30	31	1,1	-1,4	0	-1	2,3	31	1,4	137,8	1,5	11,2	0,2	0,0	0,2	VERIF.
6	2,45	0,00	2,30	18	-0,2	-0,3	0	-1	2,3	31	1,4	137,6	1,5		0,2	0,0	0,0	VERIF.

SETTI C.A. - MEGA-ELEMENTO: 9 - GR. QUOTE: 1 - AZIONI S.L.V. -

PRESSOFLESSIONE										VERIFICA A TAGLIO								
Sez. N.ro	Quota (m)	Asc.In. (m)	Asc.Fin (m)	Co Nr	M Ed (t*m)	N Ed (t)	εf% 100	εc% 100	Area cmq	Co Nr	V Ed (t)	VRcd (t)	VRsd (t)	VRd,s (t)	ArmOr cmq/ml	ArmVe cmq	Arm.P cmq	STATUS VERIF.
1	0,05	0,00	2,30	21	1,0	-3,5	-1	-1	2,3	21	-3,2	138,2	3,3	21,7	0,5	0,0	0,6	VERIF.
2	0,75	0,00	2,30	21	1,0	-2,5	-1	-1	2,3	21	-3,2	138,0	3,3	18,5	0,5	0,0	0,6	VERIF.
3	0,85	0,00	2,30	21	1,0	-2,5	0	-1	2,3	21	-3,3	138,0	3,4	18,4	0,5	0,0	0,6	VERIF.
4	1,55	0,00	2,30	21	1,0	-1,5	0	-1	2,3	21	-3,3	137,9	3,4	13,8	0,5	0,0	0,6	VERIF.
5	1,65	0,00	2,30	21	1,0	-1,3	0	-1	2,3	21	-1,6	137,8	1,7	11,6	0,2	0,0	0,3	VERIF.
6	2,45	0,00	2,30	9	0,1	-0,2	0	-1	2,3	21	-1,6	137,6	1,7		0,2	0,0	0,0	VERIF.

SETTI C.A. - MEGA-ELEMENTO: 10 - GR. QUOTE: 1 - AZIONI S.L.V. -

PRESSOFLESSIONE										VERIFICA A TAGLIO								
Sez. N.ro	Quota (m)	Asc.In. (m)	Asc.Fin (m)	Co Nr	M Ed (t*m)	N Ed (t)	εf% 100	εc% 100	Area cmq	Co Nr	V Ed (t)	VRcd (t)	VRsd (t)	VRd,s (t)	ArmOr cmq/ml	ArmVe cmq	Arm.P cmq	STATUS VERIF.
1	0,05	0,00	2,30	11	1,0	-3,5	-1	-1	2,3	11	-3,5	138,2	3,6	21,2	0,5	0,0	0,6	VERIF.
2	0,75	0,00	2,30	11	1,0	-2,5	0	-1	2,3	11	-3,5	138,1	3,6	18,2	0,5	0,0	0,6	VERIF.
3	0,85	0,00	2,30	11	1,0	-2,5	0	-1	2,3	11	-3,6	138,0	3,7	18,0	0,5	0,0	0,7	VERIF.
4	1,55	0,00	2,30	11	1,0	-1,5	0	-1	2,3	11	-3,6	137,9	3,7	13,3	0,5	0,0	0,7	VERIF.
5	1,65	0,00	2,30	11	1,0	-1,3	0	-1	2,3	11	-1,8	137,8	1,9	10,9	0,3	0,0	0,3	VERIF.
6	2,45	0,00	2,30	15	0,1	-0,2	0	-1	2,3	9	-1,7	137,6	1,8		0,3	0,0	0,0	VERIF.

GEOMETRIA SETTI C.A. - MEGA-ELEMENTO: 2

IDENTIFICATIVO				DATI DI TRATTO					
Sez. N.ro	Ascissa (m)	QuotaIn. (m)	QuotaFin (m)	Tratto N.ro	QuotaIn. (m)	QuotaFin (m)	Spess. (m)	Mat. Nro	Shell N.ro
1	0,300	1,60	2,50	1	1,60	2,50	0,25	1	44
2	1,200	1,60	2,50	1	1,60	2,50	0,25	1	125
3	2,000	1,60	2,50	1	1,60	2,50	0,25	1	125

GEOMETRIA SETTI C.A. - MEGA-ELEMENTO: 3

IDENTIFICATIVO				DATI DI TRATTO					
Sez. N.ro	Ascissa (m)	QuotaIn. (m)	QuotaFin (m)	Tratto N.ro	QuotaIn. (m)	QuotaFin (m)	Spess. (m)	Mat. Nro	Shell N.ro
1	0,300	1,60	2,50	1	1,60	2,50	0,25	1	45
2	1,200	1,60	2,50	1	1,60	2,50	0,25	1	126
3	2,000	1,60	2,50	1	1,60	2,50	0,25	1	126

SETTI C.A. - MEGA-ELEMENTO: 2 - COND.CAR.: SISMA 1 - VALORI MEDIATI

Sez. N.ro	Ascissa (m)	QuotaIn. (m)	QuotaFin (m)	T (t)	M (t*m)
-----------	-------------	--------------	--------------	-------	---------

SETTI C.A. - MEGA-ELEMENTO: 2 - COND.CAR.: SISMA 1 - VALORI MEDIATI

Sez. N.ro	Ascissa (m)	QuotaIn. (m)	QuotaFin (m)	T (t)	M (t*m)
1	0,30	1,60	2,50	0,20	0,24
2	1,20	1,60	2,50	0,19	0,10
3	2,00	1,60	2,50	0,19	-0,05

SETTI C.A. - MEGA-ELEMENTO: 2 - COND.CAR.: SISMA 2 - VALORI MEDIATI

Sez. N.ro	Ascissa (m)	QuotaIn. (m)	QuotaFin (m)	T (t)	M (t*m)
1	0,30	1,60	2,50	0,00	-0,01
2	1,20	1,60	2,50	0,00	-0,01
3	2,00	1,60	2,50	0,00	-0,01

SETTI C.A. - MEGA-ELEMENTO: 3 - COND.CAR.: SISMA 1 - VALORI MEDIATI

Sez. N.ro	Ascissa (m)	QuotaIn. (m)	QuotaFin (m)	T (t)	M (t*m)
1	0,30	1,60	2,50	0,12	0,05
2	1,20	1,60	2,50	0,12	0,04
3	2,00	1,60	2,50	0,12	-0,05

SETTI C.A. - MEGA-ELEMENTO: 3 - COND.CAR.: SISMA 2 - VALORI MEDIATI

Sez. N.ro	Ascissa (m)	QuotaIn. (m)	QuotaFin (m)	T (t)	M (t*m)
1	0,30	1,60	2,50	0,00	0,00
2	1,20	1,60	2,50	0,00	0,00
3	2,00	1,60	2,50	0,00	0,00

SETTI C.A. - MEGA-ELEMENTO: 2 - COND.CAR.: PESO PROPRIO

Sez. N.ro	Ascissa (m)	QuotaIn. (m)	QuotaFin (m)	T (t)	M (t*m)
1	0,30	1,60	2,50	-0,13	0,15
2	1,20	1,60	2,50	0,56	0,38
3	2,00	1,60	2,50	0,56	-0,07

SETTI C.A. - MEGA-ELEMENTO: 2 - COND.CAR.: SOVRACCARICO PERMAN.

Sez. N.ro	Ascissa (m)	QuotaIn. (m)	QuotaFin (m)	T (t)	M (t*m)
1	0,30	1,60	2,50	0,00	0,00
2	1,20	1,60	2,50	0,00	0,00
3	2,00	1,60	2,50	0,00	0,00

SETTI C.A. - MEGA-ELEMENTO: 2 - COND.CAR.: Var.Amb.affol.

Sez. N.ro	Ascissa (m)	QuotaIn. (m)	QuotaFin (m)	T (t)	M (t*m)
1	0,30	1,60	2,50	0,00	0,00
2	1,20	1,60	2,50	0,00	0,00
3	2,00	1,60	2,50	0,00	0,00

SETTI C.A. - MEGA-ELEMENTO: 2 - COND.CAR.: Var.Coperture

Sez. N.ro	Ascissa (m)	QuotaIn. (m)	QuotaFin (m)	T (t)	M (t*m)
1	0,30	1,60	2,50	-0,43	0,10

SETTI C.A. - MEGA-ELEMENTO: 2 - COND.CAR.: Var.Coperture

Sez. N.ro	Ascissa (m)	QuotaIn. (m)	QuotaFin (m)	T (t)	M (t*m)
2	1,20	1,60	2,50	0,48	0,41
3	2,00	1,60	2,50	0,48	0,02

SETTI C.A. - MEGA-ELEMENTO: 2 - COND.CAR.: Corr. Tors. dir. 0

Sez. N.ro	Ascissa (m)	QuotaIn. (m)	QuotaFin (m)	T (t)	M (t*m)
1	0,30	1,60	2,50	0,01	0,02
2	1,20	1,60	2,50	0,01	0,01
3	2,00	1,60	2,50	0,01	0,00

SETTI C.A. - MEGA-ELEMENTO: 2 - COND.CAR.: Corr. Tors. dir. 90

Sez. N.ro	Ascissa (m)	QuotaIn. (m)	QuotaFin (m)	T (t)	M (t*m)
1	0,30	1,60	2,50	0,00	0,00
2	1,20	1,60	2,50	0,00	0,00
3	2,00	1,60	2,50	0,00	0,00

SETTI C.A. - MEGA-ELEMENTO: 3 - COND.CAR.: PESO PROPRIO

Sez. N.ro	Ascissa (m)	QuotaIn. (m)	QuotaFin (m)	T (t)	M (t*m)
1	0,30	1,60	2,50	-0,09	0,15
2	1,20	1,60	2,50	0,59	0,42
3	2,00	1,60	2,50	0,59	-0,05

SETTI C.A. - MEGA-ELEMENTO: 3 - COND.CAR.: SOVRACCARICO PERMAN.

Sez. N.ro	Ascissa (m)	QuotaIn. (m)	QuotaFin (m)	T (t)	M (t*m)
1	0,30	1,60	2,50	0,00	0,00
2	1,20	1,60	2,50	0,00	0,00
3	2,00	1,60	2,50	0,00	0,00

SETTI C.A. - MEGA-ELEMENTO: 3 - COND.CAR.: Var.Amb.affol.

Sez. N.ro	Ascissa (m)	QuotaIn. (m)	QuotaFin (m)	T (t)	M (t*m)
1	0,30	1,60	2,50	0,00	0,00
2	1,20	1,60	2,50	0,00	0,00
3	2,00	1,60	2,50	0,00	0,00

SETTI C.A. - MEGA-ELEMENTO: 3 - COND.CAR.: Var.Coperture

Sez. N.ro	Ascissa (m)	QuotaIn. (m)	QuotaFin (m)	T (t)	M (t*m)
1	0,30	1,60	2,50	-0,46	-0,12
2	1,20	1,60	2,50	0,48	0,26
3	2,00	1,60	2,50	0,48	-0,13

SETTI C.A. - MEGA-ELEMENTO: 3 - COND.CAR.: Corr. Tors. dir. 0

Sez. N.ro	Ascissa (m)	QuotaIn. (m)	QuotaFin (m)	T (t)	M (t*m)
1	0,30	1,60	2,50	0,00	0,00
2	1,20	1,60	2,50	0,00	0,00

SETTI C.A. - MEGA-ELEMENTO: 3 - COND.CAR.: Corr. Tors. dir. 0

Sez. N.ro	Ascissa (m)	QuotaIn. (m)	QuotaFin (m)	T (t)	M (t*m)
3	2,00	1,60	2,50	0,00	0,00

SETTI C.A. - MEGA-ELEMENTO: 3 - COND.CAR.: Corr. Tors. dir. 90

Sez. N.ro	Ascissa (m)	QuotaIn. (m)	QuotaFin (m)	T (t)	M (t*m)
1	0,30	1,60	2,50	0,00	0,00
2	1,20	1,60	2,50	0,00	0,00
3	2,00	1,60	2,50	0,00	0,00